

Краснодарский университет МВД России

**ПРОФЕССИОНАЛЬНАЯ ПОДГОТОВКА
РЯДОВОГО И МЛАДШЕГО
НАЧАЛЬСТВУЮЩЕГО СОСТАВА ПОЛИЦИИ**

Учебное пособие

В трех томах

Второе издание, переработанное

**Том III
Профессиональный цикл
Часть 2**

Краснодар
2021

УДК 378
ББК 74
П841

Одобрено
редакционно-издательским советом
Краснодарского университета
МВД России

Рецензенты:

В. Л. Андреев, кандидат юридических наук (Главное управление
МВД России по Краснодарскому краю);

А. А. Беженцев, кандидат юридических наук, доцент (Санкт-
Петербургский университет МВД России).

Составители:

А. С. Грищенко (раздел 15), *А. Н. Таран* (раздел 16),
кандидат социологических наук *В. А. Михайлюк* (раздел 17)

Под общей редакцией доктора технических наук, профессора
О. М. Булгакова

Профессиональная подготовка рядового и младшего
П841 начальствующего состава полиции : учеб. пособие : в 3 т. Т. III.
Профессиональный цикл. Ч. 2 / сост.: А. С. Грищенко, А. Н. Таран,
В. А. Михайлюк ; под общ. ред. О. М. Булгакова. – 2-е изд., перераб. –
Краснодар : Краснодарский университет МВД России, 2021. – 252 с.

ISBN 978-5-9266-1714-3

ISBN 978-5-9266-1801-0 (т. III)

Изложено содержание физической, огневой и тактико-специальной
подготовки примерной основной программы обучения.

Для профессионального обучения по должности служащего «Поли-
цейский» впервые принятых на службу в органы внутренних дел Россий-
ской Федерации сотрудников рядового и младшего начальствующего со-
става полиции.

УДК 378
ББК 74

ISBN 978-5-9266-1714-3
ISBN 978-5-9266-1801-0 (т. III)

© Краснодарский университет
МВД России, 2021

ПРЕДИСЛОВИЕ

Содержание и технологии профессиональной подготовки сотрудников полиции призваны обеспечить соответствие высоким требованиям к уровню профессиональных компетенций и профессионально значимых личностных качеств современного полицейского. Важнейшими составляющими профессиональной подготовки сотрудников полиции являются физическая, огневая и тактико-специальная подготовка как в аспекте личной безопасности сотрудников полиции, так и в качестве базового компонента комплекса умений и навыков правомерного применения ими физической силы, оружия и специальных средств при охране общественного порядка, предотвращении и пресечении совершения преступлений и административных правонарушений. Особо значимы данные компетенции для профессиональной деятельности сотрудников рядового и младшего начальствующего состава подразделений патрульно-постовой службы полиции, вневедомственной охраны Росгвардии, выполнение которыми служебных обязанностей сопряжено с постоянной готовностью применения физической силы и оружия к нарушителям закона для задержания преступников, защиты жизни и здоровья граждан от их посягательств, обеспечения личной безопасности.

На достижение таких компетенций направлен цикл занятий при освоении сотрудниками рядового и младшего начальствующего состава полиции, впервые принятыми на службу в органы внутренних дел, основной программы профессионального обучения по должности служащего «Полицейский». Занятия по огневой и физической подготовке встроены в образовательный процесс таким образом, чтобы формируемые умения по применению оружия и физической силы органично сочетались с правовыми и профессиональными знаниями, глубоким пониманием задач полиции и особенностей избранной профессии, ее морально-нравственных аспектов и совместно с ними способствовали профессиональному становлению сотрудника правопорядка.

Практические умения и навыки сотрудников полиции, формируемые в тирах и спортивных залах, опираются на знания методики выполнения специальных упражнений, правильной последовательности выполнения действий и требуют регулярной работы по их закреплению и поддержанию на актуальном уровне. Систематическая самостоятельная работа слушателей с дидактическими средствами при подготовке к практическим занятиям и промежуточной аттестации является залогом успешного освоения ими программы обучения и определяет актуальность для образовательного процесса настоящего учебного пособия.

В учебном пособии, предназначенном для профессионального обучения сотрудников рядового и младшего начальствующего состава полиции, впервые принятых на службу в органы внутренних дел Российской Федерации по должности служащего «Полицейский», раскрыто содержа-

ние разделов «Физическая подготовка», «Огневая подготовка» и «Тактико-специальная подготовка» примерной основной программы профессионального обучения.

Для удобства работы слушателей с учебным пособием при подготовке к занятиям и закреплению изученного материала его содержание структурировано в соответствии с разделами и темами примерной программы с сохранением их нумерации по тематическим планам разделов примерной программы. В каждой теме кратко изложено и наглядно представлено содержание учебных вопросов, отражены примерный план практического занятия, вопросы и задания для самоконтроля. В конце каждого раздела приведен список рекомендуемой литературы – нормативной, основной и дополнительной.

Составители учебного пособия ориентировались на максимально доступное и одновременно лаконичное изложение материала, стилистически наиболее близкое к конспекту лекции. Для повышения наглядности представления учебного материала, упрощения его восприятия и эффективности усвоения в тексте широко используются фотографические изображения и другие графические объекты. На фотографиях воспроизведены ключевые фазы приемов и упражнений, что позволяет самостоятельно и под руководством преподавателя или инструктора, с соблюдением мер безопасности закреплять и поддерживать на достигнутом уровне специальные умения и навыки по применению физической силы и оружия. Важнейшие определения и понятия выделены в тексте жирным шрифтом, вспомогательные термины и определения – курсивом, интересная или важная информация обозначена вертикальным маркером слева от абзаца, для дополнительного структурирования содержания тем применены маркированные списки. При написании учебного пособия использовались не только типовые методические указания для преподавателей и обучающихся, но и собственный практический педагогический опыт авторов и результаты их научно-методической деятельности.

При работе с учебным пособием следует помнить, что формирование практических умений и навыков применения физической силы и оружия, охраны общественного порядка и обеспечения безопасности граждан при чрезвычайных обстоятельствах базируется на прочных знаниях обучающимися законодательства, необходимом уровне их общефизической и морально-психологической подготовки, предваряется комплексом подготовительных упражнений, требует концентрации внимания, собранности, внутренней мобилизации, четкости и неукоснительности выполнения инструкций, предсказуемости действий всех участников занятий.

В ходе работы над вторым изданием был учтен опыт использования первого издания в учебном процессе университета и его филиалов, а также рекомендации наших коллег из Московского университета МВД России им. В.Я. Кикотя.

15. ФИЗИЧЕСКАЯ ПОДГОТОВКА

Тема 15.1. Теоретико-методические и организационные основы физической подготовки сотрудников органов внутренних дел Российской Федерации

В процессе своей деятельности сотрудники полиции подвергаются экстремальным, порой продолжительным нагрузкам, требующим предельной мобилизации функциональных возможностей организма и предъявляющим высокие требования к физической подготовке и навыкам применения приемов борьбы.

Физическая подготовка – это педагогический процесс, направленный на воспитание физических качеств и развитие функциональных возможностей, создающих благоприятные условия обеспечения жизнедеятельности человека. Понятием «физическая подготовка» пользуются тогда, когда необходимо подчеркнуть прикладную направленность физического воспитания по отношению к трудовой, военной, спортивной и иной деятельности. Различают общую физическую подготовку (ОФП) и специальную физическую подготовку (СФП).

Цель физической подготовки – формирование физической готовности сотрудников к успешному выполнению оперативно-служебных задач, умелому применению физической силы, в том числе боевых приемов борьбы, а также обеспечение высокой работоспособности в процессе служебной деятельности.

Задачи физической подготовки сотрудников органов внутренних дел

Развитие и поддержание профессионально важных физических качеств на уровне, необходимом для успешного выполнения оперативно-служебных задач	Формирование двигательных навыков и умений эффективного и правомерного применения физической силы, в том числе боевых приемов борьбы	Поддержание и укрепление здоровья, сохранение продуктивного уровня общей работоспособности, повышение устойчивости организма к воздействию неблагоприятных факторов служебной деятельности
---	--	--

Основным **средством** физической подготовки являются упражнения общей физической подготовки (на силу, быстроту и ловкость, выносливость) и служебно-прикладные упражнения (боевые приемы борьбы).

Упражнение – элементарные движения, составленные из них двигательные действия и их комплексы, систематизированные в целях физического развития. В практике физического воспитания физические упражнения сложились на основе движений и действий, заимствованных из трудовой, бытовой, военной деятельности человека.

В содержание занятий по физической подготовке включаются упражнения прикладной гимнастики и атлетической подготовки, легкой атлетики и ускоренного передвижения, преодоления препятствий, лыжной подготовки, плавания, боевых приемов борьбы.

Физическая подготовленность – результат физической подготовки к определенному роду деятельности; характеризуется уровнем сформированности физических качеств и навыков, значимых для данной деятельности.

Физические качества человека

Сила

- способность человека преодолевать внешнее сопротивление или противодействовать ему за счет мышечных усилий.

Ловкость

- способность перестраивать свою двигательную деятельность в соответствии с требованиями внезапно меняющейся обстановки.

Выносливость

- способность человека совершать работу заданной интенсивности в течение возможно более длительного времени

Быстрота

- способность человека выполнять двигательные действия в минимально короткий срок.

Гибкость

- способность выполнять движения с большой амплитудой.

Обучение двигательному действию

Первый этап — ознакомление, первоначальное разучивание движения.

Второй этап — углубленное детализированное разучивание, формирование двигательного умения

Третий этап — достижение двигательного мастерства, формирование двигательного навыка.

Двигательное умение – это такая степень владения техникой действия, при которой повышена концентрация внимания на составные операции (части), наблюдается нестабильное решение двигательной задачи.

Двигательный навык – такая степень владения техникой действия, при которой управление движением (движениями) происходит автоматически и действия отличаются надежностью.

❖ Критерии оценки выполнения слушателями, проходящими профессиональную подготовку по должности служащего «Полицейский», контрольных упражнений по общей физической подготовке

Для успешного выполнения служебных обязанностей каждый сотрудник органов внутренних дел должен обладать необходимым уровнем физической подготовленности. С целью определения этого уровня полицейский выполняет контрольные нормативы по физической подготовке не реже 1 раза в год.

Промежуточная аттестация слушателя, проходящего профессиональную подготовку по должности служащего «Полицейский», проводится в форме дифференцированного зачета или экзамена, включающего выполнение ими трех контрольных упражнений общей физической подготовки (по одному на силу, быстроту и ловкость, выносливость) и служебно-прикладных упражнений (боевых приемов борьбы).

Индивидуальная оценка по физической подготовке при проведении промежуточной аттестации складывается из оценок за выполнение контрольных упражнений общей физической подготовки, а также служебно-прикладных упражнений (боевых приемов борьбы) и определяется:

Слушатели, проходящие профессиональную подготовку по должности служащего «Полицейский»										
Оценка	до 25 лет		от 25 до 30 лет		от 30 до 35 лет		от 35 до 40 лет		40 лет и старше	
	мужчины	женщины	мужчины	женщины	мужчины	женщины	мужчины	женщины	мужчины	женщины
Количество баллов										
1	2	3	4	5	6	7	8	9	10	11
отлично	190 и более	185 и более	175 и более	175 и более	160 и более	160 и более	145 и более	145 и более	130 и более	105 и более
хорошо	180–189	170–184	165–174	160–174	150–159	145–159	135–144	130–144	120–129	90–104
удовлетворительно	170–179	150–169	155–164	140–159	140–149	125–144	125–134	110–129	110–119	70–89
неудовлетворительно	менее 170	менее 150	менее 155	менее 140	менее 140	менее 125	менее 125	менее 110	менее 110	менее 70

«Отлично» – если получены следующие сочетания оценок: «отлично» и «отлично», «хорошо» и «отлично», при этом в каждом из трех контрольных упражнений общей физической подготовки проверяемый набрал более 1 балла.

«Хорошо» – если получены следующие сочетания оценок: «отлично» и «хорошо», «отлично» и «удовлетворительно», «удовлетворительно» и «отлично», «хорошо» и «хорошо», «удовлетворительно» и «хорошо», при этом в каждом из трех контрольных упражнений общей физической подготовки проверяемый набрал более 1 балла.

«Удовлетворительно» – если получены следующие сочетания оценок: «хорошо» и «удовлетворительно», «удовлетворительно» и «удовлетворительно», при этом в каждом из трех контрольных упражнений общей физической подготовки проверяемый набрал более 1 балла.

«Неудовлетворительно» – в остальных случаях.

Здоровый образ жизни (ЗОЖ) – образ жизни человека, направленный на сохранение здоровья, профилактику болезней и укрепление человеческого организма в целом.

По данным ученых здоровье человека примерно на 60 % зависит от образа жизни.

Здоровый образ жизни подразумевает психическое здоровье (профилактику стрессов и психических расстройств), отказ от табака и алкоголя, здоровое питание, физическую активность, физические упражнения, личную гигиену, соблюдение режима дня. ЗОЖ направлен на снижение риска возникновения серьезных заболеваний и преждевременной смерти.

Отказ от ЗОЖ повышает риск развития неинфекционных заболеваний.

❖ Структура учебного занятия

Под структурой занятия понимается примерная универсальная основа планирования занятия. Структура занятия помогает организатору занятия рационально распределить время занятия и физические нагрузки, оптимально подобрать упражнения.

В структуре каждого занятия выделяют три части:

1) *подготовительная* – организующая, подготавливающая слушателей к выполнению основных задач занятия. Продолжительность – 20-25 мин. Задачи: организовать обучающихся, объяснить задачи занятия, довести меры безопасности на занятии, подготовить организм занимающихся к предстоящей физической нагрузке и выполнению упражнений.

2) *основная* – направленная на выполнение основных задач занятия. Продолжительность – 40–45 мин. Задачи: изучение нового, повторение и закрепление изученного материала, овладение двигательными умениями и навыками, развитие силы, быстроты, ловкости, гибкости, выносливости, смелости. В основную часть может быть включен любой материал из рабочей программы обучения.

3) *заключительная* – во время которой подводятся итоги занятия. Продолжительность – 15–20 мин. Задачи: обеспечить постепенный переход от напряжения и возбуждения, вызванных занятиями во второй части урока, к относительно спокойному состоянию; подвести итоги занятия, дать задание на самоподготовку.

Деление занятия на части является условным, так как все задачи занятия выполняются в тесной взаимосвязи.

Примерный план проведения занятия

№ п/п	Содержание	Время (мин)	Организационно-методические указания
Подготовительная часть – 25 мин			
1	Построение, проверка л/с, опрос о состоянии здоровья, доведение темы, целей и задач занятия, краткий инструктаж по соблюдению мер безопасности	5	Обучаемые находятся в двухшереножном строю на краю ковра
2	Подготовка к основной части занятия. Разминка	20	Разминка обучающихся осуществляется в движении в колонну по одному на дистанции два шага, в обход по залу. Упражнение повторяется 5–8 раз. Преподаватель обращает внимание на слушателей, пропустивших предыдущее занятие или неудовлетворительно выполняющих приемы на прошлом и текущем занятии. Опрос не менее 30% слушателей с выставлением оценок в журнал
Основная часть – 45 минут			
1	Повторение ранее изученного болевого приема загиб руки за спину «нырком»	15	Преподаватель объясняет слушателям правильное выполнение загиба руки за спину «замком», показав данное движение в быстром темпе и потом по разделениям на одном из подготовленных слушателей.
2	Изучение болевого приема загиб руки за спину «замком». Загиб руки за спину замком. С шагом вперед вставить руку между разноименным предплечьем и туловищем ассистента. Другую руку расположить снаружи над локтевым суставом и соединить пальцы рук в замок, прижимая захваченную руку к своей груди, одновременно обозначить расслабляющий удар стопой в голень одноименной ноги (коленом в нижнюю часть туловища). Возвращая ее назад и разворачиваясь на 180 градусов, провести сильный рывок на себя, выводя ассистента из равновесия и сгибая его руку. Разноименной	30	<p>1. Преподаватель указывает, что приём в целом выполняется медленно, обращая особое внимание на то, чтобы замок не размыкался и оказывал воздействие на локоть партнера, выводя его из равновесия, заставив сделать шаг вперед.</p> <p>В дальнейшем прием выполняется в боевом темпе на партнере, напрягающем руку в пол силы.</p> <p>2. Прием проводится, вначале подходу к партнеру, затем подбегая. Во избежание травмирования руки партнера, прижимать свое предплечье к его спине, следить за тем, чтобы локоть при этом располагался на уровне пояса.</p>

	рукой завести предплечье захваченной руки ассистента за его спину, захватив пальцами локоть. Прижав предплечье своей руки к его спине и надавив на локоть вниз, потянуть вверх–на себя. Другой рукой захватить за плечо (одежду на его плече) либо за подбородок снизу, встать к нему боком, воздействуя на захваченную руку, сместить вес его тела на ближнюю к себе ногу. Перейти к сопровождению		3.Выполнять прием в боевом темпе с обозначением расслабляющего удара. Обозначать удар в низ голени, солнечное сплетение, пах. Преподаватель обращает внимание на технические ошибки, наиболее часто допускаемые обучающимися. Команда «Стоп» указывает на выявленную ошибку всего личного состава
Заключительная часть – 20 минут			
1	Упражнения для восстановления дыхания, расслабления мышц	10	Упражнения выполняются в движении в колонну по одному на дистанции два шага в обход по залу
2	Подведение итогов занятия, задание на самоподготовку. 1. Загиб руки за спину «замком». 2. Загиб руки за спину «нырком»	10	Обучающиеся в двухшереножном строю, на краю ковра. Выставление оценок за занятия. Доведение задания на самоподготовку

❖ Меры безопасности на занятиях по физической подготовке

При проведении занятий по физической подготовке необходимо предотвращать травмы. В целях профилактики травматизма следует выполнять правила:

- соблюдать дисциплину;
- иметь опрятный внешний вид (чистую форму одежды, чистое тело, соответствующую прическу, подстриженные ногти на руках и ногах);
- бережно относиться к залу и находящемуся в нем имуществу;
- перед началом занятия снимать с себя часы, цепочки, кольца, браслеты, сережки и другие предметы, которые могут причинить повреждения;
- на ковер заходить только в «борцовках» или «чешках»;
- перед началом занятия сообщить преподавателю о ранее полученных или имеющихся травмах, контузиях, кожных заболеваниях, нарушениях опорно-двигательного аппарата или любом отклонении от нормального состояния здоровья на текущий момент;
- действовать только по команде преподавателя и строго выполнять его указания,
- немедленно сообщать преподавателю об изменении самочувствия, головокружении, рвотных позывах, появлении болевых ощущений.

По команде преподавателя «Стоп!» слушатели обязаны немедленно прекратить любое движение и ожидать дальнейших указаний. Все движения, упражнения и приемы необходимо выполнять в строго обозначенном преподавателем месте и в указанном направлении. Болевые и удушающие приемы выполнять плавно, без рывков и немедленно ослаблять захват: а)

при подаче сигнала партнером о сдаче (голосом или хлопком), б) при потере партнером сознания; в) когда дальнейшее проведение приема может привести к травме.

При выполнении бросков или других приемов необходимо осуществлять страховку партнера. Оценивая действия соседних пар слушателей, не выполнять прием, если место, куда должен упасть партнер, занято другой парой.

При проявлении признаков утраты психического самоконтроля (психического возбуждения, агрессии, ярости) слушатель обязан прекратить любые действия до полного восстановления психического равновесия.

Слушатели, имеющие освобождение по состоянию здоровья, обязаны находиться на занятиях в спортивной форме.

В случае пропуска занятий слушатели обязаны отработать пропущенный материал в часы самоподготовки под руководством преподавателя и под контролем командира взвода.

Категорически запрещается:

1. Выполнять действия, заведомо способствующие возникновению травмы (акцентированная атака в голову или в полностью незащищенные болевые зоны; добивание соперника, находящегося в состоянии нокдауна или беспомощности; резкие амплитудные воздействия на суставы, преднамеренные броски на пол или твердые поверхности и т. п.).
2. Наносить удары в полный контакт без защитной экипировки, а также в затылок, шею, горло, позвоночник, поясницу, пах и низ живота, колено и голень спереди, акцентированные удары по лежащему сопернику.
3. Выполнять упражнения на краю ковра, выполнять встречные движения во время бега, кувырков и др. упражнений, проводить опасные упражнения (бои, акробатику) без преподавателя.
4. Выполнять упражнения на неисправных спортивных снарядах.
5. Использовать спортивный инвентарь не по назначению.
6. Выполнять упражнения в непригодных для этого местах.
7. Выполнять упражнения со значительным отягощением без страхующего напарника.

Тема 15.2 Общая физическая подготовка.

Прикладная гимнастика и атлетическая подготовка

❖ Подтягивания на гимнастической перекладине

Данное упражнение является контрольным при определении уровня развития физического качества «сила» для мужчин.

Вис – это положение тела, при котором плечи находятся ниже точки опоры.

Техника выполнения. Из виса хватом сверху с выпрямленными руками, туловищем и ногами по команде «Начинай», сгибая руки, подтянуться, подняв подбородок выше грифа перекладины, затем опуститься в вис, зафиксировать на 0,5 с неподвижное положение и продолжить выполнение упражнения. Принимающий упражнение объявляет счет каждого законченного движения. Объявление счета одновременно является разрешением на продолжение упражнения. В случае нарушения правил выполнения упражнения вместо очередного счета подается команда «Не считать». Если эта команда применяется трижды подряд, выполнение упражнения прекращается.

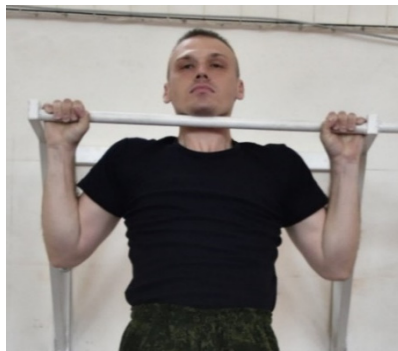

При выполнении упражнения запрещается:

1. Сгибание рук рывками.
2. Сгибание рук с помощью маховых движений туловища (раскачиваний).
3. Сгибание ног в коленных и тазобедренном суставах.
4. Исключение фазы виса (неполное разгибание рук в висе).
5. Касание ногами пола (земли).

Тренировка подтягиваний на перекладине:

Вариант 1. Начинаете подтягиваться с двух подходов на максимальное число повторений. Когда результат 2-го подхода достигнет 12–14 раз, добавляете третий, а через неделю, добавите четвертый подход.

Вариант 2. Делать четыре подхода подтягиваний на перекладине, стараясь подтянуться по шесть раз в каждом. После того как это удалось, увеличиваем количество подтягиваний в подходе.

Подтягиваниями занимаетесь 2–3 раза в неделю. Мышцы растут и крепнут, когда у них достаточно времени для отдыха. Поэтому каждый день подтягиваться неразумно. В течение двух-трех месяцев ваши результаты в подтягивании заметно улучшатся.

Негативные повторения

Когда вы уже не можете подтянуться, не стеснясь, подставьте к перекладине стул и подпрыгните на турник до положения «подбородок выше перекладины». Затем в течение четырёх секунд опускайтесь вниз.

Больше пяти негативных повторений в одном подходе делать не рекомендуется, чтобы избежать растяжения связок и мышц.



Мировой рекорд по подтягиванию – **612 раз**. Установил Ли Шин-Йонг из Южной Кореи 29 декабря 1994 г. На это ему понадобилось 2 часа 40 минут. На момент соревнований спортсмену исполнилось 70 лет.

❖ Сгибание и разгибание рук в упоре лежа

Данное упражнение является контрольным при определении уровня развития физического качества «сила» для мужчин и женщин.

Упор – это положение тела, при котором плечи находятся над точкой опоры.

Техника выполнения. Из упора лежа (расстояние между руками по ширине плеч, туловище прямое) по команде «Начинай» согнуть руки до касания грудью пола, разгибая руки, принять положение упор лежа, зафиксировать на 0,5 с неподвижное положение и продолжить выполнение упражнения. Касание пола коленом (коленями), бедрами и животом запрещается. Принимающий упражнение объявляет счет каждого законченного движения. Объявление счета одновременно является разрешением на продолжение упражнения. В случае нарушения правил выполнения упражнения вместо очередного счета подается команда «Не считать». Если эта команда подается трижды подряд, выполнение упражнения прекращается.



Характерные ошибки:

1. Отсутствие касания грудью пола.
2. Сгибание тела в пояснице.
3. Отсутствие паузы в конечном положении.

В современном английском языке слово «отжимания» появилось лишь в прошлом веке – в 1905 г. В США это упражнение начали называть «push up», а в 1950 году появилось британское название «press up». Ранее упражнение называлось «floor dip».

Вариации отжиманий встречались практически во всех античных культурах, и история этого упражнения насчитывает по крайней мере две с половиной тысячи лет.

Тренировка сгибаний и разгибаний рук в упоре лежа:

Вариант 1. Выполняйте подряд три подхода с максимальным количеством отжиманий в каждом подходе. При достижении результата в 20 отжиманий в третьем подходе необходимо увеличить количество подходов.

Вариант 2. Отжимания с отягощением являются одним из эффективных способов увеличения количества отжиманий и укрепления мышц рук.

Закрепив груз на спине, выполняйте максимальное количество отжиманий. Можно использовать обычный рюкзак: в нем легко разместить

груз, он удобно крепится на спине. Выполнять отжимания с отягощением нужно 3 раза в неделю, чтобы мышцы успели восстановиться.

Переходить к отжиманиям с отягощением можно только тогда, когда за один подход сможете сделать минимум 10 отжиманий без дополнительного веса. При достижении результата 3 подхода по десять раз необходимо увеличить отягощение на 2,5 кг.

❖ Наклоны вперед из положения лежа

Данное упражнение является контрольным при определении уровня развития физического качества «сила» для женщин.

Техника выполнения. Из положения лежа на спине (руки за головой, ноги не зафиксированы, пятки каются пола) по команде «Начинай» наклонить туловище вперед до касания локтями коленей, вернуться в исходное положение (касание пола лопатками обязательно) и продолжить выполнение упражнения. Разрешается незначительное сгибание ног. Принимающий упражнение объявляет счет каждого законченного движения. В случае нарушения правил выполнения упражнения вместо очередного счета подается команда «Не считать». Если эта команда подается трижды подряд, выполнение упражнения прекращается. По истечении времени, отведенного на выполнение упражнения (1 мин), подается команда «Стой».

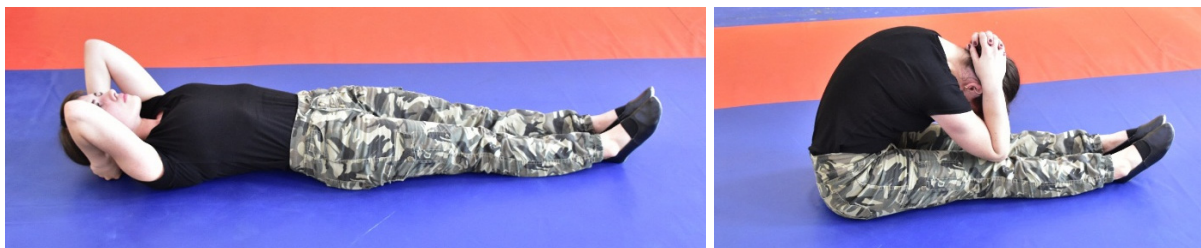

При выполнении упражнения запрещается:

1. Неполное разгибание туловища.
2. Отсутствие касания коленей локтями.
3. Значительное сгибание в коленных суставах. Отрыв пяток от пола.
4. Разрыв замка пальцев за головой.

Тренировка сгибаний туловища лежа. Если у вас возникли затруднения с наклонами вперед из положения лежа, то необходимо минимум три раза в неделю уделять по 20 мин упражнениям для развития мышц брюшного пресса. Уже через две недели ваши результаты пойдут вверх.

Тренировка контрольного упражнения выполняется его 3–5-кратным повторением в облегченных условиях (лежа на наклонной доске головой вверх, выполнение наклонов с зафиксированными ногами) в количестве 85% раз от требуемого количества. Отдых между подходами 2–2,5 мин.

❖ Жим гири весом 24 кг

Данное упражнение является контрольным при определении уровня развития физического качества «сила» для мужчин.

Техника выполнения. Из положения стоя (ноги врозь) по команде «Начинай» хватом сверху за дужку гири поднять ее на грудь так, чтобы гиря лежала на предплечье (плече), а рука была прижата к туловищу, выжать гирю вверх и зафиксировать на прямой руке на 0,5 с, затем опустить ее на грудь, зафиксировав на 0,5 с, и продолжить выполнение упражнения. После подъема гири, в момент фиксации гири над головой, туловище, ноги и руки должны быть выпрямлены. Принимающий упражнение объявляет счет каждого законченного движения. Объявление счета одновременно является разрешением на продолжение упражнения. В случае нарушения правил выполнения упражнения вместо очередного счета подается команда «Не считать». Если эта команда подается трижды подряд, выполнение упражнения прекращается. Закончив выполнение упражнения одной рукой, опустить гирю вниз, не касаясь пола, переложить ее в другую руку и продолжить выполнение упражнения другой рукой. Запрещается находиться в положении без движения более 5 с. В этом случае выполнение упражнения прекращается. При определении количества подъемов суммируются засчитанные жимы, выполненные каждой рукой.



При выполнении упражнения запрещается:

1. Толчковые движения ногами.
2. Нахождение без движения более 5 сек.
3. Отсутствие паузы в крайне верхнем положении.
4. Отсутствие паузы в исходном положении.

Тренировка жима гири 24 кг. Тренировка жима гири выполняется 3–5-кратным повторением этого упражнения в облегченных условиях, то есть с отягощениями, посильными для жимов в количестве 85% раз от требуемого количества. Отдых между подходами 2–2,5 мин. Тренировки проводить не чаще 1 раза в 2 дня.

Развитию силы и силовой выносливости уделяли большое внимание спортсмены древнего мира. Они тренировались со свободными отягощениями, используя для развития мышц мешки с песком или камни.

Иногда для удобства в камнях делали ручку. Таким образом, эти древние спортивные снаряды можно считать предками нынешних гирь.

Самый большой из них хранится сейчас в музее Олимпии и весит **143,5 кг**. На нем вырезана надпись: «Бибон, сын Фола, поднял меня над головой одной рукой».



❖ **Силовое комплексное упражнение (СКУ) для мужчин**

Требования к выполнению. По команде «Начинай» без пауз для отдыха выполнить по 10: сгибаний и разгибаний рук в упоре лежа; прыжков из упора лежа в упор присев (колени между рук) и обратно; наклонов вперед из положения лежа на спине (руки на поясе, ноги не зафиксированы) до касания пальцев ног руками (допускается незначительное сгибание ног в коленных суставах, при возвращении в исходное положение необходимо касание пола лопатками); выпрыгиваний вверх (руки за головой) из полуприседа (бедра параллельны полу), полностью выпрямляя ноги. Принимающий упражнение объявляет счет каждого законченного движения. В случае нарушения правил выполнения упражнения вместо очередного счета подается команда «Не считать», а при продолжительной паузе (более 2 сек.) – «Прекратить выполнение упражнения». При определении итогового результата суммируются засчитанные циклы указанных упражнений на количество раз.

Сгибания и разгибания рук в упоре лежа

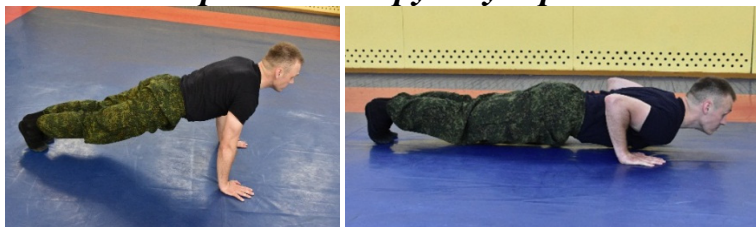

Прыжки из упора лежа в упор присев (колени между рук) и обратно



Наклоны вперед из положения лежа на спине



Выпрыгивания вверх



СКУ является одним из основных в самом популярном направлении фитнеса «кроссфит». Оно позволяет прорабатывать все тело при минимальном использовании стационарного оборудования и позволяет поддерживать физическую форму при минимальных затратах времени.

❖ СКУ для женщин

Требования к выполнению. Выполняется по команде «Начинай» в течение 1 мин: первые 30 с – из положения лежа на спине (ноги не зафиксированы, пятки каются пола), руки вдоль туловища, ладони параллельно полу, сделать максимальное количество наклонов вперед до касания пальцев ног руками (допускается незначительное сгибание ног в коленных суставах, при возвращении в исходное положение необходимо касание пола лопатками), затем, без паузы для отдыха, по команде «Смена», следующие 30 с – из положения упор лежа выполнить максимальное количество сгибаний и разгибаний рук (туловище прямое, руки сгибать до касания грудью пола). Принимающий упражнение объявляет счет каждого законченного движения. В случае нарушения правил выполнения упражнения вместо очередного счета подается команда «Не считать». По истечении времени, отведенного на выполнение упражнения, подается команда «Стой». При определении итогового результата суммируются засчитанные повторения наклонов вперед и сгибаний и разгибаний рук. В случае отсутствия засчитанных движений в наклонах вперед и (или) сгибании и разгибании рук проверяемому выставляется отметка «0 баллов» за упражнение в целом.

❖ Поднос прямых ног к перекладине

Требования к выполнению. Из виса хватом сверху по команде «Начинай» поднять прямые ноги к перекладине до касания грифа и вернуться в исходное положение. Зафиксировать неподвижное положение виса на 0,5 с и продолжить выполнение упражнения. Касание пола (земли) ногами, сгибание ног в коленных суставах, выполнение маховых движений запрещается. Принимающий упражнение объявляет счет каждого законченного движения. Объявление счета одновременно является разрешением на продолжение упражнения. В случае нарушения правил выполнения упражнения вместо очередного счета подается команда «Не считать». Если эта команда подается трижды подряд, выполнение упражнения прекращается.



❖ Сгибание и разгибание рук в упоре на брусьях



Требования к выполнению: Из упора на брусьях (руки выпрямлены) по команде «Начинай», сгибая руки, опуститься в упор на согнутых руках (руки должны быть полностью согнуты), разгибая руки, выйти в упор на выпрямленных руках, зафиксировать неподвижное положение на 0,5 с и продолжить выполнение упражнения. Принимающий упражнение объявляет счет каждого законченного движения. Объявление счета одновременно является разрешением на продолжение

упражнения. В случае нарушения правил выполнения упражнения вместо очередного счета подается команда «Не считать». Если эта команда подается трижды подряд, выполнение упражнения прекращается.

Рекорд по количеству отжиманий на брусьях за 1 час – 3989 раз. Его установил Саймон Кент (Великобритания); произошло это 5 сентября 1998 г. в «Фаррахс Хелс Сентер» в Линкольне (Великобритания).

Тема 15.3 Легкая атлетика и ускоренные передвижения

❖ Челночный бег

Данное упражнение является контрольным при определении уровня развития физических качеств «быстрота и ловкость».

Техника выполнения. Челночный бег 10х10 м, 4х20 м выполняется в спортивном зале, на стадионе или ровной площадке с размеченными линиями старта и поворота. Ширина линий старта и поворота входит в отрезок 10 (20) м. Результат определяется с точностью до 0,1 с. С низкого или высокого старта по командам: «На старт», «Внимание», «Марш» пробежать 10 (20) м, коснуться любой частью тела поверхности за линией старта или поворота (в случае нарушения этого правила упражнение считается невыполненным), повернувшись кругом, пробежать 10 (20) м в обратном направлении и так далее – всего 10 (4) раз. Хронометраж прекращается, когда бегущий пересек линию финиша любой частью туловища. Запрещается использовать в качестве опоры при повороте какие-либо естественные или искусственные предметы, неровности, выступающие над поверхностью пола.



Тренировка челночного бега:

Выпады – базовая тренировка, укрепляющая мышцы бедра и ягодиц и улучшающая координацию. Обе ноги при выполнении согнуты в коленях на 90 градусов. Затем резким прыжком следует сменить позицию ног.

При выпаде колено толчковой ноги находится только на уровне пальцев ног, но не выходит за него.

Забегание на горку. Бег в гору позволяет развить мышцы пресса, ягодиц и ног. Во время нагрузки нужно следить за высотой подъема коленей и ступней. Бег возможно ускорить короткими рывками интервалом в минуту – это поможет увеличить скорость и способность совершать рывки на короткие дистанции.

Поворот на 180 градусов. Умение правильно поворачиваться после достижения очередного отрезка дистанции – важный навык для совершенствования техники челночного бега. Правильный поворот осуществляется следующим образом: бегун снижает скорость и, достигнув отметки, поворачивает стопу в направлении движения. Такая техника позволяет затормозить, при этом сохранив инерцию.

Тренировки обязательно осуществляются на постоянной основе. В противном случае желаемого эффекта не будет. После интенсивных кардионагрузок следует давать мышцам несколько дней на восстановление и отдых.

❖ Кросс 1–5 км

Данное упражнение является контрольным при определении уровня развития физических качеств «выносливость».

Условия выполнения. Бег (кросс) на 1, 3 и 5 км выполняется на ровном участке или по пересеченной местности с высокого старта по командам: «На старт», «Марш». Хронометраж прекращается, когда бегущий пересек линию финиша любой частью туловища. Результат определяется с точностью до 1 с.

Тренировка бега на длинные дистанции:

Равномерный метод – длительный бег с относительно постоянной интенсивностью работы. В практике применяются два его варианта: работа предельной интенсивности на зачетной дистанции (например, бег на 1000 м) и длительная непрерывная работа умеренной интенсивности, выполняемая этим бегуном на более длинной дистанции (например, 5000 м). Первый вариант применяется для воспитания специальной выносливости, второй – для воспитания общей выносливости. Длительность тренировки 30–60 мин.

В конце 2005 года в Австралии 49-летний греческий стайер Яннис Курос совершил наиболее долгий в истории забег продолжительностью шесть суток. За это время он пробежал 1036 км 851 м.

Повторный метод – бег на длинных отрезках дистанции с ускорениями до 5–10 мин (ЧСС 150–180 ударов в минуту). Длина отрезков дистанции бега с ускорением должна быть от 100 до 200 м, а их количество за тренировку – 3–4. Длительность отдыха после ускорений выбирается с учетом показателей восстановления пульса до 130 ударов в минуту и составляет 3–5 мин в зависимости от интенсивности бега.

Вопросы и задания для самоконтроля по теме

1. Цель и задачи физической подготовки.
2. Меры безопасности на занятиях по физической подготовке.
3. Основные понятия теории физического воспитания.
4. Структура занятия по физической подготовке.
5. Этапы обучения движениям.
6. Техника выполнения контрольных нормативов по физической подготовке.
7. Понятие, характеристика, виды силовых способностей.
8. Характеристика нагрузки при развитии силовых качеств.
9. Виды упражнений, направленных на развитие силовых способностей.
10. Выполните контрольное упражнение «Отжимания в упоре лежа».
11. Выполните контрольное упражнение «Подтягивания на перекладине из виса хватом сверху».
12. Выполните контрольное упражнение «Жим гири».
13. Выполните контрольное упражнение «Силовое комплексное упражнение».
14. Выполните контрольное упражнение «Челночный бег 10x10 м».
15. Выполните контрольное упражнение «Челночный бег 4x20».
16. Выполните контрольное упражнение «Бег (кросс) 1 км».
17. Выполните упражнение «Бег (кросс) 5 км».
18. Начислите себе баллы за выполнение контрольных упражнений общей физической подготовки в соответствии с нормативами.

Тема 15.4. Приемы страховки и самостраховки

Приемы страховки и самостраховки изучаются на первых этапах обучения и в последствии постоянно совершенствуются. В первую очередь они необходимы для предупреждения травм при дальнейшем обучении, во вторую – развивают координацию и ловкость, что влияет на скорость приобретения новых двигательных навыков.

❖ Кувырок вперед

Техника выполнения. Из исходного положения «упор присев», разгибая ноги перенести вес тела вперед, прижать подбородок к груди, оттолкнуться ногами и сгруппировавшись перевернуться через голову и вернуться в исходное положение.

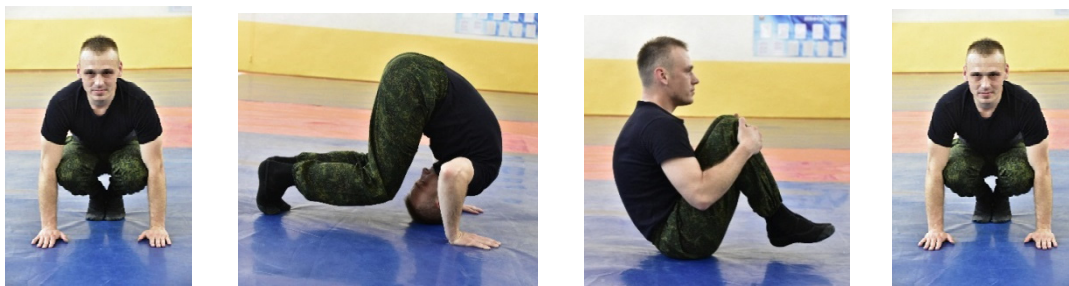

❖ Кувырок назад

Техника выполнения. Из исходного положения «упор присев» сгруппироваться, прижать подбородок к груди и, отталкиваясь руками, перекатиться через голову и вернуться в исходное положение.

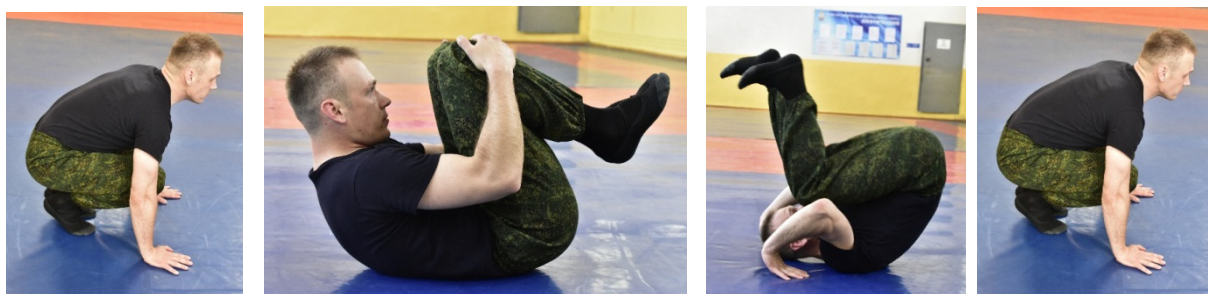

❖ Кувырок через плечо

Из исходного положения «стоя, ноги врозь» присесть, упереться тыльной стороной ладони, прижать подбородок к груди. Оттолкнуться ногами и перекатится через плечо опорной руки.

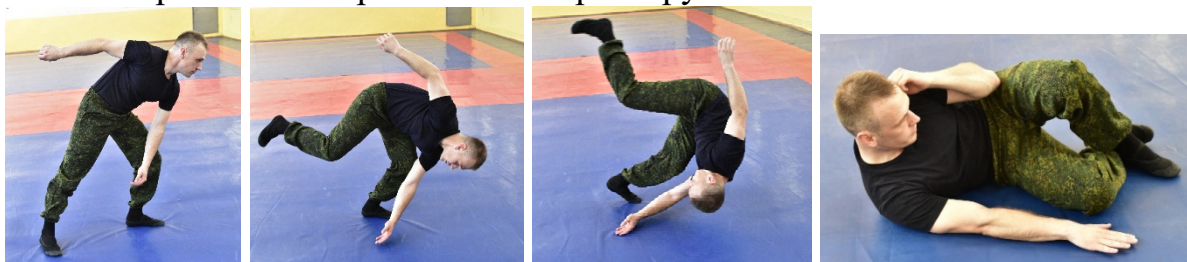

❖ Полет-кувырок

Из исходного положения «стоя, ноги врозь», оттолкнувшись ногами, выполнить прыжок, вытянув руки вперед. Приземлиться на руки, сгруппироваться и, прижав подбородок к груди, выполнить кувырок вперед.

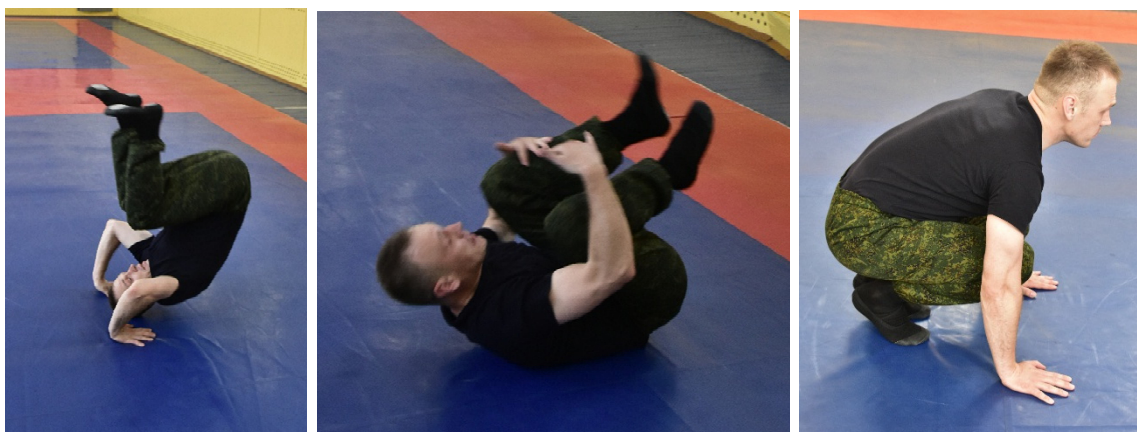
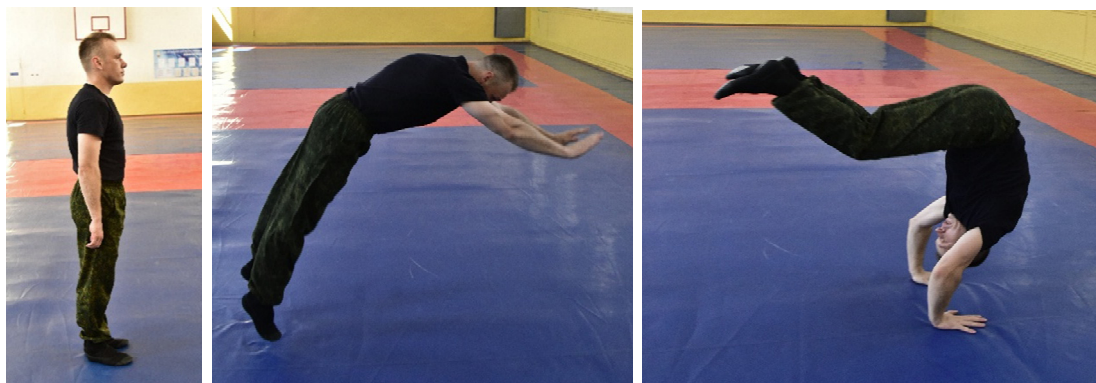

❖ Самостраховка при падении вперед

Из исходного положения «стоя, ноги врозь», оттолкнувшись ногами, выполнить прыжок. Приземлиться на руки, амортизируя падение, при этом повернуть голову в сторону.

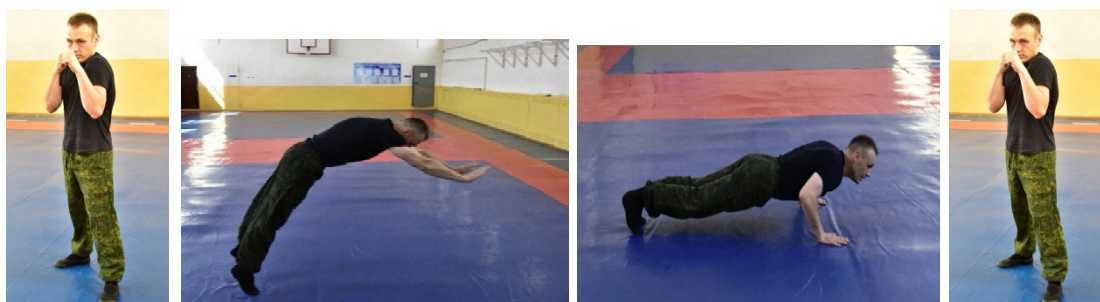

❖ Самостраховка при падении назад

Из исходного положения «стоя, ноги врозь» выполнить присед и перекат назад в группировке. Опережая касание лопатками ковра, произвести удар прямыми руками по коврику ладонями вниз.

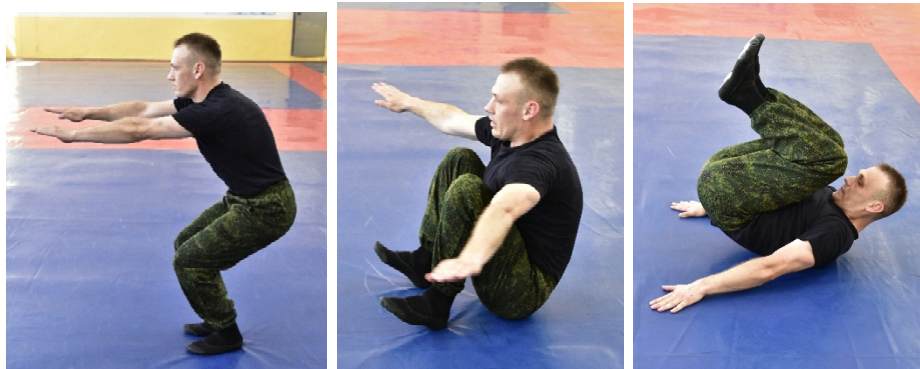

❖ Самостраховка при падении на бок

Из исходного положения «стоя, ноги врозь» присесть, перекатиться на правый бок. Прямой рукой, ладонью вниз произвести удар по коврику.

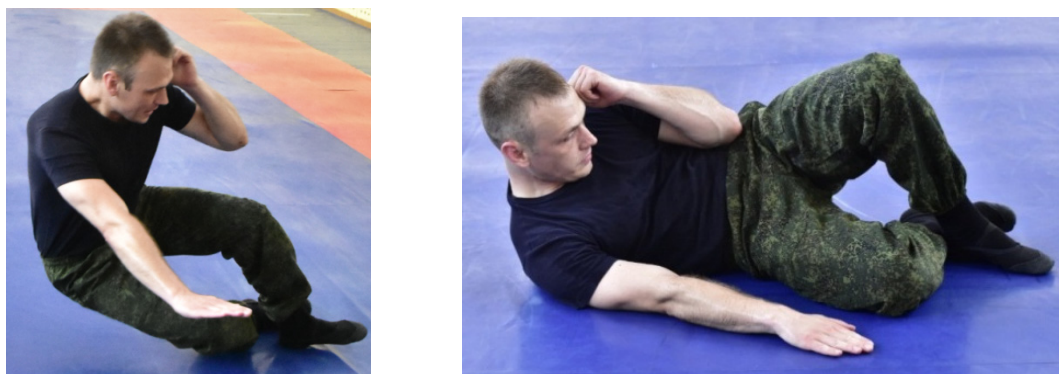

Задания для самоконтроля по теме

1. Выполнить кувырки: вперед, назад, через правое плечо, через левое плечо, назад с выходом в стойку.
2. Выполнить самостраховку при падении: вперед, назад, на бок.

Тема 15.5. Боевые приемы борьбы

Боевые приемы борьбы являются сложно координационными движениями, поэтому их разучивание целесообразно проводить по частям. Только после уверенного и правильного выполнения каждой части в отдельности можно переходить к выполнению приема единым, целым движением.

Болевые приемы применяются с целью ограничения свободы передвижения лиц как мера принуждения и обеспечения безопасности сотрудника при противодействии законным требованиям сотрудника органов внутренних дел.

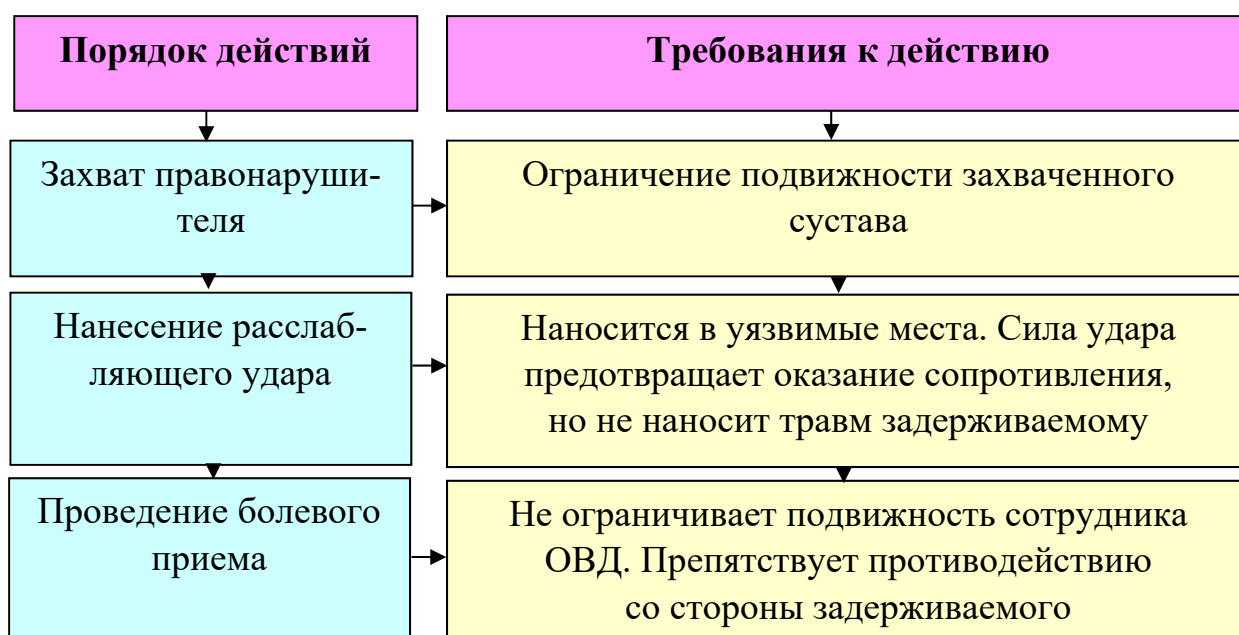

❖ Ограничение свободы передвижения загибом руки за спину «нырком»

Порядок выполнения приема. Захватить двумя руками (правая рука снизу) правое предплечье ассистента и нанести расслабляющий удар правой голенью или коленом по внутренней стороне его правого бедра. Поднимая руку ассистента вперед–вверх, согнуть ее в локте и, скручивая предплечье внутрь, повернуться под захваченной рукой кругом. Отпуская левой рукой его предплечье, толкнуть ладонью плечо ближе к локтю вперед–вверх и быстро завести предплечье ассистента над своим предплечьем, захватить ладонью локоть. Прижимая предплечье и локоть своей руки к его спине, надавить на локоть вниз, а другой рукой захватить за плечо (одежду на его плече, ворот) либо за подбородок снизу, встать к нему боком. Сопроводить, сковывая подвижность загибом руки за спину.

Разучивание приема. Исходное положение: обучающийся находится перед партнером во фронтальной стойке, руки опущены.

Первая часть приема (Делай раз). Шагая левой ногой вперед – влево, захватить правое запястье партнера обеими руками (правая рука снизу) и поднять руку вперед – вверх, согнув ее в локтевом суставе.

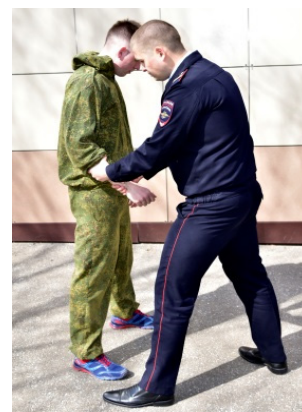

Вторая часть приема (Делай два). Нанести правой ногой (голенью) расслабляющий удар по внутренней стороне правого бедра партнера. Повернуться на своей левой ноге кругом через левое плечо, продолжая выворачивать захваченную руку.



Третья часть приема (Делай три). Захватив левой рукой локтевой сгиб, провести загиб руки за спину. Удерживая ассистента за подбородок и подав команду «Свободную руку за голову», приступить к сопровождению.

❖ **Ограничение свободы передвижения загибом руки за спину «рывком»**

Порядок выполнения приема. Захватить левой рукой правое предплечье ассистента сверху (большой палец в сторону кисти). Нанести расслабляющий удар правой голенью по внутренней стороне правого бедра или локтем правой руки в грудь. Правой рукой захватить его руку за плечо (ближе к локтю сверху или снизу) и резко потянуть к себе («рвануть»). Отпуская предплечье, быстро переместить левую руку под него и, загибая руку ассистента за спину, захватить ладонью локоть. Прижимая предплечье и локоть своей руки к его спине, надавить на локоть вниз, а другой рукой захватить за плечо (одежду на его плече, ворот) либо за подбородок снизу, встать к нему боком. Сопроводить, сковывая подвижность загибом руки за спину.

Разучивание приема. Исходное положение: обучающийся находится перед партнером во фронтальной стойке, руки опущены.

Первая часть приема (Делай раз). Шагая левой ногой вперед – влево к правой ноге партнера, захватить изнутри своей левой рукой его правую руку большим пальцем вниз.

Вторая часть приема (Делай два). Одновременно с захватом локтевого сустава правой руки, нанести расслабляющий удар голенью правой ноги по внутренней стороне правого бедра (выполнить рывок).

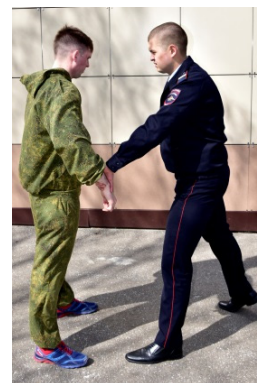

Третья часть приема (Делай три). Не отпуская захвата за локоть, сделать широкий шаг правой ногой назад и резко потянуть ассистента на себя за локоть, заставляя его сделать шаг вперед и согнуть руку в локтевом суставе. Перехватив левой рукой локтевой сгиб, выполнить загиб руки за спину. Захватить ассистента за подбородок и, подав команду «Свободную руку за голову», приступить к сопровождению.

❖ Ограничение свободы передвижения загибом руки за спину «замком»

Порядок выполнения приема. Ассистент держит правую руку в брючном кармане. Расположить свое левое предплечье между его правой рукой и бедром и зажать кисть в кармане. Нанести расслабляющий удар правой ногой (стопой в голень или коленом вниз живота). Соединить руки (левая – снизу под локтем ассистента, правая – сверху) хватом пальцев «в замок». Поворачиваясь направо–назад, резко рвануть руку ассистента под локоть из кармана вверх. Далее действовать аналогично загибу руки за спину рывком.

Разучивание приема. Исходное положение: обучающийся находится перед партнером во фронтальной стойке, рука ассистента находится в кармане брюк.



Первая часть приема (Делай раз). Шагая левой ногой вперед – влево к правой ноге партнера, зажать кисть так как, чтобы ассистент не смог достать свою руку из кармана.

Вторая часть приема (Делай два). Нанести расслабляющий удар правой ногой. Блокируя предплечьем правую кисть партнера, произвести захват своих рук в замок под локтевым сгибом и резко потянуть на себя и вверх заставляя партнера сделать шаг вперед, одновременно разворачиваясь в сторону направления движения.



Третья часть приема (Делай три). Разжать замок и перехватить левой рукой локтевой сустав, выполнить загиб руки за спину. Захватить ассистента за подбородок, подав команду «Свободную руку за голову», приступить к сопровождению.

❖ **Сопровождение, сковывая подвижность загибом руки за спину**

Порядок выполнения приема. Командой заставить ассистента положить свободную (левую) руку за голову. Перемещая вес его тела на одноименную захваченной руке ногу, прижимая ассистента к себе, вести, вынуждая болевым воздействием двигаться

Разучивание приема.



Первая часть приема (Делай раз). Встать сзади партнера. Захватить своей сильнейшей рукой одноименную руку партнера за запястье.

Вторая часть приема (Делай два). Отвести захваченную руку назад в сторону, основанием ладони левой руки выбить локтевой сустав вперед–вверх, сгибая захваченную руку, захватить локоть противника. Продолжая движение вперед, произвести сгиб руки ассистента и разместить его кисть выше локтевого сгиба своей левой руки.

Третья часть приема (Делай три). Завести захваченную руку ассистента максимально назад таким образом, чтобы исключить возможность свободного движения. Захватить ассистента за подбородок и подав команду «Свободную руку за голову», приступить к сопровождению.

В этом положении противник находится под болевым контролем. Болевое воздействие можно усилить, поднимая захваченную голову ассистента вверх.



❖ **Скручивание руки наружу («Рычаг руки наружу»)**

Порядок выполнения приема. Захватить правую кисть ассистента двумя руками, большими пальцами надавить на запястье и нанести расслабляющий удар правой ногой по внутренней стороне его бедра. Выкручивая руку наружу–вниз, бросить ассистента на спину. Перешагивая правой ногой через туловище ассистента, загибом руки за спину толчком перевернуть его в положение «лежа на животе». Незамедлительно, встав на правое колено, подставить свое бедро под плечо захваченной руки ассистента. Сковывая подвижность загибом руки за спину, вынудить ассистента повернуться на бок и прижать колени к груди. Удерживая правой рукой под подбородок снизу, поднять его на колени, а затем вынудить ассистента встать. Сопроводить, сковывая подвижность загибом руки за спину.

Разучивание приема. Исходное положение: обучающийся находится перед партнером во фронтальной стойке, руки опущены.

Первая часть приема (Делай раз). С подшагом левой ногой захватить кисть противника двумя руками, упревед большие пальцы в тыльную сторону ладони.



Вторая часть приема (Делай два). Нанести расслабляющий удар ногой во внутреннюю часть бедра, одновременно скручивая свое туловище в направлении броска.

Третья часть приема (Делай три). Бросив ассистента на пол, не отпуская его руки, прижать ее к полу. Перешагнув через туловище ассистента, перехватить руку и потянуть к себе. Выворачивая кисть внутрь, перевернуть противника на грудь. Опустить колено под плечо захваченной руки, чтобы вызвать болевые ощущения у ассистента и провести загиб руки за спину сзади толчком, указанным ранее способом.

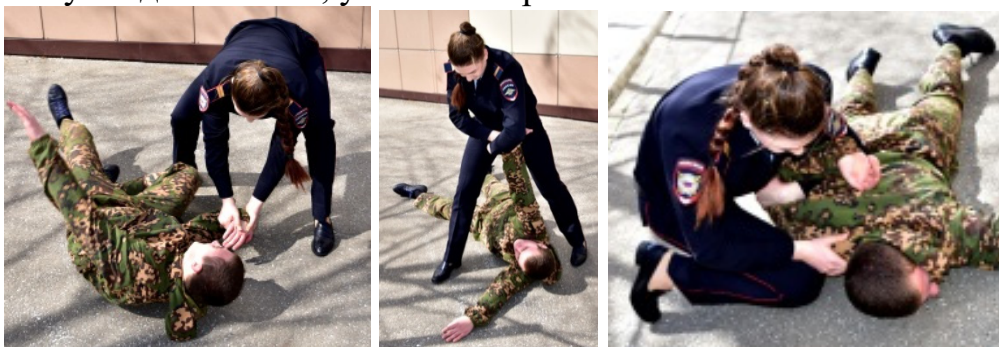

Четвертая часть приема (Делай четыре). Подавая поочередно команды «Набок лечь», «Колени к животу», «Встать», «Свободную руку за голову», поднять ассистента и приступить к сопровождению.

❖ **Скручивание руки внутрь («Рычаг руки внутрь»)**

Порядок выполнения приема. Захватить правое предплечье ассистента левой рукой сверху (большой палец к кисти). Нанести расслабляющий удар левой голенью по левому бедру ассистента изнутри и захватить предплечье двумя руками (правой рукой снизу). Скручивая предплечье внутрь, завести захваченную руку себе под плечо. Приседая и наклоняясь вперед, прижать плечо ассистента туловищем к левому бедру сверху. Перегибая руку в локтевом суставе верх и надавливая на запястье, дожать и скрутить кисть внутрь. Далее действовать аналогично загибу руки за спину толчком.

Разучивание приема. Исходное положение: обучающийся находится перед партнером во фронтальной стойке, руки опущены.



Первая часть приема (Делай раз). С подшагом правой ногой захватить предплечье ассистента противоположной рукой сверху, ближе к его кисти, и потянуть к себе.

Вторая часть приема (Делай два). Нанести расслабляющий удар голенью левой ноги по внутренней части бедра. Захватить второй рукой снизу предплечье ассистента, поставив ногу (наносившую расслабляющий удар) к ноге партнера.



Третья часть приема (Делай три). Прижать плечо ассистента туловищем к левому бедру, сместить захват левой руки на локтевой сгиб партнера, полностью контролируя его подвижность болевым воздействием.

Провести загиб руки за спину, подав команду «Свободную руку за голову», приступить к сопровождению.

Рекомендации для самостоятельной работы

При самостоятельной отработке рассмотренных выше приемов и действий необходимо:

- путем постоянных повторений добиться объединения всех элементов в одно слитное движение;
- выполняя сопровождение, сковывая подвижность загибом руки за спину, добиваться полного контроля подвижности ассистента;
- выполняя приемы, следить за хватом и контролем лучезапястного сустава ассистента, акцентировать внимание на использовании массы собственного тела для преодоления физического сопротивления;
- стремиться к уменьшению количества движений.

Задания для самоконтроля по теме

1. Выполнить загиб руки за спину при подходе спереди «рывком».
2. Выполнить загиб руки за спину при подходе спереди «нырком».
3. Выполнить загиб руки за спину при подходе спереди «замком».
4. Выполнить скручивание руки внутрь.
5. Выполнить скручивание руки наружу.

Тема 15.6. Броски

Броски выполняются по схеме:



❖ Задняя подножка

Разучивание приема. При разучивании приема ассистенты подбираются примерно равными по росту и весу. Исходное положение: обучающийся находится напротив ассистента во фронтальной стойке, руки опущены.

Первая часть приема (Делай раз). С шагом вперед—в сторону левой ногой, одновременно захватить левой рукой правую руку ассистента (чуть выше локтевого сустава), а правой рукой обозначить расслабляющий удар в подбородок либо в область солнечного сплетения ассистента, после чего правой рукой захватить его шею либо одежду в области шеи или груди. Таким образом выполняется навязывание хвата и подготовка к выведению из равновесия.



Вторая часть приема (Делай два). Шагая левой ногой вперед—влево, поставить левую стопу снаружи правой стопы ассистента и одновременно рвануть его назад—на себя, перенеся вес тела ассистента на свою правую ногу, тем самым выводя ассистента из равновесия.



Третья часть приема (Делай три). Продолжая движение, завести слегка согнутую свою правую ногу за опорную ногу ассистента и поставить ее сзади правой ноги так, чтобы подколенные сгибы ног соприкасались. Далее, выпрямляя свою правую ногу, наклоняясь и разворачивая туловище влево, выбить опорную ногу ассистента и бросить его к своему левому носку. После проведения броска находиться в устойчивом положении, правую руку ассистента удерживать в подконтрольном положении.



Таким образом реализуется техническая основа броска для последующего перехода к физическому контролю, сковыванию и сопровождению.

Задание для самоконтроля по теме

1. Выполнить бросок «задняя подножка».
2. Отработать переход к физическому контролю и сопровождению по аналогии с третьей и четвертой частью приема «рычаг руки наружу».

Тема 15.7. Удары и защита от ударов

Удар как форма физического воздействия представляет собой сильный и резкий толчок какой-либо частью тела. Удар может наноситься также специальным средством, подручным предметом, оружием.

Боевая стойка – это удобное положение тела для выполнения защитных и атакующих действий. Стойка должна обеспечивать как статическую, так и маневренную устойчивость.

Фронтальная стойка: Ноги немного шире плеч и слегка согнуты, плечи и голова несколько наклонены вперед, живот втянут (спина закруглена), подбородок опущен к груди; руки согнуты в локтях и расслаблены, кулаки у подбородка, локти опущены и прикрывают подреберье.

Левосторонняя (правосторонняя) стойка. Стойка вполборота по отношению к ассистенту, ноги на ширине плеч и немного согнуты, вес равномерно распределен на обе ноги; плечи и голова немного наклонены вперед, живот втянут (спина закруглена), подбородок опущен и прикрыт плечом передней руки; руки согнуты в локтях и расслаблены; кулак передней руки на уровне плеча обращен тыльной поверхностью наружу и вверх, локоть опущен и прикрывает подреберье, кулак другой руки у подбородка, ее локоть также опущен и прикрывает подреберье с другой стороны.

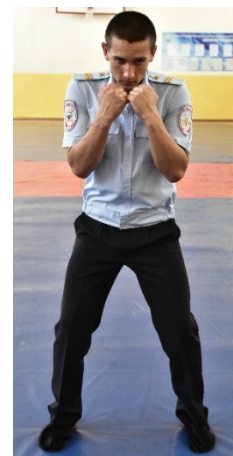

Прямой удар кулаком. Отталкиваясь сзади стоящей ногой, придать ускорение туловищу, затем, разгибая переднюю руку в локтевом суставе, нанести удар. Необходимо следить, чтобы кисть и предплечье руки находились на одной оси. Траектория движения руки при ударе должна соответствовать траектории возвращения в исходное положение.



Удар кулаком сбоку выполняется полусогнутой в локтевом суставе рукой из правосторонней (левосторонней) стойки с поворотом туловища внутрь и переносом веса тела на впереди стоящую ногу.

Особенностью ударов кулаком сбоку является то, что угол между предплечьем и плечом в момент удара составляет не более 90 градусов. Пальцы кисти могут быть развернуты как внутрь, так и вниз. В конце ударного движения атакующий опирается на впереди стоящую ногу.



Удар кулаком снизу. Выполнить наклон туловища вперед с небольшим сгибанием ног в коленных суставах, резко разогнуть ноги, выпрямиться и завершить движение ударом руки снизу вверх.

Пальцы сжатой в кулак кисти необходимо развернуть вверх, угол между плечом и предплечьем, как и при ударах сбоку, составляет не более 90 градусов. Разгибание в тазобедренных суставах в момент удара позволяет увеличить его силу.



Удар кулаком (ребром ладони) сверху. Для выполнения удара сверху производится замах, при котором ноги немного выпрямляются, а туловище несколько поворачивается в сторону, противоположную цели, а сильно согнутая в локтевом суставе рука отводится назад-вверх. Удар производится рубящим движением. Резким усилием ноги немного сгибаются, туловище поворачивается в направлении цели, движение руки начинается с выведения локтя вперед, финальное усилие осуществляется за счет разгибания руки в локтевом суставе.





Удар основанием ладони снизу–прямо наносится путем резкого разгибания руки по направлению снизу–прямо.

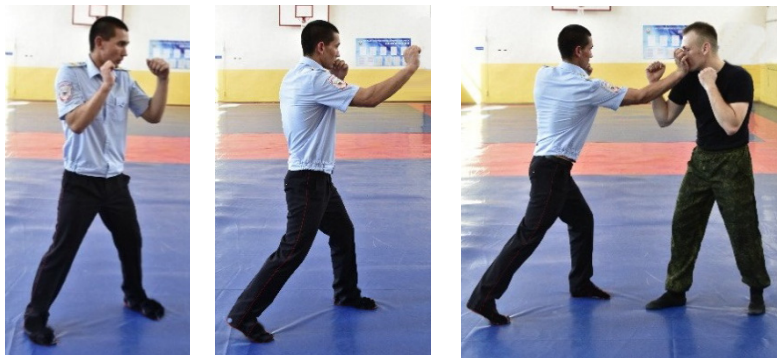

Удар (кулаком, ребром ладони) наотмашь выполняется с резким поворотом (вращением) туловища наружу и одновременным разгибанием руки в локтевом суставе.



Удар локтем сбоку преимущественно наносится по боковой поверхности головы и шеи с поворотом туловища внутрь согнутой в локтевом суставе рукой из правосторонней (левосторонней) стойки с переносом веса тела на впереди стоящую ногу.



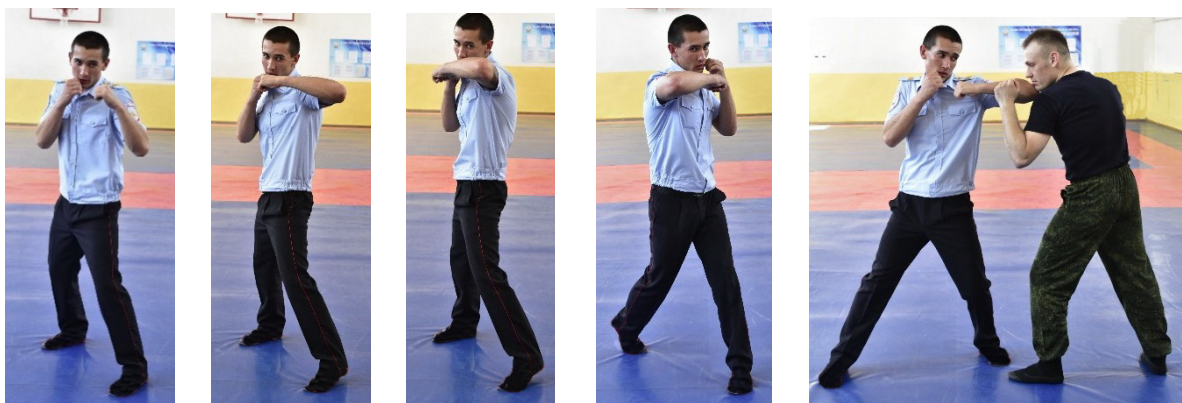

Удар локтем снизу выполняется согнутой в локтевом суставе рукой ударным движением снизу вверх.



Удар локтем наружу выполняется согнутой в локтевом суставе рукой с резким поворотом (вращением) туловища наружу.



Удар локтем сверху выполняется согнутой в локтевом суставе рукой с резким наклоном туловища вперед.

Удар локтем назад выполняется за счет резкого сгибания и отведения руки назад. При нанесении ударов локтем кулак плотно сжимается.

Истинными мастерами наносить удары локтями по праву считаются бойцы стиля муай-тай. Часто удары локтями буквально разрезают кожу. Из-за меньшего рычага удар получается мощнее и травмоопаснее.



Типичные ошибки при нанесении ударов руками:

1. Перенос центра тяжести на носки впереди стоящей ноги (потеря равновесия).
2. Наклон головы в стороны, вперед, назад, потеря зрительного контроля над противником.
3. Потеря контроля над защитой во время атакующих действий.



Удар носком (подъемом стопы) снизу выполняется за счет последовательного активного сгибания ноги в тазобедренном и разгибания в коленном суставах.

Самый сильный (2703 кг) удар ногой выполнил боец тяжелой лиги ММА Мирко (Крокоп) Филиппович.



Удар коленом снизу выполняется за счет последовательного активного сгибания ноги в тазобедренном и коленном суставах. Опорная нога при этом выпрямляется, а ударная максимально сгибается в коленном суставе. Выведение таза вперед в момент удара позволяет увеличить его силу.

Эффективность удара коленом повысится, если одновременно с ударом выполнить захват за голову, шею или одежду ассистента и притянуть его к себе.

Прямой удар подошвенной частью стопы выполняется после предварительного сгибания и последующего резкого разгибания ноги в тазобедренном и коленном суставах.

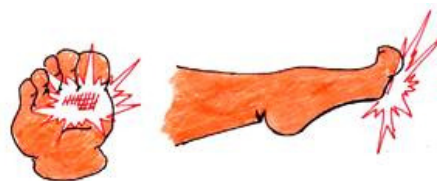

Удар подъемом стопы сбоку выполняется за счет последовательного активного сгибания ноги в тазобедренном (вынос бедра в сторону) и разгибания в коленном суставе («выхлест» голени).



Удар пяткой сверху преимущественно наносится в стопу и выполняется за счет сгибания и последующего резкого разгибания ноги в тазобедренном и коленном суставах.

При нанесении удара стопой необходимо зафиксировать ее относительно голени за счет мышечного напряжения.

При нанесении удара подъемом стопы носок должен быть оттянут.

При нанесении удара пяткой носок необходимо «взять» на себя.

Основное правило при нанесении ударов ногами – это сохранение устойчивого положения тела (равновесия).

Защита от ударов руками, ногами, ножом или предметом выполняется с помощью перемещений, уклонов, нырков, подставок, отбивов. Защитные действия должны выполняться уверенно и эффективно. При их проведении необходимо сохранять устойчивое и удобное для контратаки положение.

Защита перемещением применяется от любых ударов руками и ногами. Защита перемещением основана на быстроте и подвижности, требует отработанного чувства времени и дистанции, она успешно сочетается с другими видами защиты. Защита перемещением различается по направлению движения: назад, вправо, влево, назад – в сторону, вперед – в сторону. Перемещение может выполняться скачком или скользящим (приставным) шагом. При *перемещении приставным шагом* вперед отталкивание производится сзади стоящей ногой, после чего эта нога подтягивается к впереди стоящей ноге так, чтобы восстановить положение боевой стойки. При *перемещении в сторону* шаг выполняет нога, одноименная направлению движения, то есть вправо – правая нога, влево – левая. *Перемещение скачком* может выполняться двумя способами: толчком одной ногой или толчком двумя ногами (подскок). В отличие от перемещения приставным шагом в перемещении скачком присутствует фаза полета.



Защита поворотом заключается в своевременном отклонении туловища за счет его скручивания и перемещении с линии атаки. Используется от прямых ударов руками и ногами, а также ударов руками (предметом) сверху.

Защита уклоном заключается в своевременном отклонении туловища или частей тела с линии атаки. Уклоны могут выполняться в сторону (влево, вправо), назад (по-другому это движение называется отклон).



Уклоны позволяют избежать ударов, не увеличивая дистанции противоборства. Уклоны вправо и влево используются в качестве защиты от прямых ударов руками в голову, уклон назад – от любых ударов руками и ногами.

Защита нырком состоит из движения вперед навстречу удару и уклона туловища вниз – в сторону. Это защитное действие используется, как правило, от ударов рукой или ногой сбоку в голову.

Защита подставкой выполняется для остановки и блокирования бьющей руки или ноги. Подставки выполняются предплечьем (предплечьями), голенью, стопой. Целесообразно применять защиту подставкой в сочетании с перемещениями или уклонами.

Подставка предплечья (предплечий) в сторону используется от ударов руками (ножом, предметом) сбоку, наотмашь, ударов ногами сбоку. Подставку предплечья вверх целесообразно применять в качестве защиты от ударов руками (ножом, предметом) сверху. Подставка предплечья вниз может использоваться от ударов руками (ножом) снизу.



Защита отбивом применяется для отведения атакующей конечности в сторону. Отбивы выполняются предплечьем, голенью.

Отбив поднятым предплечьем служит для защиты от прямых ударов руками в голову, верхнюю часть туловища. Отбив опущенным предплечьем целесообразно применять от ударов рукой (ножом, предметом), ногой в живот.

После выполнения защиты от ударов необходимо выполнять ответные действия по ситуации: наносить удар (серию ударов) в уязвимое место рукой или ногой, проводить болевой прием на руку или бросок; разрывать дистанцию, использовать специальное или подручное средство и наносить удар; извлекать оружие и ограничивать свободу передвижения ассистента с угрозой его применения в соответствии с законодательством Российской Федерации.

Задания для самоконтроля по теме

1. Выполнить удары кулаком сверху, прямой удар кулаком, боковой удар кулаком, удар кулаком снизу, удар кулаком наотмашь.

2. Выполнить удары локтем сверху, боковой удар локтем, удар локтем снизу.

2. Выполнить удар носком снизу, удар коленом снизу, прямой удар подошвенной частью стопы, удар пяткой вниз.

3. Сымитировать защиту от ударов рукой сверху по голове, от прямого удара в голову, от бокового удара в голову, удара снизу в живот с действием на задержание.

4. Сымитировать защиту от удара ногой по бедру, по туловищу, по голове, от прямого удара в живот с действием на задержание.

Тема 15.8. Освобождение от захватов и обхватов

Освобождения от захватов и обхватов выполняются по схеме:

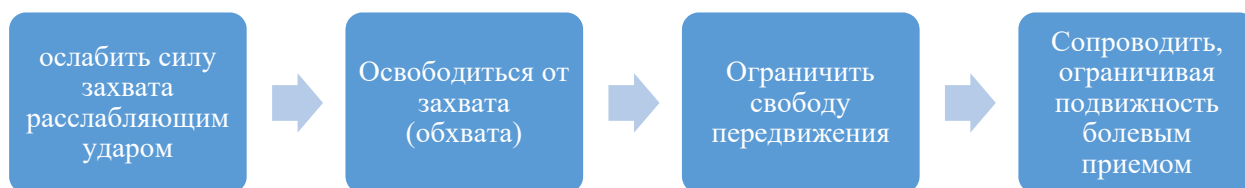

❖ Освобождение от захвата предплечий (рукавов) спереди

Освобождение от захвата *двух предплечий (рукавов) спереди* возможно выполнить рывком захваченных рук в сторону больших пальцев ассистента. После освобождения необходимо произвести захват правого предплечья ассистента и выполнить ограничение его подвижности «нырком».



Освободиться от захвата *одного предплечья (рукава) спереди двумя руками* возможно рывком захваченных рук в сторону больших пальцев ассистента с помощью свободной руки.



❖ **Освобождение от захвата шеи (одежды на груди) спереди**

Освобождение от захвата шеи (одежды на груди) спереди целесообразно выполнять при помощи скручивания руки наружу или внутрь в зависимости от захвата.



❖ **Освобождение от обхвата туловища сзади над руками**

Освобождение от обхвата туловища сзади над руками целесообразно выполнять прижатием одной руки ассистента к груди, приседанием с одновременным наклоном туловища вперед и движением назад под захваченную руку.



❖ Освобождение от обхвата шеи плечом и предплечьем сзади

Освобождение от обхвата шеи плечом и предплечьем сзади целесообразно выполнять прижатием одной руки ассистента к груди, приседанием с одновременным наклоном туловища вперед и нырком под захваченную руку.



При захвате за горло двумя руками спереди или обхвате шеи плечом и предплечьем сзади подбородок необходимо прижать к груди.

Задания для самоконтроля по теме

1. Выполните освобождение от захвата рук.
2. Выполните освобождения от захватов и обхватов туловища.
3. Поясните порядок выполнения и затем выполните освобождение от удушающего захвата сзади.

Тема 15.9. Пресечение действий с огнестрельным оружием

При пресечении действий с огнестрельным оружием необходимо действовать по схеме:

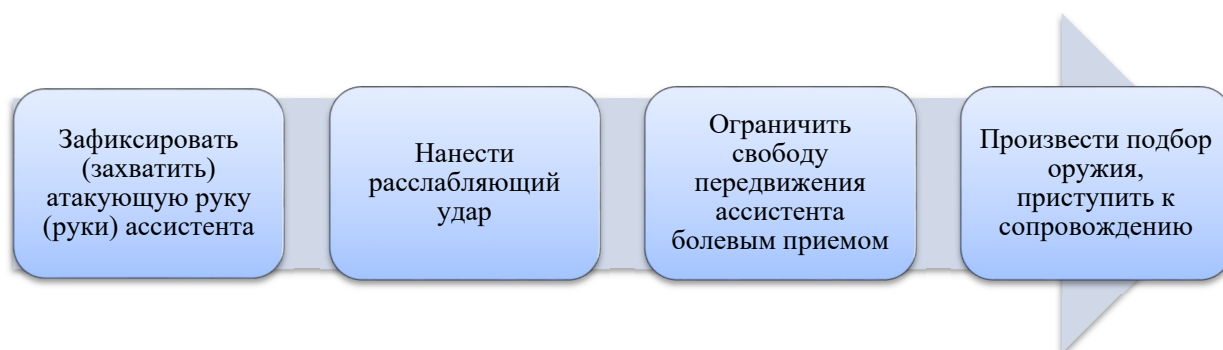

Основные требования:

1. На протяжении всего приема не допускать прохождения траектории выстрела через тело.
2. Захват вооруженной руки должен предотвращать возможность производства выстрела.

3. Быть готовым к активному сопротивлению до полного ограничения подвижности противника.

4. Исключить любую возможность подбора выпавшего оружия как задержанным лицом, так и посторонними лицами.

❖ Пресечение действий при угрозе пистолетом спереди в упор

Защита при угрозе пистолетом спереди в упор выполняется уходом с линии направления ствола оружия наружу и проведением скручивания руки наружу или внутрь.

Разучивание приема. Исходное положение: обучающийся находится лицом к партнеру во фронтальной стойке, руки на уровне оружия.

Первая часть приема (Делай раз). Делая шаг левой ногой и поворачиваясь направо, уйти с линии выстрела оружия, одновременно сближаясь с ассистентом, захватить левой рукой правую руку ассистента за предплечье и отвести его от себя.

Вторая часть приема (Делай два). Правой рукой захватить вооруженную руку ассистента, исключая возможность свободного движения кисти с оружием. Нанести расслабляющий удар и выполнить болевой прием «скручивание руки наружу».



Третья часть приема (Делай три). Обезоруживание после скручивания руки наружу осуществляется дожимом кисти, прижимая плечо вооруженной руки сверху голенью к опоре.

После обезоруживания перевернуть ассистента на живот и ограничить свободу передвижения «загибом руки за спину».





Подбор оружия. Контролируя движение ассистента болевым приемом, подвести его к оружию. Исключая возможность его завладением, зафиксировать пистолет стопой, вынудить ассистента встать на колени, прижать своим туловищем его туловище к опоре, подобрать пистолет свободной рукой. Поднять ассистента и перейти к сопровождению.



❖ Пресечение действий при угрозе пистолетом сзади в упор

Защита при угрозе пистолетом сзади в упор выполняется с поворотом кругом и проведением скручивания руки наружу или внутрь:

1. Повернуться кругом через правое плечо, одновременно захватывая правой рукой вооруженную руку ассистента.
2. Отвести вооруженную руку от себя и захватить ее, исключая возможность свободного движения кисти с оружием.
3. Нанести расслабляющий удар, выполнить болевой прием, обезоружить.
4. Подобрать пистолет, сопроводить, сковывая подвижность загибом руки за спину.



❖ Пресечение действий при попытке достать оружие из нагрудного кармана

Пресечение действий при попытке достать оружие из нагрудного кармана целесообразно выполнять при помощи скручивания руки наружу.

Сближаясь с ассистентом, захватить его вооруженную руку, нанести расслабляющий удар. Ограничить свободу передвижения ассистента болевым приемом, подобрать или изъять оружие, сопроводить, сковывая подвижность болевым приемом «загиб руки за спину».

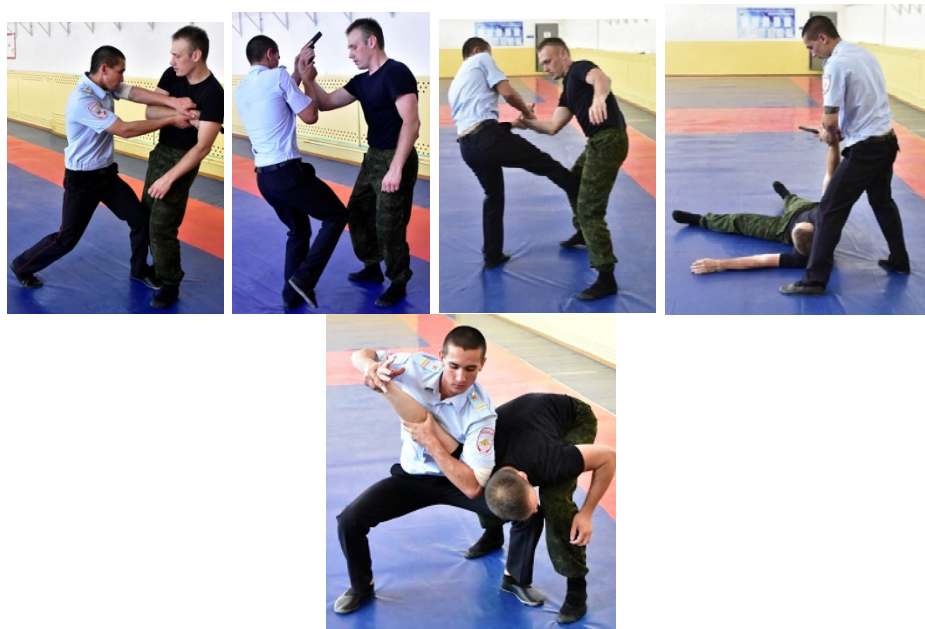

❖ **Пресечение действий ассистента при попытке обезоружить (изъять оружие из кобуры) пори подходе сзади**

Пресечение действий ассистента при попытке обезоружить (изъять оружие из кобуры) целесообразно выполнять скручиванием руки внутрь либо загибом руки за спину рывком.



❖ Пресечение действий при угрозе длинноствольным оружием сзади в упор

Пресечение действий при угрозе длинноствольным оружием сзади в упор выполняется уходом с линии выстрела поворотом кругом и отведением оружия от себя. Повернуться кругом через правое плечо, одновременно захватывая правой рукой цевье оружия. Нанося расслабляющий удар, захватить левой рукой приклад оружия. Выполняя скручивание, обезоружить ассистента.



Задания для самоконтроля по теме

1. Выполнить защиту от угрозы пистолетом спереди в живот, в грудь, в голову с действием на задержание.
2. Выполнить защиту от угрозы пистолетом сзади в поясницу, в спину, в голову с действием на задержание.
3. Выполнить упреждающие действия при попытке противника достать оружие из нагрудного кармана.
4. Защититься с действием на задержание от попытки изъять пистолет из кобуры сзади.

Тема 15.10. Сковывание наручниками, связывание брючным ремнем

В соответствии со ст. 21 Закона «О полиции» сотрудник полиции имеет право лично или в составе подразделения (группы) применять средства ограничения подвижности в следующих случаях:

- 1) для пресечения сопротивления, оказываемого сотруднику полиции;
- 2) для задержания лица, застигнутого при совершении преступления и пытающегося скрыться;
- 3) для доставления в полицию, конвоирования и охраны задержанных лиц, лиц, заключенных под стражу, лиц, осужденных к лишению свободы, лиц, подвергнутых административному наказанию в виде административного ареста, а также в целях пресечения попытки побега, в случае оказания лицом сопротивления сотруднику полиции, причинения вреда окружающим или себе.

При отсутствии средств ограничения подвижности сотрудник полиции вправе использовать подручные средства связывания.

Перечень состоящих на вооружении полиции специальных средств устанавливается Правительством РФ.



Наручники носят за поясом или в футляре справа – сзади. Такое расположение удобно для манипулирования наручниками правой рукой.

При сковывании наручниками (связывании брючным ремнем) сотруднику полиции необходимо соблюдать ряд правил, обеспечивающих его личную безопасность:

1. Находясь на безопасной дистанции, упреждая возможность внезапного нападения ассистента, вынудить его занять неустойчивое положение.

2. Не сближаться с ассистентом на расстояние удара в поле его зрения.

3. Ограничить или лишит ассистента возможности изменять положение тела, сопротивляться.

4. Сковывая руки наручниками (связывая ремнем), непрерывно упреждать (пресекать) попытки занять более устойчивое положение, чтобы наблюдать за вашими действиями.

5. Не сковывать (не связывать) руки поверх одежды.

Для перевода ассистента в подконтрольное положение подаются команды голосом, применяются боевые приемы борьбы либо оружие (специальное средство).

❖ Сковывание наручниками в положении стоя у стены

Подавая команды, подвести ассистента к стене, поставить его так, чтобы он упирался в нее тыльными сторонами ладоней широко разведенных в стороны рук, развел пальцы, максимально широко расставил ноги, отвел их как можно дальше от стены, прогнулся в пояснице, повернул голову вправо. Поставить свою правую ногу к нему между ног сзади к левой ноге (стопа к стопе) так, чтобы при необходимости можно было выполнить выбивание ее наружу.



В начале XIX в. предположительно инженеру из компании Hiatt, удалось придумать наручники со встроенным замком. Подобные наручники до сих пор используются полицией третьих стран, в основном Индией и Пакистаном.



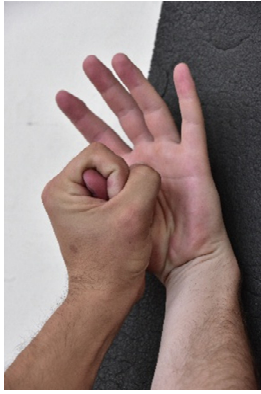

Захватить левой рукой большой палец левой руки ассистента и завести ее за спину, правой – достать наручники.

Развернуть наручник замочной скважиной в сторону локтя и приложить его подвижной дужкой к лучезапястному суставу его левой руки со стороны запястья сверху. Надавить на браслет и плотно надеть его на руку.

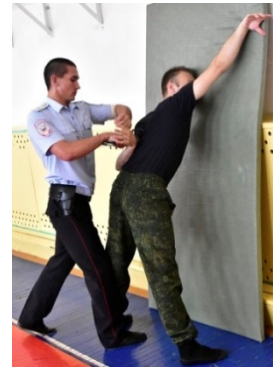

Выполнить захват левой рукой за свободный браслет. Завести правой рукой правую руку ассистента за спину и захватить большим пальцем сверху. Поменять положение ног, заставить его повернуть голову влево. Приложить наручник подвижной дужкой к лучезапястному суставу захваченной руки ассистента со стороны запястья сверху и плотно надеть на нее наручник. Заблокировать замок каждого браслета.

❖ Сксовывание наручниками вдвоем в положении стоя у стены

Произвести загиб правой руки за спину и подвести ассистента к стене, остановить в шаге от нее. Поставить свою левую стопу вплотную к его правой стопе изнутри и прижать ассистента к стене бедром. Командами заставить положить левую руку на стену, развернуть кисть ладонью наружу и развести пальцы, голову повернуть влево. Первый сотрудник удерживает ассистента на загибе правой руки за спину и пресекает попытки вырваться или оказать сопротивление.

Второй сотрудник подходит с левой стороны к ассистенту, ставит свою правую стопу вплотную к его левой ноге изнутри. Правой рукой прижимает левую (свободную) руку ассистента к стене.

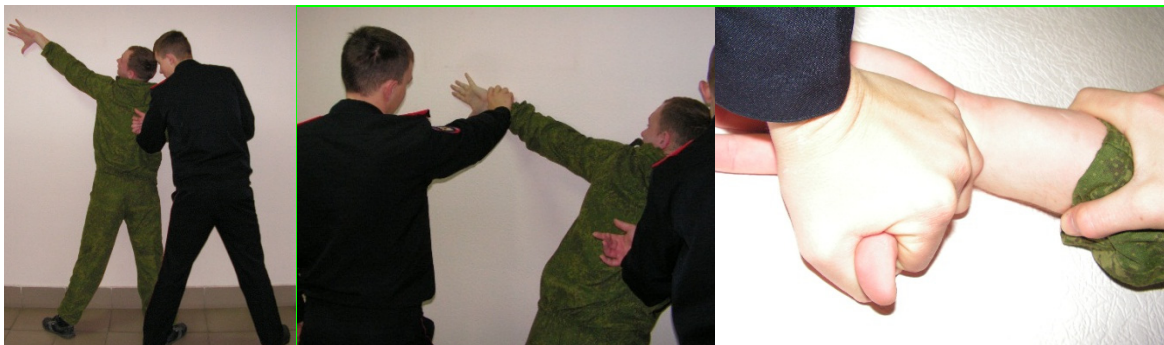

Левой рукой берет за большой палец (снизу), заводит ее за спину и разворачивает кисть наружу. Правой рукой вынимает наручники и сксовывает его левую руку. Берет левой рукой свободный наручник, а правой рукой большой палец руки ассистента, удерживаемой напарником, и сксовывает правую руку ассистента, затем загибает его левую руку.



❖ **Связывание брючным ремнем в положении лежа**

Ограничить свободу передвижения ассистента загибом руки за спину. Перевести его сначала в стойку на коленях, затем в положение лежа. Сесть на его спину верхом и, приподнимаясь на коленях, выкрутить бедрами плечи назад. Взять ремень и согнуть третью его часть от свободного конца внутренней стороной вверх.

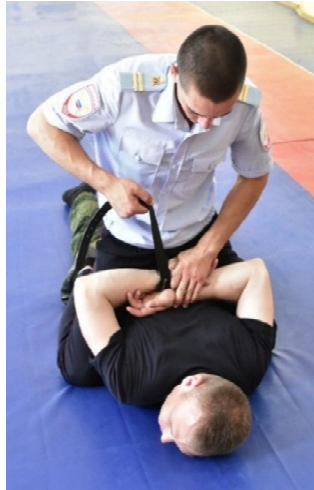
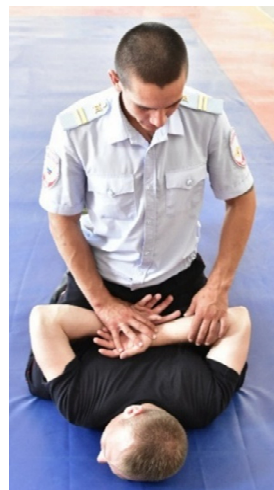

Пропустить перегиб в отверстие пряжки сверху и расширить образовавшуюся двойную петлю. Пропустить кисти рук в петлю и затянуть ее на запястьях, потянув за конец ремня. Не ослабляя петли, плотно обернуть запястья оставшейся частью ремня и зафиксировать его в натянутом состоянии узлом. Убедиться, что у ассистента нет возможности выдернуть руки из ремня, ослабить или развязать узел.

Для снятия ремня плотно обхватить запястья ассистента, разблокировать ремень и прокрутить его в обратном направлении.

Задания для самоконтроля по теме

1. Выполнить сковывание наручниками в положении стоя у стены.
2. Выполнить сковывание наручниками вдвоем в положении стоя у стены.
3. Выполнить сковывание брючным ремнем в положении лежа.

Тема 15.11. Наружный досмотр

Цель: обнаружение оружия и других предметов, которые могут быть использованы для оказания сопротивления, нападения или побега.

При проведении наружного досмотра необходимо соблюдать следующие требования:

1. Перед началом наружного досмотра необходимо зафиксировать подконтрольное положение ассистента.
2. Лицо ассистента должно быть обращено в противоположную от вас сторону.
3. При проведении досмотра непрерывно контролировать действия ассистента, упреждая (пресекая) попытки занять более устойчивое положение.
4. При обнаружении предмета в кармане изъять их, вывернув карман наизнанку.
5. Под угрозой применения оружия после фиксации подконтрольного положения ассистента необходимо держать указательный палец на спусковой скобе оружия, при этом не перекладывать его в другую руку и не направлять в сторону ассистента после фиксации его подконтрольного положения.

Для перевода ассистента в подконтрольное положение подаются команды голосом, применяются боевые приемы борьбы либо оружие (специальное средство).

❖ Наружный досмотр в положении стоя у стены

Порядок проведения. Перед началом досмотра остановить досматриваемого на расстоянии 5–7 м командой «Стой» и представиться: «Полиция». В соответствии со ст. 19 «Закона о полиции» предупредить, что в случае неповиновения будет применена физическая сила, специальные средства или огнестрельное оружие.

Подать команды: «Руки вверх», «Пальцы раздвинуть».

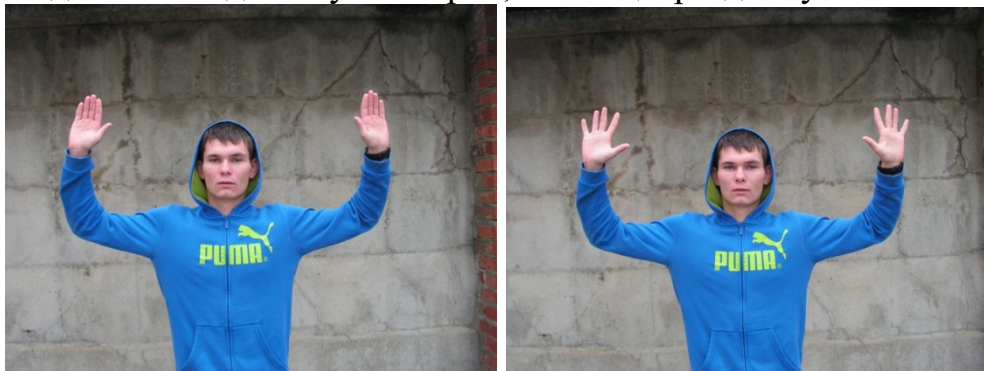

Убедившись в отсутствии предметов в руках досматриваемого (ассистента), подать команды: «Кругом», «Руки за голову», «Пальцы в замок».



Подвести досматриваемого к стене, поставить его так, чтобы он упирался в нее тыльными сторонами ладоней широко разведенных в стороны рук, разомкнул пальцы, максимально широко расставил ноги, отвел их как можно дальше от стены, прогнулся в пояснице, повернул голову вправо. Все перечисленные действия досматриваемый выполняет по командам сотрудника, проводящего наружный досмотр: «Руки на стену», «Пальцы разомкнуть», «Упереться наружной стороной ладони, большим пальцем вниз», «Ноги шире», «Прогнуться в пояснице», «Голову вправо» и т. д. Сотрудник обязан добиться выполнения команды и не приступать к дальнейшим действиям без полного выполнения своего требования.



Поставить свою правую ногу между ног досматриваемого сзади к левой ноге (стопа к стопе) так, чтобы при необходимости можно было выполнить выбивание ее наружу, правой рукой упереться ассистенту в спину.



Досмотреть одежду ассистента, включая рукава, головной убор, брюки, обувь с левой стороны. При необходимости снять головной убор (капюшон).



Не ослабляя контроль над досматриваемым, повернуться к нему другим боком, поменяв положение рук и ног. Повернуть голову ассистента в противоположную сторону. Аналогичным способом досмотреть одежду ассистента с другой стороны.

При обнаружении предметов в карманах изъять их, вывернув карман наизнанку путем захвата за наружный край подкладки.



Ни в коем случае не погружать кисть в карман досматриваемого!



После завершения досмотра подать команду: «Правая рука за спину». Произвести загиб руки за спину.

Далее командой «Левая рука за голову» поместить руку, оставшуюся без болевого воздействия, за головой досматриваемого (ассистента).

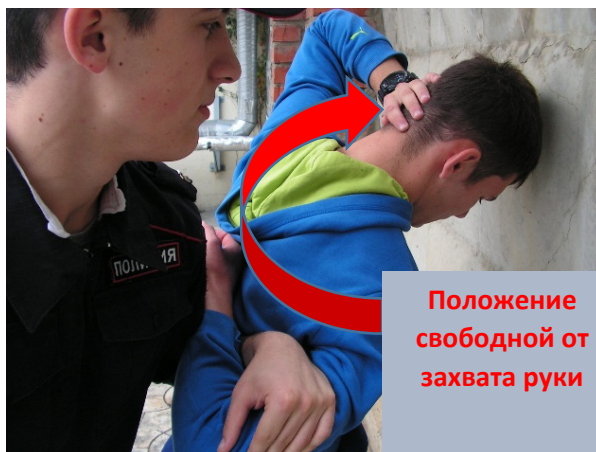
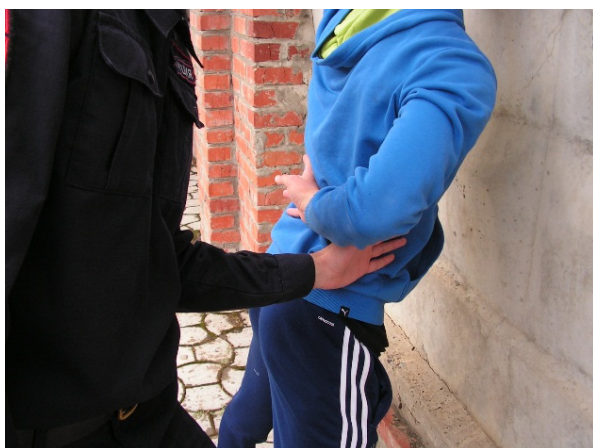

После фиксации подконтрольного положения досматриваемого (ассистента) перейти к сопровождению.

❖ **Наружный досмотр вдвоем под воздействием загиба руки за спину в положении стоя у стены**

Первый сотрудник проводит загиб руки за спину, подводит ассистента к стене и ставит его так, что бы он упирался в нее тыльной стороной ладони свободной руки. Вынуждает ассистента максимально широко расставить ноги, отвести их как можно дальше от стены, прогнуться в пояснице и повернуть голову в противоположную от захваченной руки сторону. Далее удерживает ассистента, пресекая его попытки вырваться или оказать сопротивление проведению наружного досмотра.

Второй сотрудник подходит с левой стороны к ассистенту, ставит свою правую стопу вплотную к его левой ноге изнутри.левой рукой прижимает левую (свободную) руку ассистента к стене, надавливая на предплечье, правой – упирается в спину.



Первый сотрудник досматривает ассистента со своей стороны (со стороны захваченной руки).



По окончании проведения им досмотра второй сотрудник выполняет загиб левой руки за спину и вынуждает ассистента повернуть голову вправо, после чего досматривает его со своей стороны.



По окончании досмотра сотрудники приступают к сопровождению.

Задания для самоконтроля по теме

1. Изложить порядок проведения досмотра в положении стоя у стены.
2. Провести наружный досмотр в положении стоя у стены.
3. Описать действия сотрудников полиции при проведении досмотра вдвоем под воздействием болевого приема в положении стоя у стены.
4. Провести наружный досмотр вдвоем под воздействием болевого приема в положении стоя у стены.

Тема 15.12. Действия с применением палки специальной

Запрещается применять палку специальную в отношении:

- женщин с видимыми признаками беременности;
- лиц с явными признаками инвалидности;
- малолетних лиц,

за исключением случаев оказания указанными лицами вооруженного сопротивления, совершения группового либо иного нападения, угрожающего жизни и здоровью граждан или сотрудника полиции

Запрещается применять палку специальную при пресечении

незаконных собраний, митингов, демонстраций, шествий и пикетирований ненасильственного характера, которые не нарушают общественный порядок, работу транспорта, средств связи и организаций.

Не допускается нанесение человеку ударов палкой специальной по голове, шее, ключичной области, животу, половым органам, в область проекции сердца.

❖ Основные хваты палки специальной



Хват одной рукой



Хват двумя руками

В 1881 г. в Санкт-Петербургской полиции для наведения порядка использовались драгунские шашки, однако 20 мая того же года министр внутренних дел в своем докладе «О вооружении низших чинов полиции Санкт-Петербурга» озвучил просьбу заменить драгунские шашки на деревянные палки в связи с тем, что при использовании полицейскими шашек не редки были случаи?

В ситуациях, когда атака производится на короткой дистанции – палка не эффективна, в этом случае используются стандартные способы защиты рукой, ладонью, предплечьем: отбивы, блоки, захваты, в комбинации с уклонами, уходами, нырками и поворотами

❖ Основные стойки с палкой специальной



Левосторонняя



Фронтальная



Правосторонняя

❖ Основные удары палкой специальной

Удар палкой специальной сверху наносится сверху–вниз одновременно с шагом левой (правой) ноги вперед и подтягиванием вперед другой ноги.



Удар палкой специальной сбоку наносится по направлению внутрь с поворотом туловища с шагом левой (правой) ноги вперед и подтягиванием вперед другой ноги.



Удар палкой специальной наотмашь наносится с шагом правой (левой) ноги с предварительным поворотом туловища влево (вправо) путем обратного разворота туловища движением палки специальной в сторону удара.



Удар палкой специальной вперед (тычок) наносится после сгибания руки в локте и удержания палки специальной торцом вперед путем резкого выпрямления руки в направлении удара с последующим отдергиванием руки назад.

!

Наиболее уязвимые места:

1. Удары по бедру, кисти, локтю и в область спины приводят к болевому шоку.
2. Удары в область суставов (коленный, локтевой, плечевой), приводят к вывихам или переломам.
3. Удар в височную область головы, глаз, переносицу или шею может привести к потере сознания, зрения слуха и даже смерти; по животу, половым органам или почкам – к разрыву внутренних органов.

❖ **Защитные действия палкой специальной от ударов**

Защита подставкой средней части палки специальной вниз выполняется с шагом назад от удара снизу в пах, живот рукой, ногой, ножом, предметом.

Защита подставкой средней части палки специальной в сторону выполняется с шагом вперед или назад от ударов сбоку, наотмашь в голову, шею, туловище, по ногам рукой, ногой, ножом, предметом.

Защита отбивом средней частью палки специальной внутрь выполняется с шагом вперед или назад от ударов прямо (вперед) рукой, ногой, ножом, предметом в лицо, горло, туловище, пах.

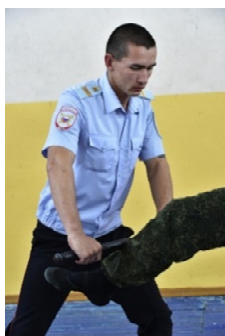

❖ **Удушающие приемы с помощью палки специальной**

Удушающий прием прямым хватом палки специальной выполняется с выведением ассистента из равновесия, прижимая его затылок и спину к своему туловищу.



Удушающий прием скрестным хватом палки специальной выполняется с выведением ассистента из равновесия, прижимая его затылок и спину к своему туловищу.



❖ **Загиб руки за спину с применением палки специальной**

Первая часть (Делай раз). Удерживая палку специальную одной рукой, вставить ее между рукой и туловищем ассистента направляя свободный конец вверх,



Вторая часть (Делай два). Захватить его второй рукой, одновременно обозначить ему расслабляющий удар ногой.

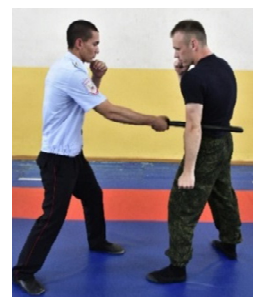

Третья часть (Делай три). Выполнить загиб руки за спину рывком, используя палку специальную в качестве рычага.



Задания для самоконтроля по теме

1. Выполнить основные хваты палки специальной.
2. Выполнить основные стойки с палкой специальной.
3. Выполнить атакующие действия палкой специальной.
4. Выполнить защитные действия палкой специальной.
5. Выполнить удушающие приемы с помощью палки специальной.
6. Выполнить загиб руки за спину с применением палки специальной.

Тема 15.13 Учебно-боевая практика и тактика применения боевых приемов борьбы



При разучивании боевых приемов борьбы сотрудники производят действия с ассистентами, находящимися в пассивной, расслабленной позе максимально удобной для проведения приема. Применение боевых приемов на практике содержит значительное количество факторов, не учитываемых при разучивании приема: противодействие правонарушителя, рельеф местности, присутствие посторонних предметов в зоне проведения приема,

психологический стресс, меняющаяся оперативная ситуация, возможность противодействия сторонних лиц, до этого не принятых во внимание сотрудником и т. д. Все это снижает эффективность действий сотрудника, влияет на его решительность и зачастую приводит к ложному мнению о бесполезности боевых приемов.

Учебно-боевая практика и тактика применения боевых приемов борьбы имеет своей начальной целью делать правильный выбор защиты от физического посягательства противника, достижение отказа правонарушителя от сопротивления посредством проведения контратакующих действий, снижение влияния внешних факторов на конечную цель – задержание правонарушителя.

При проведении занятий по данной теме необходимо стремиться решить следующие задачи:

1. Обеспечение эффективной защиты себя, напарника, гражданина.
2. Выбор максимально эффективного болевого приема в сложившейся ситуации.
3. Продолжение действия в случае неудачи первичных мер.
4. Снизить влияние внешних факторов на конечный результат.

На первых трех занятиях отрабатываются боевые приемы в парах (сотрудник – правонарушитель) с включением дополнительных факторов: степень сопротивления, наличие посторонних граждан, предметов и т. д.



Примерные задания для отработки:

Задание 1. При подходе сзади ограничить свободу передвижения ассистента, находящегося в естественной стойке (руки опущены вниз) и пытающегося поворотами, наклонами, мышечным напряжением захваченной конечности в ответ затруднить попытку сотрудника применить боевые приемы борьбы.

Задание 2. При подходе сзади ограничить свободу передвижения ассистента, который пытается уйти от сотрудника (после захвата поворотами, наклонами, мышечным напряжением захваченной конечности затруднить попытку сотрудника применить боевые приемы борьбы).

Задание 3. Ограничить свободу передвижения ассистента, находящегося в естественной стойке (руки опущены вниз) и пытающегося вырваться из захвата резкими поворотами, перемещениями, хватками за предметы, усилением мышечного напряжения захваченной конечности, при помощи сцепленных рук (ассистент начинает оказывать сопротивление только после надежного захвата сотрудником его за руку двумя руками).

Задание 4. Сопроводить 15–20 м ассистента, пытающегося поворотами, наклонами, мышечным напряжением захваченной конечности затруднить действия сотрудника.

Задание 5. Ограничить свободу передвижения лежащего на земле ассистента, пытающегося вырваться из захвата резкими поворотами, перемещениями, хватками за предметы, усилением мышечного напряжения захваченной конечности, сцеплением рук.

Задание 6. Ограничить свободу передвижения ассистента, находящегося в боевой стойке и пытающегося нанести удары сотруднику в голову (ассистент имитирует удары руками).

Задание 7. Ограничить свободу передвижения ассистента, вооруженного ножом и пытающегося горизонтальными махами вооруженной руки не подпустить к себе сотрудника.

Задание 8. Надеть наручники или связать ассистента, находящегося в естественной стойке (руки опущены вниз) и пытающегося поворотами, наклонами, мышечным напряжением захваченной конечности (конечностей) в ответ затруднить попытки сотрудников применить боевые приемы борьбы.

Задание 9. При подходе сзади с применением палки специальной ограничить свободу передвижения ассистента, находящегося в естественной стойке (руки опущены вниз) или произвольной стойке, удобной для начала защитных действий, пытающегося перемещениями, уклонами, нырками, подставками (предплечий, плеч), захватами атакующей конечности, сковывая возможность движения ею, затруднить попытку сотрудника применить боевые приемы борьбы.

На следующих трех занятиях отрабатываются боевые приемы в группах по 3–4 человека (два сотрудника – 1–2 правонарушителя).



Задание 10. Сопроводить вдвоем 15–20 м ассистента, пытающегося перемещениями, уклонами, нырками, подставками (предплечий, плеч), захватами атакующей конечности, сковывая возможность движения ею, затруднить попытку сотрудников применить боевые приемы борьбы.

Задание 11. Вдвоем ограничить свободу передвижения ассистента, находящегося в естественной стойке (руки опущены вниз) и пытающегося поворотами, наклонами, мышечным напряжением захваченной конечности затруднить попытки сотрудников применить боевые приемы борьбы.

Задание 12. Вдвоем ограничить свободу передвижения ассистента, вооруженного ножом и пытающегося горизонтальными махами вооруженной руки не допустить к себе одного из сотрудников.

Задание 13. Вдвоем ограничить свободу передвижения ассистента, находящегося в естественной стойке (руки опущены вниз) и пытающегося поворотами, наклонами, мышечным напряжением захваченной конечности в ответ затруднить попытки сотрудников применить боевые приемы борьбы. Пресечь попытку второго ассистента помешать действиям сотрудника. (Второй ассистент захватами и обхватами сковывает действия одного из сотрудников, затрудняя выполнение болевого приема).

Задание 14. Вдвоем ограничить свободу передвижения одного из трех сидящих на земле ассистентов, образовавших «цепь» и пытающихся поворотами, наклонами, мышечным напряжением захваченной конечности затруднить попытки сотрудников применить боевые приемы борьбы. Допускается применение палки специальной.

Задание 15. Вдвоем ограничить свободу передвижения ассистента, находящегося в естественной стойке (руки опущены вниз) и пытающегося вырваться из захвата резкими поворотами, перемещениями, хватами за предметы, усилением мышечного напряжения захваченной конечности, сцеплением рук. Пресечь попытку второго ассистента приблизиться и нанести удар ножом.

Задание 16. Надеть наручники или связать вдвоем ассистента, находящегося в естественной стойке (руки опущены вниз) и пытающегося вырваться из захвата резкими поворотами, перемещениями, хватами за предметы, усилением мышечного напряжения захваченной конечности, сцеплением рук.

Задание 17. Надеть наручники или связать вдвоем ассистента, находящегося в боевой стойке, пытающегося нанести удары руками в голову одному из сотрудников (ассистент имитирует удары).

На заключительных трех занятиях отрабатываются ситуационные задачи, максимально приближенные к служебно-боевым:

Задача 1. На маршруте патрулирования наряд обратил внимание на 2-х мужчин, распивающих алкогольные напитки на остановке общественного транспорта. *Первый ассистент выполняет требования сотрудников. Вто-*

рой ассистент ведет себя агрессивно, на требования сотрудников не реагирует, пытается оказать физическое сопротивление.

Задача 2. К наряду ОВД обратилась гражданка, которая сообщила, что на лавочке перед подъездом жилого дома незнакомый мужчина громко выражается нецензурной бранью. На замечание гражданки мужчина ответил нецензурным оскорблением. *Ассистент на требования сотрудников не реагирует, пытается скрыться.*

Задача 3. К наряду полиции обратился охранник магазина, который сообщил, что 3 минуты назад неизвестный мужчина схватил с прилавка бутылку дорогостоящего алкогольного напитка и, не реагируя на требования об оплате, скрылся. Следуя в указанном охранником направлении, наряд обнаружил мужчину соответствующего описания с бутылкой в руках. *Ассистент ведет себя агрессивно, требует предъявить служебное удостоверение, на требования сотрудников не реагирует, пытается нанести удар бутылкой сверху.*

Задача 4. Стоящий на остановке общественного транспорта гражданин, схож по приметам с лицом, находящимся в розыске. *Ассистент на требования сотрудников не реагирует, пытается скрыться.*

Задача 5. Сотрудники ОВД обращают внимание на мужчину, находящегося в состоянии алкогольного опьянения и выражающегося нецензурной бранью в адрес прохожих граждан. *Ассистент ведет себя агрессивно, на требования сотрудников не реагирует, пытается оказать физическое сопротивление.*

Задача 6. Наряд полиции обращает внимание на мужчину, который пытается вскрыть припаркованный автомобиль, ведет себя подозрительно: озирается по сторонам, держит руку в кармане брюк. *Ассистент ведет себя агрессивно, на требования сотрудников не реагирует, при отсутствии блокирования руки в кармане пытается нанести удар ножом.*

Задача 7. Сотрудники ОВД обращают внимание на крики женщины о помощи, которые доносятся из подъезда жилого дома. В подъезде дома на лестничной площадке сотрудники обнаруживают мужчину, который наносит удары руками и ногами по лежащей гражданке. *Ассистент ведет себя агрессивно, на требования сотрудников не реагирует, пытается оказать физическое сопротивление.*

Задача 8. К сотрудникам ОВД обращается продавец магазина и сообщает, что только что молодой человек попытался рассчитаться фальшивой купюрой. Увидев сотрудников полиции, он быстро покидает магазин. *Ассистент на требования сотрудников не реагирует, пытается скрыться.*

Задача 9. К наряду ОВД обратилась гражданка, которая сообщила, что только что незнакомый мужчина выхватил у нее из рук сумочку и скрылся. После непродолжительного преследователя наряд догоняет подозреваемого. *Ассистент на требования сотрудников не реагирует, пытается скрыться.*

Задача 10. Наряд полиции обращает внимание на двух мужчин, насильно ведущих женщину в сторону заброшенной стройки. *Первый ассистент ведет себя агрессивно, пытается завладеть табельным оружием. Второй ассистент пытается скрыться.*

Основные критерии оценки умений слушателей по данной теме:

1. Обеспечение личной безопасности и безопасности граждан.
2. Соблюдение законности при выборе способов физического воздействия.
3. Верный выбор боевого приема борьбы и эффективность его применения.
4. Взаимная страховка сотрудников в условиях физического противодействия.

Литература

Нормативные правовые акты

1. О Полиции: федер. закон от 07.02.2011 № 3-ФЗ. Доступ из справочной правовой системы «КонсультантПлюс».

2. О физической культуре и спорте в Российской Федерации: федер. закон от 04.12.2007 № 329-ФЗ. Доступ из справочной правовой системы «КонсультантПлюс».

3. Об утверждении Порядка организации подготовки кадров для замещения должностей в органах внутренних дел Российской Федерации: приказ МВД России от 05.05.2018 г. № 275. Доступ из справочной правовой системы «КонсультантПлюс».

4. Об утверждении Инструкции о порядке присвоения квалификационных званий сотрудникам органов внутренних дел Российской Федерации: приказ МВД Российской Федерации от 10.01.2012 г. № 1. Доступ из справочной правовой системы «КонсультантПлюс».

5. Об утверждении Порядка организации подготовки кадров для замещения должностей в органах внутренних дел Российской Федерации: приказ МВД России от 05.05.2018 № 275. Доступ из справочной правовой системы «КонсультантПлюс».

6. Об утверждении Наставления по организации физической подготовки в органах внутренних дел Российской Федерации: приказ МВД России от 01.07.2017 № 450. Доступ из справочной правовой системы «КонсультантПлюс».

Основная литература

1. Дементьев В.Л., Чехранов Ю.В. Приемы борьбы как спортивный компонент физической подготовки курсантов вузов МВД России: учеб.-метод. пособие. М.: Московский университет МВД России, 2015. URL: <http://libkrumvd.ru>.

2. Профессиональная подготовка полицейских: учеб.: в 2 ч. / под ред. В.Л. Кубышко. 2-е изд., перераб. и доп. М.: ДГСК МВД России, 2017. 472 с. Ч. 2.

3. Теоретические и методические основы организации физической подготовки сотрудников органов внутренних дел Российской Федерации: учеб. / под общ. ред. С.В. Кузнецова. М.: ДГСК МВД России, 2016. 328 с. URL: <http://libkrumvd.ru>.

4. Соловьев Г.М., Кашин С.Н. Теория и методика оздоровительной физической культуры в структуре физической самоподготовки курсантов и слушателей образовательных учреждений МВД России: учеб. пособие для курсантов и слуш. образ. учреждений МВД России. Ставрополь: Сервисшкола, 2016. 224 с. URL: <http://libkrumvd.ru>.

5. Кузнецов С.В., Волоков А.Н., Воронов А.И. Теоретические и методические основы организации физической подготовки сотрудников органов внутренних дел Российской Федерации: учеб. / под ред. С.В. Кузнецова. М.: ДГСК МВД России, 2016. 328 с.

Дополнительная литература

1. Грищенко А.С., Витютнев Е.Е. Развитие силовых способностей у курсантов образовательных организаций МВД России: учеб. пособие. Краснодар: Краснодарский университет МВД России, 2015. 62 с.

2. Грищенко А.С. Общеразвивающие физические упражнения с использованием гимнастического городка: учеб. пособие. Краснодар: Краснодарский университет МВД России, 2015. 36 с.

3. Небрат А.А., Филимонов В.А. Диагностика и самодиагностика состояния организма при регулярных занятиях физическими упражнениями и спортом: учеб. пособие. Краснодар: Краснодарский университет МВД России, 2015. 42 с.

4. Карелкин Е.Н., Стрига О.Н. Использование полосы препятствий при подготовке сотрудников спецподразделений: учеб. пособие. Краснодар: Краснодарский университет МВД России, 2015. 24 с.

5. Витютнев Е.Е., Чернышенко К.Ю. Особенности специальной физической подготовки сотрудников спецподразделений: учеб.-метод. пособие. Краснодар: Краснодарский университет МВД России, 2015. 52 с.

6. Витютнев Е.Е., Дудко А.С. Профессионально-прикладная физическая подготовка сотрудников органов внутренних дел. Краснодар: Краснодарский университет МВД России, 2015. 17 с.

16. ОГНЕВАЯ ПОДГОТОВКА

Тема 16.1. Основы огневой подготовки в органах внутренних дел. Меры безопасности при обращении с оружием и боеприпасами

Огневая подготовка – один из основных видов профессиональной служебной подготовки сотрудников органов внутренних дел. Она направлена на формирование устойчивых навыков обращения с огнестрельным оружием, обучение личного состава действиям в условиях, связанных с эффективным и правомерным его применением.

Цель огневой подготовки – обучение умелому и эффективному применению огнестрельного оружия, боеприпасов и мерам безопасности при обращении с ними при выполнении оперативно-служебных и служебно-боевых задач.



❖ Учет, хранение и сбережение оружия и боеприпасов. Основание и порядок выдачи оружия и боеприпасов

Порядок и правила учета, хранения, перевозки оружия и боеприпасов в подразделениях органов внутренних дел регулируются действующими нормативными правовыми актами МВД России.

Главную ответственность за сохранность оружия и боеприпасов несет руководитель органа внутренних дел, организации, подразделения.

Обо всех случаях хищения, утраты, порчи или выхода из строя оружия и боеприпасов сотрудники органов внутренних дел, организаций, подразделений обязаны незамедлительно доложить рапортом своим непосредственным (прямым) начальникам.

❖ **Порядок выдачи вооружения и боеприпасов**

Обеспечение органов внутренних дел, организаций, подразделений вооружением и боеприпасами осуществляется согласно табелям положенности вооружения и боеприпасов по нормам обеспечения, установленным нормативными правовыми актами Правительства Российской Федерации и МВД России.

Положенные по табелю вооружение и боеприпасы выдаются в подразделения в комплекте и закрепляются за сотрудниками.

Основания для закрепления вооружения и боеприпасов за сотрудником:



Сотрудник после приема и закрепления за ним вооружения несет ответственность за его *сохранность, исправность, укомплектованность и соблюдение правил эксплуатации.*

Вооружение и боеприпасы при убытии сотрудника из подразделения (включительно в пределах органа внутренних дел, учреждения), переводе или увольнении со службы подлежат обязательной сдаче специалисту по вооружению подразделения, который обязан сдать их на склад вооружения по месту получения.

❖ **Учет вооружения и боеприпасов**

Учету подлежат все виды вооружения и боеприпасов независимо от их назначения, источников поступления и способов приобретения, в том числе входящие в комплект специальных автомобилей, бронетранспортеров, катеров и моторных лодок.

Выдача вооружения и боеприпасов на срок не более одних суток по карточкам-заместителям без занесения записи в книгу выдачи (приема) допускается в экстренных случаях по решению руководителя органа внутренних дел, учреждения, подразделения на основании рапорта.

Лицевая сторона	Формы №18	Обратная сторона
КАРТОЧКА-ЗАМЕСТИТЕЛЬ № _____		№ _____
Выдана _____ <small>(связи, фамилии, инициалы)</small>		Фотография черно-белая
в том, что от него принято на хранение _____ <small>(наименование оружия, серия, номер и год изготовления)</small>		Фамилия _____
патронов _____ шт., магазинов _____		Имя _____
Личная подпись сотрудника _____		Отчество _____
М.П. Руководитель _____ <small>(орган внутренних дел, учреждения)</small>		Место хранения оружия
_____ <small>(подпись)</small>		Шкаф № _____
« ____ » _____ 20 ____ г.		

По окончании несения службы, выполнения оперативно служебных задач и занятий оружием, боеприпасы и специальные средства незамедлительно сдаются сотрудниками оперативному дежурному органа внутренних дел, учреждения, подразделения.

За задержку сдачи вооружения и боеприпасов виновные лица привлекаются к дисциплинарной ответственности.

❖ **Порядок выдачи табельного боевого ручного стрелкового оружия и боеприпасов на постоянное хранение и ношение**

Основанием для решения вопроса о выдаче табельного боевого ручного стрелкового оружия, боеприпасов и специальных средств на постоянное хранение и ношение является рапорт сотрудника с ходатайством его непосредственного начальника.

Сотрудник, получивший табельное боевое ручное стрелковое оружие, боеприпасы и специальные средства на постоянное хранение и ношение, несет личную ответственность за их сохранность и обязан постоянно поддерживать указанное оружие и специальные средства, а также специальное снаряжение в исправном состоянии.

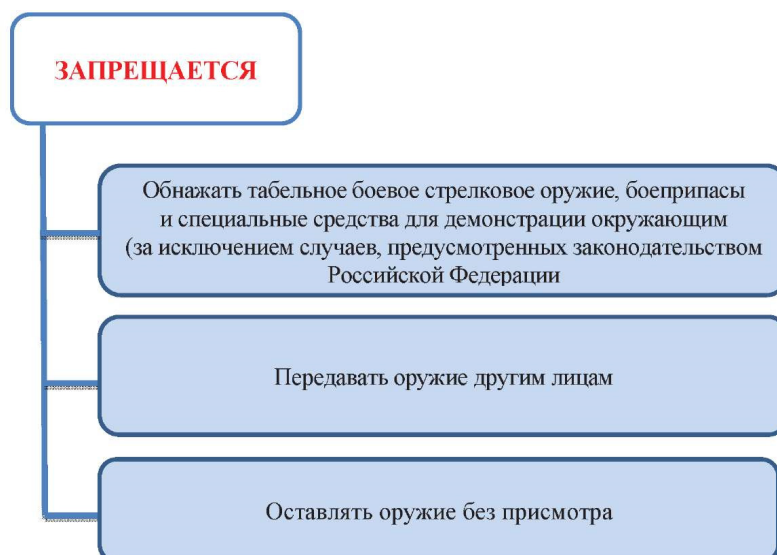

Табельное боевое ручное стрелковое оружие, боеприпасы и специальные средства должны храниться по месту жительства сотрудника в надежно закрепленном металлическом ящике (сейфе), исключающем доступ к нему других лиц.

При убытии сотрудника в отпуск оружие должно быть сдано на хранение в дежурную часть органа внутренних дел, учреждения, подразделения, которая осуществляет его хранение и учет в установленном порядке.

При отсутствии возможности обеспечения надежной сохранности вооружения и боеприпасов по месту пребывания в командировке, сотрудники обязаны сдать их на временное хранение в дежурную часть ближайшего органа внутренних дел, учреждения, подразделения.

❖ **Меры безопасности при обращении с оружием во время несения службы, проведения занятий в тире, на стрельбище**

Знание мер безопасности при обращении с оружием как неотъемлемой части приказов, регламентирующих огневую подготовку в ОВД, является обязательным условием допуска к оружию.

В процессе огневой подготовки необходимо выработать навыки, которые предохраняют от несчастных случаев, например, если в патроннике по какой-либо причине останется боевой патрон:

- при получении, сдаче или передаче оружия, а также перед выполнением упражнений без патронов всегда необходимо проводить осмотр оружия;
- во время работы с оружием где бы то ни было (или на огневом рубеже, или вне его во время работы «вхолостую») ствол не должен быть направлен на человека (положение «оружие вне тела»);

- во время работы с оружием, в том числе и во время передвижений с оружием, ствол должен быть расположен в плоскости безопасности;
- ни при каких обстоятельствах нельзя производить выстрелов из технически неисправного оружия или нестандартными патронами.

Залогом формирования таких навыков и культуры работы с оружием в целом является самодисциплина человека, его внутренняя культура, осознание ответственности за оружие и последствия его применения.

❖ **Меры безопасности при обращении с огнестрельным оружием во время несения службы**

Получив оружие в дежурной части, лично убедитесь в том, что оно поставлено на предохранитель, не заряжено и что в канале ствола отсутствуют посторонние предметы.

При получении патронов лично проверьте их количество и убедитесь, что среди них нет неисправных (на гильзах нет ржавчины и помятостей, пуля не шатается в дульце гильзы, на капсюле нет зеленого налета и наколов, среди боевых патронов нет учебных).

- Заряженное оружие всегда должно быть на предохранителе, без надобности из кобуры не доставать!
- Не досылай патрон в патронник, если нет необходимости в применении или использовании оружия.
- Соблюдай особую осторожность в обращении с оружием при различных передвижениях (бегом, на мототранспорте, государственном и частном автотранспорте).
- Во время несения службы запрещается: выключать предохранитель, заряжать, разряжать, разбирать оружие, отсоединять магазин, извлекать из него патроны.
- Категорически запрещается передавать оружие другим лицам, кроме своего непосредственного или прямого начальника.
- При производстве предупредительного выстрела оружие направляй только вверх, предварительно убедившись, что там нет людей, а также предметов, образующих рикошет после выстрела.

❖ **Меры безопасности при проведении стрельб**

1. Безопасность при проведении стрельб (гранатометания) обеспечивается:

- 1.1. Точным соблюдением сотрудниками установленных мер безопасности при обращении с оружием и боеприпасами.
- 1.2. Правильной организацией стрельб (гранатометания) и высокой дисциплинированностью сотрудников.
- 1.3. Четким и грамотным руководством проводимых мероприятий.
- 1.4. Исправностью оружия, боеприпасов, имитационных средств, полигонного, тирового и противопожарного оборудования, освещения, средств усиления речи и передачи команд.

2. Разрешение на выполнение упражнений стрельб (гранатометания) дает руководитель (помощник руководителя) стрельб. Вести огонь и метать гранаты разрешается по командам: «Огонь», «Одиночными – огонь», «Короткими очередями – огонь», «Вперед», «К бою», «Гранатой – огонь», «Вперед, гранатой – огонь» с огневого рубежа или огневых рубежей согласно условиям и порядку выполнения упражнений стрельб (гранатометания). Стрельба (гранатометание) прекращается по командам «Стой, прекратить огонь» или «Отбой» либо самостоятельно при появлении на мишенном поле людей, машин, животных, низко летящих летательных аппаратов над районом стрельб (гранатометания), при обнаружении неисправностей мишенного оборудования, препятствующих выполнению упражнения, при возникновении пожара, задержек при стрельбе, поднятии белого флага (фонаря белого света, открытии белого сектора визуального сигнального устройства) на командном пункте или блиндаже (укрытии), при подаче сигнала ракетой белого огня, а также при иных обстоятельствах, препятствующих выполнению упражнения стрельб (гранатометания).

3. При проведении стрельб (гранатометания) запрещается:

3.1. Расчехлять оружие или извлекать его из кобуры без разрешения руководителя (помощника руководителя) стрельб.

3.2. Направлять оружие независимо от того, заряжено оно или нет, в сторону, где находятся люди, или в направлении их возможного появления.

3.3. Заряжать оружие боевыми или холостыми патронами, а также приводить ручную осколочную гранату в готовность к метанию без команды руководителя (помощника руководителя) стрельб.

3.4. Открывать и вести огонь (гранатометание) без команды руководителя (помощника руководителя) стрельб, из неисправного оружия, в опасных направлениях, за пределы границ тира (стрельбища, полигона), выше пулезащитных валов или ограждающих стен, если они имеются, при поднятом белом флаге (фонаре белого света, открытом белом секторе визуального сигнального устройства) на командном пункте тира (стрельбища, полигона).

3.5. Оставлять оружие и боеприпасы на огневом рубеже или в иных местах, а также передавать их другим лицам без разрешения руководителя (помощника руководителя) стрельб.

3.6. Касаться спускового крючка (в том числе в паузах между выстрелами при стрельбе в неограниченное время), кроме моментов прицеливания и ведения огня. При этом оружие должно быть направлено в сторону мишеней.

4. При выполнении упражнений стрельб, связанных с поворотами, разворотами, кувырками, прыжками, передвижениями, предохранитель оружия должен быть включен до момента открытия огня и оружие не должно быть направлено в стреляющего.

5. Противошумные наушники и защитные очки надеваются и поправляются до команды «Заряжай», снимаются после команды «Осмотрено». Указанные действия выполняются при отсутствии оружия в руках стреляющего.

6. При стрельбе из ручного стрелкового оружия:

6.1. Запрещается использовать боеприпасы, если:

6.1.1. На гильзе имеются ржавчина, помятости или зеленый налет.

6.1.2. Пуля шатается в дульце гильзы.

6.1.3. Капсюль выступает выше поверхности дна гильзы или имеет повреждения.

6.2. Запрещается удерживать ручное стрелковое оружие за ствол вблизи дульной части и за корпус, где имеются подвижные детали.

6.3. Со свободным ходом затвора хват должен быть таким, чтобы затвор не травмировал руки.

6.4. Если по каким-либо причинам патрон оказался выброшенным из патронника, то стрельбу следует продолжать до израсходования всех патронов, а по окончании стрельбы доложить руководителю (помощнику руководителя) стрельб о неизрасходовании патрона (патронов).

Примерный план семинара

1. Нормативно-правовая база огневой подготовки.
2. Учет, хранение и сбережение оружия и боеприпасов. Основание и порядок выдачи оружия и боеприпасов.
3. Меры безопасности при обращении с оружием во время несения службы.
4. Меры безопасности при обращении с оружием во время проведения занятий в тире, на стрельбище.

Вопросы для самоконтроля по теме

1. Приказ МВД России от 23 ноября 2017 г. № 880 «Об утверждении Наставления по организации огневой подготовки в органах внутренних дел Российской Федерации».
2. Меры безопасности при обращении с оружием и боеприпасами и правила поведения в тире на стрельбище.
3. Учет, хранение и сбережение оружия и боеприпасов в органах внутренних дел.
4. Основание и порядок выдачи оружия и боеприпасов (для несения службы, для постоянного ношения, для учебных занятий, стрельб и спортивных соревнований).
5. Порядок получения и закрепления оружия в ОВД.
6. Карточка-заместитель, виды, порядок получения и сдачи оружия по карточке-заместителю.

Тема 16.2. Назначение, боевые свойства, устройство пистолета Макарова

Серийное производство 9 мм пистолета Макарова было начато в 1953 году. С начала 90-х гг. ПМ был модернизирован под новый усиленный патрон 9x18 ПММ. На базе ПМ созданы служебные пистолеты ИЖ-70, ИЖ-71, ИЖ-71-100, газовый ИЖ-79 (6П42), пневматический МР-654К.

9 мм ПМ является личным оружием нападения и защиты, предназначен для поражения противника на коротких расстояниях.



Пистолет Макарова

<i>Технические характеристики</i>	<i>ПМ</i>	<i>ПММ</i>
Калибр ствола, мм	9	
Начальная скорость полета пули, м/с	315	*~ 415
Огонь из пистолета наиболее эффективен на расстояниях, м	До 50	
Убойная сила пули сохраняется, м	До 350	
Боевая скорострельность пистолета (огонь ведется одиночными выстрелами), выстрелов в минуту	30	
Масса пистолета со снаряженным магазином, г	810	880
Масса пистолета с магазином без патронов, г	730	760
Длина пистолета, мм	161	
Высота пистолета, мм	126,75	
Длина ствола, мм	93	
Число нарезов	4	
Тип патрона, калибр x длина гильзы, мм	9 x 18	
Масса патрона, г	10	
Масса пули, г	6	5,5
Длина патрона, мм	25	
Емкость магазина, патронов	8	12
Диаметр круга рассеяния на дальности 50 м, м	0,32	

* При использовании усиленного (высокоимпульсного) патрона 9x18 ПММ.

Пистолет – оружие самозарядное, так как его перезарядание во время стрельбы производится автоматически.

Работа автоматики пистолета основана на принципе использования отдачи свободного затвора.

Пистолет Макарова состоит из следующих основных частей и механизмов:

- рамка со стволом и спусковой скобой;
- затвор с ударником, выбрасывателем и предохранителем;
- возвратная пружина;
- ударно-спусковой механизм;
- рукоятка с винтом;
- затворная задержка;
- магазин.

❖ **Устройство, назначение, принцип работы частей и механизмов пистолета Макарова**

1. Рамка со стволом и спусковой скобой

Рамка служит для соединения всех частей пистолета. *Основание рукоятки* необходимо для крепления рукоятки, боевой пружины и для помещения магазина.

Ствол служит для направления полета пули. Внутри он имеет канал с четырьмя нарезами, вьющимися слева вверх направо. Нарезы служат для сообщения пуле вращательного движения. Промежутки между нарезами называются полями. Расстоянием между двумя противоположными полями (по диаметру) определяется калибр канала ствола, он равен 9 мм. С казенной части канал ствола гладкий и большего диаметра, он служит для помещения патрона и называется патронником.



Спусковая скоба служит для предохранения хвоста спускового крючка от нечаянного нажатия на него. Она имеет на переднем конце гребень для ограничения хода затвора при движении назад.

2. Затвор с ударником, выбрасывателем и предохранителем

Затвор служит для подачи патрона из магазина в патронник, запира-ния канала ствола при выстреле, удержания гильзы (извлечения патрона) и постановки курка на боевой взвод.

Снаружи затвор имеет *мушку* и *целик*, они служат для прицеливания; на правой стороне – окно для выбрасывания гильзы (патрона); с обеих сторон – насечку для удобства отведения затвора рукой.

Ударник обеспечивает разбивание капсюля. Он имеет в передней части боек.

Выбрасыватель служит для удержания гильзы (патрона) в чашечке затвора до встречи с отражателем.

Предохранитель предназначен для обеспечения безопасности обращения с пистолетом. Он имеет флажок для перевода предохранителя из положения «огонь» в положение «предохранение» и обратно. Своим основанием он вставляется в поперечный паз затвора.



3. Возвратная пружина

Возвратная пружина служит для возвращения затвора в переднее положение после выстрела. Крайний виток одного из концов пружины имеет меньший диаметр по сравнению с другими витками. Этим витком пружина при сборке надевается на ствол.



4. Ударно-спусковой механизм

Ударно-спусковой механизм состоит из курка, шептала с пружиной, спусковой тяги с рычагом взвода, спускового крючка, боевой пружины и задвижки боевой пружины.

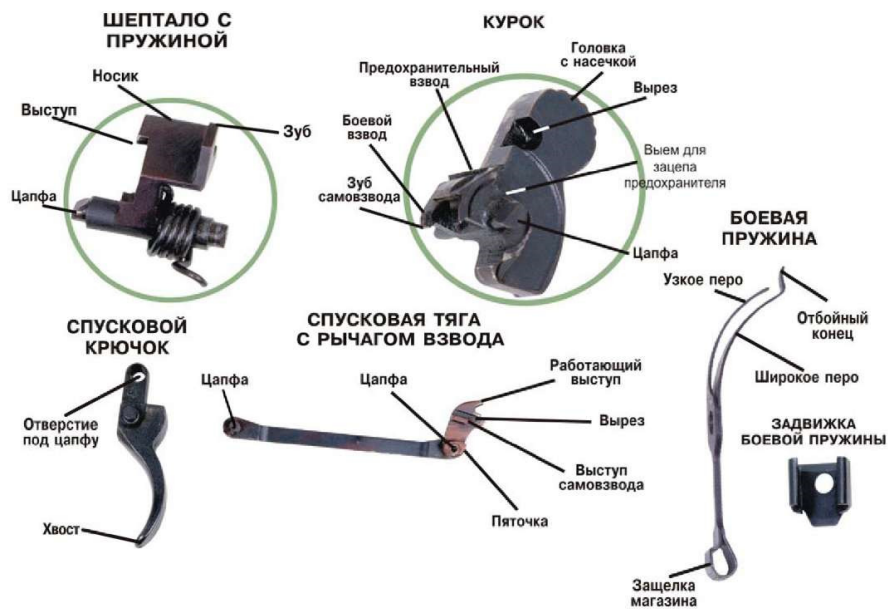

Курок служит для нанесения удара по ударнику.

Шептало с пружиной служит для удержания курка на боевом и предохранительном взводе.

Спусковая тяга с рычагом взвода служит для спуска курка с боевого взвода и взведения курка при нажиме на хвост спускового крючка.

Спусковой крючок обеспечивает спуск курка с боевого взвода и взведение курка при стрельбе самовзводом.

Боевая пружина служит для приведения в действие курка, рычага взвода и спусковой тяги. Она имеет широкое перо для действия на курок; узкое перо для действия на рычаг взвода и спусковую тягу. Нижний конец боевой пружины является защелкой магазина. Боевая пружина крепится на основании рукоятки *задвижкой*.

5. Рукоятка с винтом

Рукоятка с винтом прикрывает боковые окна и заднюю стенку основания рукоятки и служит для удобства удержания пистолета в руке.

Винт рукоятки служит для крепления рукоятки и задвижки на основании рукоятки.



6. Затворная задержка

Затворная задержка удерживает затвор в заднем положении по истощении всех патронов из магазина. Затворная задержка имеет отражатель для отражения наружу гильз (патронов) через окно в затворе.



7. Магазин

Магазин предназначен для помещения восьми патронов. Он состоит из корпуса, подавателя, пружины подавателя и крышки. Магазин вставляется в основание рукоятки через нижнее окно.



❖ Принадлежность к пистолету и ее назначение

В принадлежность к пистолету входят запасный магазин, кобура, протирка и пистолетный ремешок.

Кобура служит для ношения и хранения пистолета, запасного магазина и протирки.

Протирка используется для разборки, сборки, чистки и смазки пистолета.

Пистолетный ремешок обеспечивает крепление пистолета к поясному (брючному) ремню.



Работа частей и механизмов ПМ при выстреле

Для производства выстрела необходимо выключить предохранитель, взвести курок и нажать пальцем руки на хвост спускового крючка.

При нажатии пальцем на хвост спускового крючка спусковая тяга смещается вперед, а рычаг взвода, соединенный с задним концом спусковой тяги, поворачивается на задней цапфе спусковой тяги и поднимается до тех пор, пока не упрется своим вырезом в выступ шептала; затем рычаг взвода приподнимает шептало и расцепляет его с боевым взводом курка. Разобщающий выступ рычага взвода входит в выем затвора.

Курок освобождается от шептала и под действием широкого пера боевой пружины резко поворачивается на цапфах вперед и ударяет по ударнику. Ударник энергично движется вперед и бойком разбивает капсюль патрона; происходит выстрел.

Давлением образовавшихся газов пуля выбрасывается из канала ствола, в то же время газы давят на стенки и дно гильзы. Гильза раздается и плотно прижимается к стенкам патронника. Давление газов на дно гильзы передается на затвор, вследствие чего он движется назад.

Работа частей и механизмов ПМ при включении предохранителя

Если выстрела производить не требуется, то, не спуская курка с боевого взвода, следует включить предохранитель, повернув его флажок вверх до отказа так, чтобы красный кружок закрылся флажком предохранителя.

При повороте флажка выступ предохранителя опускается до начала подъема шептала встает на пути движения курка; ось предохранителя полочкой уступа поднимает шептало, вследствие чего оно поворачивается и освобождает курок; курок под действием широкого пера боевой пружины поворачивается и наносит удар по выступу предохранителя; ребро предохранителя, поворачиваясь, заходит за левый уступ рамки и запирает затвор с рамкой. Зацеп предохранителя, опускаясь, входит в выем курка и запирает его так, что взвести курок невозможно.

Работа частей и механизмов ПМ по израсходованию патронов из магазина

По израсходованию всех патронов из магазина подаватель магазина своим зубом поднимает передний конец затворной задержки вверх. Затвор, упиравшись своим зубом в выступ затворной задержки, останавливается в заднем положении.

Курок поставлен на боевой взвод.

Пружина подавателя имеет наименьшее сжатие. Затвор остается в заднем положении также и после извлечения магазина из основания рукоятки пистолета, удерживаясь на затворной задержке.

Работа частей и механизмов ПМ при стрельбе самовзводом

Если стрельба ведется без предварительного взведения курка, то при нажиме на хвост спускового крючка курок взводится автоматически. При этом рычаг взвода, войдя в зацепление своим выступом самовзвода с зубом самовзвода курка, взводит курок. Курок не становится на боевой взвод (так как шептало в момент срыва оказывается приподнятым в верхнее положение выступом рычага взвода), срывается с выступа самовзвода рычага взвода и ударяет по ударнику; происходит выстрел.

❖ Боеприпасы к пистолету Макарова

Для стрельбы из пистолета Макарова применяется 9-мм pistolный патрон, который состоит из гильзы, капсюля, порохового заряда и пули.

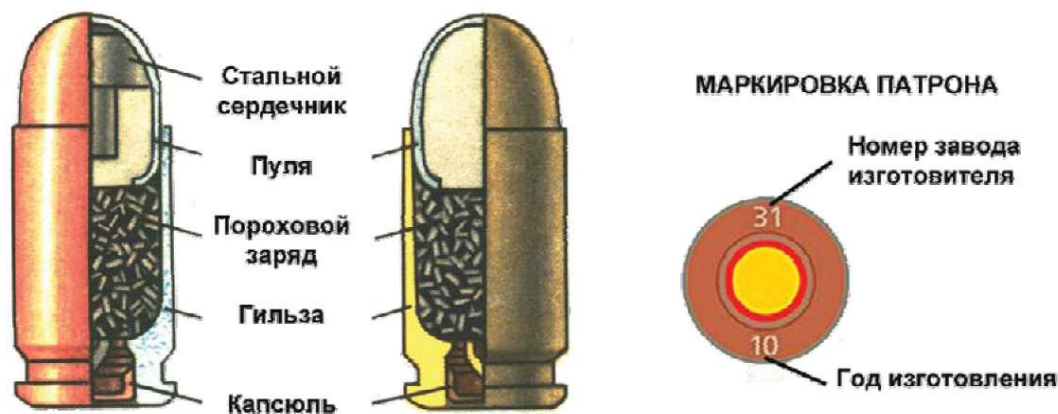

Общий вид 9-мм pistolного патрона и его устройство.

Гильза служит для помещения порохового заряда и соединения всех частей патрона. Снаружи у дна гильзы имеется кольцевая проточка для зацепа выбрасывателя.

Капсюль обеспечивает воспламенение порохового заряда.

Заряд состоит из бездымного пироксилинового пороха.

Пуля состоит из биметаллической (плакированной) оболочки, в которую впрессован стальной сердечник. Между пулей и стальным сердечником имеется свинцовая рубашка.

Патроны для заряжания пистолета снаряжаются в магазин путем их вкладывания и утапливания рукой.

❖ **Порядок неполной разборки и сборки после неполной разборки пистолета Макарова**

Неполная разборка пистолета производится для чистки, смазки и осмотра пистолета.

При разборке и сборке пистолета необходимо соблюдать следующие правила:

- разборку и сборку производить на столе или скамейке, а в поле – на чистой подстилке;
- части и механизмы класть в порядке разборки, обращаться с ними осторожно, не допускать излишних усилий и резких ударов;
- при сборке обращать внимание на нумерацию частей, чтобы не перепутать их с частями других пистолетов.

Неполная разборка:

- извлечь магазин из основания рукоятки;
- выключить предохранитель;
- поставить на затворную задержку, осмотреть патронник;
- снять затвор с затворной задержки;
- отделить затвор от рамки, поставить спусковую скобу на место;
- снять со ствола возвратную пружину.

Порядок сборки после неполной разборки:

- надеть на ствол возвратную пружину;
- присоединить затвор к рамке;
- включить предохранитель (поднять флажок вверх);
- вставить магазин в основание рукоятки.

❖ **Порядок полной разборки и сборки после полной разборки пистолета Макарова**

Полная разборка производится для чистки при сильном загрязнении пистолета, после нахождения его под дождем или в снегу, при переходе на новую смазку, а также при ремонте. Частая полная разборка не допускается, так как она ускоряет изнашивание частей и механизмов.

Полная разборка производится в следующем порядке:

1. Произвести неполную разборку пистолета.
2. Отделить шептало и затворную задержку от рамки.

Взять пистолет в левую руку, придерживая большим пальцем левой руки головку курка и нажимая указательным пальцем на хвост спускового крючка, плавно спустить курок с боевого взвода.

Выступом протирки снять крючок пружины шептала с затворной задержки. Указательным и большим пальцами правой руки повернуть шептало вперед до совпадения лыски на правой цапфе с прорезью цапфенного

гнезда в рамке, затем шептало и затворную задержку приподнять вверх и отделить их от рамки.

3. Отделить рукоятку от основания рукоятки и боевую пружину от рамки. Лезвием протирки вывинтить винт и, сдвигая рукоятку назад, отделить ее от основания рукоятки.

Прижимая большим пальцем левой руки боевую пружину к основанию рукоятки, сдвинуть вниз и отделить от основания рукоятки задвижку боевой пружины и снять боевую пружину с прилива основания рукоятки.

4. Отделить курок от рамки.

Удерживая рамку в левой руке и повернув спусковой крючок в крайнее переднее положение, указательным и большим пальцами правой руки повернуть курок вперед до совпадения лысок на его цапфах с прорезями в цапфенных гнездах в рамке, сдвинуть курок в сторону ствола и вынуть его.

5. Отделить спусковую тягу с рычагом взвода от рамки.

Удерживая рамку в левой руке, правой рукой приподнять задний конец спусковой тяги и вывести цапфу из отверстия спускового крючка.

6. Отделить спусковой крючок от рамки.

Удерживая рамку в левой руке, правой рукой оттянуть спусковую скобу вниз, как это делается при неполной разборке пистолета; поворачивая хвост спускового крючка вперед, вывести цапфы спускового крючка из цапфенных гнезд в рамке и отделить спусковой крючок от рамки. Поставить спусковую скобу на свое место.

7. Отделить предохранитель и ударник от затвора.

Взяв затвор в левую руку, большим пальцем правой руки повернуть флажок предохранителя вверх, затем указательным и большим пальцем правой руки отвести флажок из гнезда несколько в сторону, повернуть дальше назад и вынуть из гнезда затвора.

8. Отделить выбрасыватель от затвора.

Положить затвор на стол (скамейку), правой рукой с помощью выступа протирки утопить гнеток выбрасывателя и, одновременно нажимая указательным пальцем левой руки на переднюю часть выбрасывателя и поворачивая его вокруг зацепа, вынуть его из паза; после этого осторожно извлечь из гнезда затвора гнеток с пружиной.

9. Разобрать магазин.

Взяв магазин в левую руку, большим и указательным пальцами этой руки отжать пружину подавателя к подавателю, правой рукой снять крышку магазина за ее выступающую часть и вынуть из корпуса магазина пружину подавателя и подаватель.

Сборка пистолета после полной разборки:

1. Собрать магазин.

Удерживая корпус магазина в левой руке так, чтобы выступ защелки магазина был впереди и вверху, правой рукой вложить подаватель в корпус магазина. Вставить в корпус магазина пружину подавателя неотогну-

тым концом вниз и, поджимая пружину большим пальцем левой руки, правой рукой надвинуть крышку на загнутые ребра корпуса так, чтобы отогнутый конец пружины заскочил в отверстие крышки.

2. Присоединить выбрасыватель к затвору.

Положить затвор на стол, правой рукой вставить в гнездо затвора пружину выбрасывателя с гнетком (гнетком наружу). Поставить выбрасыватель в паз зацепом к чашечке затвора и, придерживая указательным пальцем левой руки у зацепа, утопить выступом протирки гнеток в гнездо; одновременно поджимая выбрасыватель к гнетку и вниз (поворачивая вокруг зацепа), опустить его пяточку в гнездо затвора так, чтобы головка гнетка расположилась над уступом пяточки выбрасывателя.

3. Присоединить предохранитель и ударник к затвору.

Взять затвор в левую руку задним концом к себе и вложить ударник в канал затвора так, чтобы его срез в задней части был обращен к гнезду для предохранителя. Большим и указательным пальцами правой руки вставить предохранитель в гнездо затвора и повернуть его флажок вниз до отказа.

4. Присоединить спусковой крючок к рамке.

Удерживая рамку в левой руке, правой рукой оттянуть спусковую скобу и перекосить ее так, как это делается при неполной разборке пистолета; вставить головку спускового крючка в окно стойки рамки так, чтобы его цапфы вошли в цапфенные гнезда рамки; поставить спусковую скобу на свое место.

5. Присоединить спусковую тягу с рычагом взвода к рамке.

Удерживая рамку в левой руке и отведя хвост спускового крючка назад, вставить цапфу спусковой тяги в отверстие спускового крючка и опустить задний конец тяги в рамку на заднюю стенку основания рукоятки.

6. Присоединить курок к рамке.

Удерживая рамку за основание рукоятки в левой руке, повернуть спусковой крючок в крайнее переднее положение, правой рукой наклонить курок головкой вперед, ввести его цапфы в цапфенные гнезда в рамке и повернуть головку курка назад.

7. Присоединить боевую пружину к рамке и рукоятку к основанию рукоятки.

Положить пистолет на ладонь левой руки; повернув спусковой крючок вперед, а рычаг взвода вверх, правой рукой ввести перья боевой пружины в окно рамки и надеть пружину отверстием на прилив основания рукоятки так, чтобы широкое перо боевой пружины расположилось в углублении курка, а узкое перо на пяточке рычага взвода. Повернуть пистолет так, чтобы задняя стенка основания рукоятки была обращена на себя, и, придерживая большим пальцем левой руки боевую пружину за защелку магазина, а указательным переднюю стенку основания рукоятки, большим и указательным пальцами правой руки надеть задвижку боевой пружины. Проверить правильность постановки боевой пружины, для чего несколько

раз легко нажать на хвост спускового крючка. Если и курок отходит назад, то пружина поставлена правильно. Надеть рукоятку на основание рукоятки и ввинтить до отказа винт, после чего винт отпустить на пол-оборота.

8. Присоединить затворную задержку и шептало к рамке.

Удерживая рамку в левой руке, правой рукой вложить затворную задержку в вырез рамки; взять шептало так, чтобы лыска на его правой цапфе была обращена вперед; вставить в цапфенное гнездо рамки сначала левую цапфу шептала (на которой находится пружина), а затем ввести правую цапфу шептала в цапфенное гнездо в рамке. Повернуть шептало назад. Выступом протирки надеть крючок пружины шептала на затворную задержку.

Примечание. Запрещается взводить курок нажимом на хвост спускового крючка и производить спуск курка, когда не присоединен к рамке затвор.

9. Провести сборку после неполной разборки.

10. Проверить правильность работы частей и механизмов пистолета.

❖ **Порядок чистки и смазки 9-мм пистолета Макарова, осмотр и подготовка его к стрельбе**

Пистолет всегда должен содержаться в чистоте и исправности. Это достигается своевременной и правильной чисткой и смазкой, бережным обращением с пистолетом и правильным хранением его. Хранить пистолет необходимо в чистой и сухой кобуре. *Чистка пистолетов* производится:

- в боевой обстановке, на маневрах и длительных учениях в поле – ежедневно во время затишья боя или в перерывах между занятиями;
- после учений, нарядов и занятий в поле без стрельбы – немедленно по окончании учений, нарядов или занятий;
- после стрельбы – немедленно по окончании стрельбы необходимо очистить и смазать канал ствола и патронник; окончательную чистку пистолета произвести по возвращении со стрельбы; в последующие 3 – 4 дня чистку пистолета производить ежедневно;
- если пистолет находится без употребления, – не реже одного раза в 7 дней.

Для чистки и смазки ПМ применяется:

- жидкая ружейная смазка – для чистки пистолета и смазывания его частей и механизмов при температуре воздуха от + 5° до –50° С;
- ружейная смазка – для смазывания канала ствола, частей и механизмов пистолета после их чистки; эта смазка применяется при температуре воздуха от +5° и выше;
- раствор РЧС (раствор чистки стволов) – для чистки каналов стволов и других частей пистолета, подвергшихся воздействию пороховых газов;
- ветошь или бумага КВ-22 – для обтирки, чистки и смазки пистолета;

– пакля (короткое льноволокно), очищенная от кострики, – только для чистки канала ствола.

При отсутствии ружейной (жидкой ружейной) смазки допускается чистка и смазка оружия современными средствами, предназначенными для чистки и смазки оружия (Беркут, Русак, Gun Guard, Gunex, Nanoprotek, Kano Kroil, Nitrolinol и др.).

Запрещается чистка и смазка оружия неспециализированными маслами, так как такие масла не оставляют необходимую масляную пленку, быстро высыхают и смывают воронение оружия.

Для более эффективной и быстрой чистки допускается чистка оружия с использованием специализированных наборов, предназначенных для чистки данного вида оружия.

Пистолет, внесенный с мороза в теплое помещение, нельзя смазывать, пока он не «отпотеет»; когда появятся капли воды, насухо протереть части и механизмы пистолета и смазать их.

Осмотр ПМ в собранном виде

При осмотре ПМ в собранном виде проверить:

- 1) Нет ли на частях ПМ налета ржавчины, трещин, царапин, забоин; соответствуют ли номера на затворе номеру на рамке;
- 2) Нет ли забоин на мушке и в прорезе целика, мешающих прицеливанию;
- 3) Легко ли переключается предохранитель из одного положения в другое и надежно ли фиксируется в крайних положениях;
- 4) Надежно ли удерживается спусковая скоба в рамке и устанавливается ли для отделения затвора в перекошенное положение;
- 5) Довернут ли винт рукоятки;
- 6) Нет ли в канале ствола грязи, налета ржавчины и других дефектов. Для этого необходимо затвор поставить на затворную задержку и посмотреть в канал ствола с дульной части, вставив в окно затвора белую бумагу;
- 7) Не погнуты ли стенки и верхние края корпуса магазина и свободно ли передвигается подаватель в магазине;
- 8) Свободно ли вставляется магазин (запасной магазин) в основание рукоятки и извлекается из него и надежно ли он удерживается защелкой магазина;
- 9) Правильно ли работают части и механизмы пистолета.

Осмотр ПМ в разобранном виде

При осмотре ПМ в разобранном виде подробно осматривается каждая часть и механизм в отдельности, для того чтобы проверить, нет ли скошенности металла, сорванной резьбы, царапин и забоин, погнутостей, сыпи, ржавчины и загрязнения.

При осмотре рамки со стволом и спусковой скобой особое внимание обратить на состояние канала ствола. Канал ствола осматривается с дуль-

ной и казенной частей. При этом проверять чистоту канала ствола, патронника и исправность казенного среза ствола, наличие в стволе сыпи, ржавчины, раковин царапин, забоин и раздутия ствола.

При осмотре затвора с выбрасывателем, ударником и предохранителем особое внимание обратить на состояние внутренних пазов гнезд и выступов, которые не должны быть загрязнены и не должны иметь забоин. Проверить, свободно ли перемещается ударник в канале затвора, энергично ли поджимается выбрасыватель к чашечке затвора и не крошен ли зацеп выбрасывателя и боек ударника. Проверить, утапливается ли фиксатор предохранителя, нет ли больших побитостей на зацепе для запираения курка, не изношены ли цапфа и ребро предохранителя.

При осмотре возвратной пружины проверить, нет ли на ней заусенцев, ржавчины, погнутостей, грязи и надломов, прочно ли она удерживается на стволе.

При осмотре частей УСМ проверить износ разобщающего выступа рычага взвода; рычаг взвода должен без заеданий вращаться на цапфе спусковой тяги. Проверить, нет ли крошенности и износа боевого и предохранительного взвода курка, растянутости пружины шептала и износа его носика. Перья боевой пружины не должны иметь трещин.

При осмотре рукоятки с винтом проверить, нет ли трещин отколов, нет ли сорванной резьбы на винте, не загрязнены ли пазы и выемки рукоятки.

При осмотре затворной задержки убедиться в ее исправности. Затворная задержка не должна быть погнута или надломана. Проверить, нет ли крошенности металла на отражателе.

При осмотре магазина особое внимание обратить на исправность зуба подавателя и выступа для защелки магазина; проверить, не погнуты ли верхние края корпуса магазина.

Приведение ПМ к нормальному бою

Пистолеты приводятся к нормальному бою при поступлении в отдел внутренних дел, после ремонта или замены частей пистолета или при отклонении пуль, не удовлетворяющих требованию нормального боя. Проверка боя производится в благоприятных условиях, закрытом тире. Стрельба производится по проверочной мишени (рис. 1) или черному кругу диаметром 25 см, расположенном на щите высотой 1 м и шириной 0,5 м с расстояния 25 м. Точка прицеливания – середина нижнего края мишени (А) или центр мишени (Б). Для проверки боя пистолета стрелок производит подряд четыре выстрела, тщательно и однообразно прицеливаясь. По окончании стрельбы осматривается щит и по его расположению пробойн определяется кучность боя. Кучность боя пистолета признается нормальной, если три пробойны вмещаются в круг диаметром 15 см. В противном случае определяется средняя точка попадания (СТП).

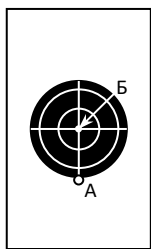

Проверочная мишень

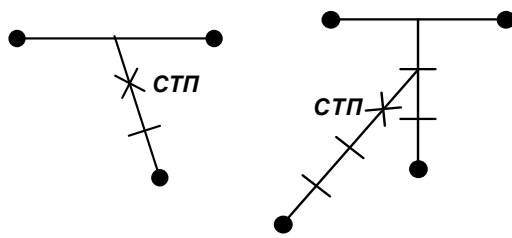

а) б)
Определение СТП

а) по трем пробоинам; б) по четырем пробоинам.

При малом (до пяти) числе пробоин положение СТП определяется способом последовательного деления отрезков. Для этого необходимо: соединить прямой линией две пробоины, расстояние между ними разделить пополам, полученную точку соединить с третьей пробоиной и расстояние между ними разделить на три равные части. За СТП трех пробоин принимается деление, ближайшее к двум первым пробоинам. От этого деления провести прямую линию к четвертой пробоине и разделить на четыре равные части, ближайшее деление к трем пробоинам будет средней точкой попадания. Аналогичное определение средней точки производится и по пяти пробоинам. Определив СТП, измеряется величина ее отклонения от контрольной точки. Если СТП отклонилась от контрольной точки более, чем на 5 см, то пистолет передается мастеру для передвижения или замены целика. В случае если СТП оказалась выше (ниже) контрольной точки, целик меняется более низким (высоким). При замене одного целика другим его высота изменяется на 0,25 мм.

Номер целика	0	1	2	3	4
Высота, мм	5,00	5,25	5,50	5,75	6,00

Если СТП оказалась левее (правее), целик передвигается вправо (влево). При изменении высоты целика или перемещении его влево (вправо) на один миллиметр СТП изменяется на 19 см.

После приведения пистолета к нормальному бою целик для ПМ закрепить с помощью керна. Старую риску на целике зачистить, вместо нее набить новую.

Примечание. Мушку пистолета опиливать запрещается.

Приведение ПМ к нормальному бою считается законченным, когда пистолет в отношении кучности и положения СТП удовлетворяет требованиям нормального боя.

❖ Задержки при стрельбе из пистолета Макарова и способы их устранения

Пистолет при правильном обращении с ним, внимательном уходе и сбережении является надежным и безотказным оружием. Однако при длительной работе вследствие износа частей и механизмов, а чаще при неосторожном обращении и невнимательном уходе могут возникнуть задержки при стрельбе.

Для предупреждения задержек при стрельбе из пистолета и обеспечения безотказности работы пистолета необходимо:

- правильно подготавливать пистолет к стрельбе;
- своевременно и с соблюдением всех правил осматривать, чистить и смазывать пистолет; особенно тщательно следить за чистотой и смазкой трущихся частей пистолета;
- своевременно производить ремонт пистолета;
- перед стрельбой осматривать патроны; неисправные, ржавые и грязные патроны для стрельбы не применять;
- во время стрельбы и при передвижениях оберегать пистолет от загрязнения и ударов;
- если пистолет перед стрельбой находился продолжительное время на сильном морозе, то перед заряданием его несколько раз энергично отвести затвор рукой и отпустить его, причем после каждого отведения и отпущения затвора производить спуск курка нажимом на хвост спускового крючка.

Если при стрельбе произойдет задержка, то ее нужно устранить пере заряданием пистолета. Если перезаряданием задержка не устраняется, то необходимо выяснить причину задержки и устранить ее, как указано ниже.

Задержки	Причины задержек	Способы устранения задержек
<p>1. Осечка. Затвор в крайнем переднем положении, курок спущен, но выстрела не произошло.</p>	<p>1. Капсюль патрона неисправен. 2. Сгущение смазки или загрязнение канала под ударник. 3. Не полностью ввинчен винт рукоятки (в пистолетах без задвижки боевой пружины). 4. Мал выход ударника или забоины на бойке</p>	<p>1. Перезарядить пистолет и продолжить стрельбу. 2. Осмотреть прочистить пистолет. 3. Ввинтить винт рукоятки до отказа. 4. Отправить пистолет в мастерскую</p>
<p>2. Недокрытие патрона затвором. Затвор остановился, не дойдя крайнего переднего положения; спуск курка произвести нельзя</p>	<p>1. Загрязнение патронника, пазов рамки и чашечки затвора. 2. Затруднительное движение выбрасывателя из-за загрязнения пружины выбрасывателя или гнетка</p>	<p>1. Дослать затвор вперед толчком руки и продолжить стрельбу. 2. Осмотреть, прочистить пистолет</p>
<p>3. Неподача или не продвижение патрона из магазина в патронник. Затвор находится в переднем положении, но патрона в патроннике нет; затвор остановился в среднем положении вместе с патроном, не дослав его в патронник</p>	<p>1. Загрязнение магазина и подвижной части пистолета. 2. Погнутость верхних краев корпуса магазина</p>	<p>1. Перезарядить пистолет и продолжить стрельбу, прочистить пистолет и магазин. 2. Заменить неисправный магазин</p>

<p>4. Прихват (ущемление) гильзы затвором. Гильза не выброшена затвором наружу через окно в затворе и заклинилась между затвором и казенным срезом ствола</p>	<p>1. Загрязнение подвижной части пистолета. 2. Неисправность выбрасывателя, его пружины или отражателя</p>	<p>1. Выбросить прихваченную гильзу и продолжать стрельбу. 2. При неисправности выбрасывателя с пружиной или отражателя отправить пистолет в мастерскую</p>
<p>5. Автоматическая стрельба</p>	<p>1. Ступение смазки или загрязнение частей ударно-спускового механизма 2. Износ боевого взвода курка или носика шептала. 3. Ослабление или излом пружины шептала. 4. Касание полочки уступа предохранителя зуба шептала</p>	<p>1. Осмотреть и прочистить пистолет. 2. Отправить пистолет в мастерскую. То же То же</p>

Примерный план практического занятия

1. Назначение пистолета, его боевые свойства, тактико-технические характеристики ПМ, боеприпасы к нему.
2. Устройство и назначение частей и механизмов пистолета. Принцип работы.
3. Неполная разборка и сборка пистолета Макарова.
4. Порядок полной разборки и сборки пистолета. Проверка правильности работы пистолета после сборки. Осмотр ПМ и подготовка его к стрельбе. Уход за 9-мм пистолетом Макарова.
5. Приведение ПМ к нормальному бою
6. Задержки при стрельбе и способы их устранения. Порядок приведения ПМ к нормальному бою. Работа частей и механизмов ПМ
7. Нормативы для 9-мм ПМ

Вопросы для самоконтроля по теме

1. Тактико-технические данные 9-мм пистолета Макарова.
2. Назначение и боевые свойства пистолета Макарова.
3. Общее устройство и работа пистолета Макарова.
4. Устройство 9-мм патрона пистолета Макарова, маркировка, виды.
5. Осмотр, чистка и смазка пистолета.
6. Проверка боя и приведение к нормальному бою пистолета Макарова.
7. Порядок полной разборки пистолета Макарова.
8. Порядок сборки пистолета Макарова после полной разборки.

Тема 16.3. Приемы и правила стрельбы из 9-мм пистолета Макарова

❖ Способы удержания оружия одной рукой, двумя руками

Хват – способ удержания пистолета в руке, обеспечивающий его устойчивость в момент прицеливания и спуска курка.



При правильном хвате рукоятка пистолета вставляется в «вилку», образуемую большим и указательным пальцами руки, удерживающей оружие, а ее тыльная часть упирается в мышцу большого пальца и частично в мышцы нижней части ладони.

С правой стороны рукоятка охватывается серединой ладони, а с передней стороны – средним, безымянным пальцами и мизинцем. С левой стороны рукоятка обхватывается большим пальцем, который выпрямлен и направлен вдоль затвора пистолета, при таком положении он создает хорошую опору рукоятки с левой стороны.

Указательный палец не должен участвовать в удержании оружия. Его единственная роль – нажим на спусковой крючок. Он должен лежать третьей фалангой или первым суставом на спусковом крючке (в зависимости от длины пальца). Отсчет суставов принято начинать от центра тела к периферии. По возможности указательный палец не должен касаться оружия справа.

Способы поддержки пистолета значительно влияют на его устойчивость при стрельбе.



❖ Изготовки для стрельбы

Изготовка – это комплекс технических действий, выполняемых стрелком для принятия определенного положения для стрельбы (позы), обеспечивающего наилучшую устойчивость системы «стрелок – оружие» при удержании оружия, прицеливании и выполнении выстрела.

**Принятие положения для стрельбы:
стоя с одной руки – обычная изготовка**

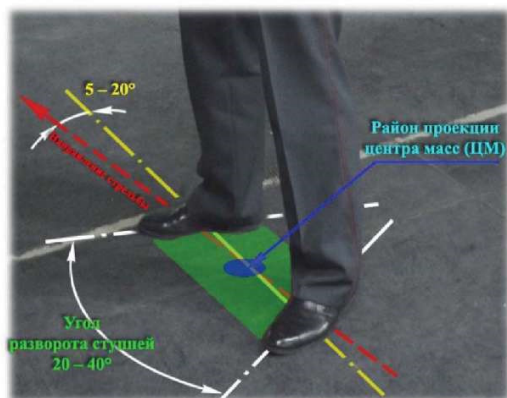

В практике стрельбы из пистолета различают следующие варианты изготовки: вполборота к мишени; боком к мишени, ноги на ширине плеч. Наиболее удобным признается такое положение, при котором линия плеч с плоскостью стрельбы составляет 15–20°, ступни ног слегка разведены.

Проекция центра масс системы «стрелок – оружие» располагается в середине площади, ограниченной ступнями ног, т. е. несколько ближе к левой ступне.

Правая рука с оружием полностью выпрямлена в локтевом и лучезапястном суставах и направлена в сторону мишени.

Голова стрелка должна быть повернута в направлении стрельбы без наклона, т.е. находиться в наиболее естественном положении.

Левая рука расслаблена, ее можно упереть в бедро, положить в карман или за поясной ремень.

Проверка правильности принятой изготовки по отношению к цели выполняется следующим образом:

1	Принять положение изготовки
2	Направить пистолет в район прицеливания
3	Закрыть глаза на 2–3 с
4	Открыв глаза, посмотреть за направлением ствола пистолета

Если ствол пистолета направлен в сторону (вправо или влево) от мишени, необходимо изменить его направление поворотом всего туловища по отношению к цели перестановкой стоп, а не перемещением руки, удерживающей оружие.

**Принятие положений для стрельбы:
с двух рук – фронтальная и универсальная изготровки**

Фронтальная и универсальная изготровки наиболее широко применяются сотрудниками при стрельбе стоя из боевого пистолета.



«Фронтальная» изготровка. Корпус стрелка расположен перпендикулярно линии стрельбы и представляет собой силуэт с максимальной площадью собственного поражения.

«Универсальная» изготровка. Стрелок располагается под углом к линии ведения огня, левое плечо впереди. Ноги находятся немного шире плеч и создают площадь опоры в виде трапеции, стопы естественно разведены в стороны. Вес тела стрелка равномерно распределяется на обе ноги или немного ближе к левой ноге. В этой изготровке площадь собственного поражения стрелка уменьшается.

При использовании указанных выше изготровок для стрельбы у стрелка могут возникнуть следующие ошибки:

- слишком узкая (меньше ширины плеч) или, наоборот, излишне широкая постановка ног при выполнении упражнения;
- перенос центра масс системы «стрелок – оружие» на одну ногу и сгибание ног (приседание) ведет к снижению устойчивости стрелка;
- потеря контроля за положением головы: наклон головы влево, вправо или вперед – вниз (прицеливание исподлобья) увеличивает разброс пробоин на цели;
- сгибание руки, удерживающей пистолет, в локтевом суставе.

**Принятие положений для стрельбы:
с колена (правосторонняя и левосторонняя изготровки),
с двух рук с опорой локтевым суставом на колено**

Для принятия положения для стрельбы с колена следует¹:

¹ Рассматривается положение для стрельбы «с колена» для правши, для левши – в зеркальном отображении.

1. Лево́й ного́й сде́лать шаг впе́ред (или пра́вой ного́й – шаг наза́д), поста́вив сто́пы приме́рно на одну́ ли́нию по на́правле́нию стре́льбы.

2. Опу́ститься на пра́вое ко́лено та́к, что́бы обра́зовались три то́чки опо́ры (сто́па ле́вой ного́, ко́лено пра́вой ного́ и но́сок пра́вой ного́).

3. Сесть за́дней по́верхно́стью бе́дра на го́лень и пя́тку пра́вой ного́; у́гол ме́жду бе́драми до́лжен со́ставля́ть от 60 до 90 гра́дусов. *При при́нятии по́ложе́ния для́ стре́льбы с ко́лена с ру́ки* бо́льшая ча́сть ве́са те́ла до́лжна при́ходиться на пя́тку ле́вой ного́.



Для при́нятия по́ложе́ния для́ стре́льбы ле́жа с ру́ки стре́лок де́лает по́лный шаг пра́вой ного́й впе́ред и не́много впра́во, опу́скается на ле́вое ко́лено и ста́вит ле́вую ру́ку на зе́млю впе́реди се́бя, па́льцами впра́во. Опи́раясь по́сле́довате́льно на бе́дро ле́вой ного́ и пре́дпле́чье ле́вой ру́ки, ло́жится на ле́вый бо́к и бы́стро по́вора́чивает́ся на жи́вот, раски́нув но́ги сле́гка в сто́роны но́сками на́ружу.



❖ Прицеливание

Прицеливание – это наведение оружия в цель с помощью визуального совмещения прицельных приспособлений.

«Ровная мушка» – это видимое расположение прицельных приспособлений, при котором верхний край мушки и верхний край целика находятся на одной горизонтальной линии, а просветы между мушкой и боковыми гранями целика одинаковы.



При прицеливании стрелку необходимо контролировать мушку, целик с прорезью и мишень, а четко сфокусированным может быть только один из предметов. Поэтому при прицеливании глаз фокусируется так, чтобы наиболее четко видеть мушку, менее четко – целик с прорезью и еще менее четко – мишень.

Наиболее часто встречающиеся ошибки при прицеливании.

1. Сосредоточение взгляда на мишени, а не на мушке (наиболее распространенная ошибка).

2. Выбор точки, а не района прицеливания. **Район прицеливания** – это площадь круга, ограниченная окружностью с центром в точке прицеливания.

3. Нарушение визуального контроля над положением «ровной мушки». При прицеливании необходимо стремиться к уменьшению колебаний оружия, а если они и происходят, то только с «ровной мушкой».

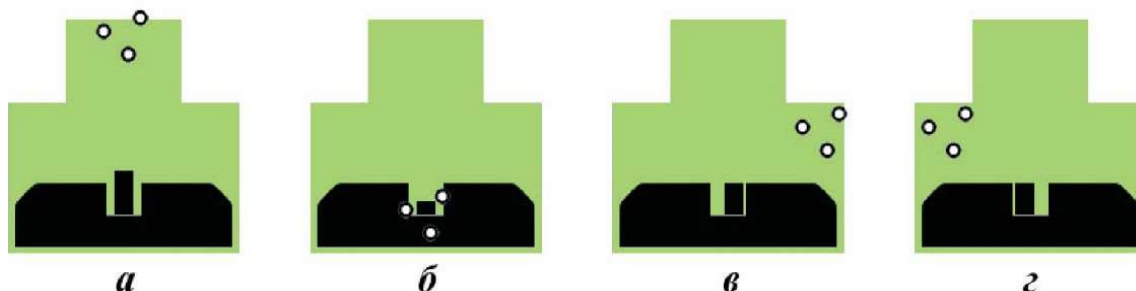

❖ Спуск курка с боевого взвода

Спуск курка следует производить в полном соответствии со зрительным восприятием, т. е. приурочивать к определенному моменту, когда «ровная мушка» находится в районе прицеливания.

Для выполнения меткого выстрела стрелок должен производить прицеливание и плавное нажатие на спусковой крючок не отдельно, а строго согласованно между собой.

Чтобы не сбить наводку оружия при нажиме на спусковой крючок, необходимо:

- нажим на спусковой крючок завершать плавным движением, каким бы ни был спуск по натяжению;
- пальцем нажимать на спусковой крючок изолированно, т. е. без участия кисти руки или других частей тела;
- пальцем нажимать на спусковой крючок строго вдоль оси ствола пистолета, без боковых отклонений;
- указательный палец накладывать на спусковой крючок однообразно, желательнее третьей фалангой, при этом вторая фаланга указательного пальца не должна касаться рукоятки пистолета справа.

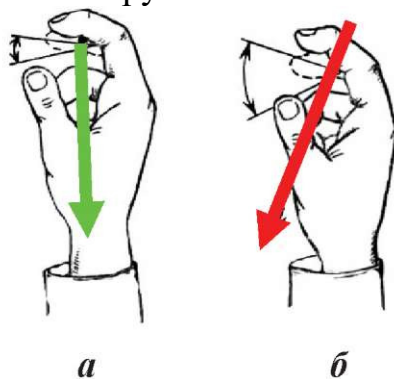

Положение указательного пальца при нажиме на спусковой крючок: а – правильное положение; б – неправильное положение

Оптимальное время, затрачиваемое от начала прицеливания (при уже затаенном дыхании) до выстрела, не должно быть более 10 с.

❖ **Производство выстрела в целом**

Приняв соответствующую изготовку для стрельбы, взять пистолет в руку. Помогая свободной рукой проверить правильность хвата пистолета, обхватить его рукоятку с определенным усилием. Зафиксировать положение туловища, головы, свободной руки. Поднять руку, удерживающую пистолет, в сторону цели, выбрать свободный ход спускового крючка. После наведения оружия на цель выполнить несколько вдохов и выдохов, задержать дыхание, проверить точность совмещения прицельных приспособлений («ровную мушку») и удерживать ее в соответствующем районе прицеливания. Одновременно с удержанием ровной мушки завершить нажим на спусковой крючок в момент наилучшей устойчивости оружия.

Удержание «ровной мушки» в районе прицеливания должно носить активный характер. Это значит, что стрелок должен не ждать момента наступления наилучшей устойчивости пистолета, а сам, активно удерживая его, не давать оружию уйти из района прицеливания. Такой метод поз-

воляет стрелку выполнить качественный выстрел в тот момент, когда это необходимо.

❖ **Порядок быстрого извлечения оружия из кобуры и подготовка к выстрелу**

Большое практическое значение при выполнении скоростной стрельбы из боевого пистолета имеет быстрота его извлечения из кобуры и досылания патрона в патронник. От времени, затраченного стрелком на эти операции, зависит оставшаяся часть времени на стрельбу.

Обучение быстрому извлечению пистолета из кобуры осуществляется в процессе тренировки без патрона. Пистолет находится в общевойсковой кобуре и закрепляется на пояском ремне справа или слева по выбору стрелка. Оружие проверяется на незаряженность, затем пистолет убирается в кобуру, магазин – в кармашек кобуры, которая застегивается. По команде руководителя стрельб «Огонь!» необходимо:

1	Расстегнуть застежку кобуры и, подняв ее крышку левой рукой, выполнить предварительный хват правой рукой за рукоятку пистолета, находящегося в кобуре. Одновременно с извлечением пистолета большой палец правой руки расположить на затворной задержке, указательный уложить на предохранительную скобу, а остальными пальцами кисти обхватить рукоятку пистолета
2	Продолжая извлечение пистолета и направляя его в сторону цели, выключить предохранитель, удерживая затвор за насечки левой рукой, дослат патрон в патронник, после чего левая рука выполняет один из вариантов поддержки вооруженной руки
3	В момент направления пистолета в сторону цели указательный палец правой руки накладывается третьей (ногтевой) фалангой на спусковой крючок и выбирает свободный ход
4	Сфокусировав взгляд на прицельных приспособлениях и уточняя их в районе прицеливания, задержать дыхание и продолжить плавный, равномерный нажим указательным пальцем правой руки на хвост спускового крючка до момента срыва курка с боевого взвода. Для выполнения последующих выстрелов необходимо поставить курок на боевой взвод большим пальцем поддерживающей (левой) руки и выполнить очередной выстрел. Включить предохранитель и убрать пистолет в кобуру

Рассмотрим два наиболее распространенных способа досылания патрона в патронник при помощи свободной руки.

1. Движение вооруженной руки вперед. При этом способе левая рука, удерживающая затвор за насечки, находится в неподвижном состоянии, а досылание патрона в патронник обеспечивается за счет резкого движения правой вооруженной руки вперед в направлении цели. Когда затвор пистолета окажется в крайнем заднем положении, необходимо быстро отпустить его.

2. Отведение затвора назад. Правая рука удерживает пистолет в неподвижном положении, а левая, удерживая затвор за насечки с торца, отводит затвор в заднее положение. В момент отведения затвора в крайнее заднее положение стрелок отпускает затвор, не сопровождая его рукой. Сопровождение затвора (уступающее движение рукой, удерживающей затвор, действию возвратной пружины) недопустимо, так как это может привести к возникновению задержки при стрельбе (недокрытию патрона затвором).

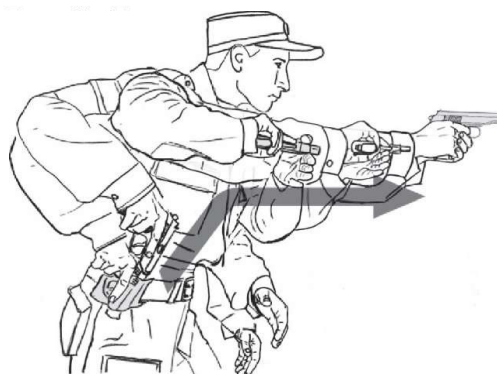

Траектория движения оружия при извлечении пистолета

❖ Приемы стрельбы в различных условиях.

Скоростная стрельба с места по неподвижной цели

Прицеливание

Техника прицеливания при стрельбе с ограничением во времени заметно отличается от прицеливания в неограниченное время. Прицеливание приходится осуществлять не по району прицеливания, а по центральной зоне на мишени. Это связано с малым лимитом времени на серию выстрелов, что практически не позволяет начинающему стрелку четко совместить прицельные приспособления.

Вынос пистолета в район прицеливания осуществляется по кратчайшей линии. После извлечения пистолета из кобуры, досылания патрона в патронник и выполнения поддержки стрелок выпрямляет руки, направляя пистолет в цель по кратчайшей линии. Важно быстро увидеть и совместить ее с целиком. Для этого руки на завершающем этапе распрямления и направления пистолета в цель должны двигаться плавно, уверенно, без излишнего напряжения мышц кисти, удерживающей рукоятку. При прицеливании необходимо избегать «раскачивания» мушки вверх-вниз и вправо-влево из-за резкости и избыточности движений по ее совмещению с целиком, добиваться получения «ровной мушки» одним-двумя перемещениями мушки относительно целика: подъемом снизу вверх или

опусканием сверху (как удобнее стрелку) вниз с одновременной компенсацией бокового смещения.

Спуск курка с боевого взвода

При скоростной стрельбе меткий выстрел возможен в том случае, если нажим на спусковой крючок будет достаточно быстрым и обязательно равномерным. Если стрелок начнет нажимать на спусковой крючок лишь тогда, когда подъем рук с пистолетом будет завершен и «ровная мушка» окажется доведенной до центральной области на мишени, то этот процесс будет протекать слишком долго. Стремление выиграть время за счет спуска курка приведет к рывку за него и резкому смещению пистолета в момент выполнения выстрела. Поэтому, чтобы выиграть время, необходимое для спуска курка, следует начинать выбор свободного хода спускового крючка одновременно с направлением рук с пистолетом в цель. В согласованном действии подъема (направления) рук и одновременного с ним движения указательного пальца при нажиме на спусковой крючок и заключается успех выполнения меткого первого выстрела при скоростной стрельбе. Техника выполнения последующих выстрелов во многом сходна с рассмотренной выше. Разница лишь в том, что стрелку необходимо на каждый последующий выстрел правильно удержать импульс отдачи пистолета, чтобы не нарушился хват оружия для максимального снижения времени возвращения пистолета на линию прицеливания и выполнения очередного выстрела.

Скоростная стрельба из различных положений из-за укрытия

Изготовка при стрельбе из положения стоя из-за укрытия имеет следующие особенности:

1. Нужно стремиться максимально использовать защитные функции укрытия, уменьшить площадь незащищенных и открытых частей тела стреляющего. Поэтому при стрельбе с одной или с двух рук, стреляя с правой стороны укрытия (*со стороны стреляющего*), следует удерживать оружие правой рукой, с левой стороны – переложить оружие в левую руку.

2. Вертикальную часть укрытия необходимо использовать в качестве опоры для придания устойчивости системе «стрелок–оружие». При стрельбе с опорой следует избегать непосредственного контакта оружия с жесткими и твердыми предметами, осуществлять опору через кисть, предплечье, ладонь, запястье.

В соответствии с условиями упражнения стрелок, принимая положение для стрельбы с колена, должен использовать укрытие в качестве защиты и горизонтальную часть окна (подоконник) в качестве упора. Использоваться может не только горизонтальная поверхность окна, но и его вертикальная часть. При стрельбе с правой руки используется левый нижний угол, при стрельбе с левой руки – правый нижний угол. Стрелок принимает положение для стрельбы с колена, кисти рук, удерживающих оружие, кладет в проем окна (в один из нижних углов). Необходимо следить за тем, чтобы пистолет не касался основанием рукоятки или затвором твердых частей укрытия.



Переход из положения для стрельбы *стоя* в положение *с колена*.

1. После стрельбы из положения стоя с правой стороны укрытия следует сделать неглубокий скрестный шаг влево сзади стоящей правой ногой, укрываясь таким образом за макетом стены. При этом действии указательный палец убирается со спускового крючка, а оружие удерживается в безопасном направлении.

2. Стрелок делает шаг левой ногой влево вдоль стены, одновременно сгибая ноги в коленных суставах (приседая) и перенося общий центр массы тела на левую ногу. При выполнении этого действия хват оружия не меняется; тело необходимо удерживать в прямолинейном положении перпендикулярно земле, не «заваливаться» вперед головой.

3. Подтянуть правую ногу, поставить на носок позади левой, коленом упереть в пол, сесть на пятку (т.е. принять положение для стрельбы с колена), установить руки в проеме окна, изготовиться и произвести выстрелы.

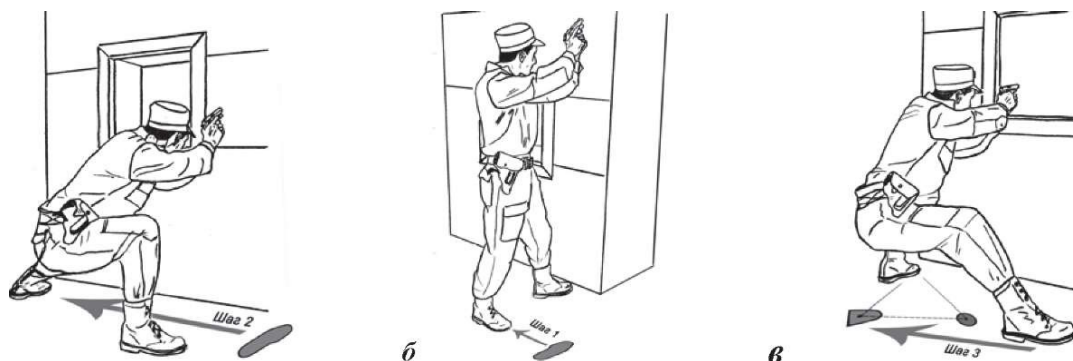

Переход из положения для стрельбы *с колена* в положение *лежа*.

1. После стрельбы из положения с колена с левого нижнего угла проема окна поставить левую руку на землю слева от себя, пальцами вправо, перенести вес тела на опорную руку. Оружие удерживается правой рукой в безопасном направлении, указательный палец находится на спусковой скобе пистолета.

2. Используя в качестве опоры стопу сзади стоящей ноги и кисть левой руки, подтянуть согнутую в коленном суставе впереди стоящую ногу и вытянуть ее как можно дальше назад.

3. Используя в качестве опоры предплечье левой руки, лечь на левый бок, перевернуться на живот, переложить оружие в левую руку, принять положение для стрельбы лежа с упора, изготoвиться и произвести выстрелы.



Переход из положения для стрельбы с колена в положение лежа: *а* - перенести опору на левую руку; *б* - вытянуть ногу назад, лечь на левый бок.

Скоростная стрельба после передвижения со сменой магазина



Стрелок, которому необходимо поразить несколько целей, должен будет перезарядить оружие. Поэтому важным элементом обучения данному упражнению является навык смены магазина по ходу выполнения упражнения.

Распространенной ошибкой при смене магазина является присоединение магазина к основанию пистолетной рукоятки ударом ладони. В этом случае защелка магазина часто не запирает стенку магазина и при досылании патрона в патронник не подается, выстрела не происходит.

❖ Действия по подаваемым командам при стрельбе из пистолета

1. По команде «Магазин (магазины) снаряжить» согласно условиям выполнения упражнения обучающийся снаряжает магазин необходимым количеством патронов и удерживает его в руке. При снаряжении обучающимся нескольких магазинов и после осмотра магазинов руководителем (помощником руководителя) стрельб один из них вставляется в карман кобуры для запасного магазина (подсумок для размещения магазинов к пистолету), другой удерживается в руке или убирается в карман форменной одежды.

2. По команде «Приготовиться к стрельбе» обучающийся извлекает пистолет из кобуры, проверяет отсутствие патрона в патроннике, опробует ударно-спусковой механизм оружия, производя несколько выстрелов вхолостую в направлении мишени (курок взводится свободной рукой после

каждого выстрела), включает предохранитель и убирает оружие в кобуру. При проведении контрольных стрельб команда «Приготовиться к стрельбе» не подается.

3. По команде «Заряжай» в зависимости от условий выполнения упражнения обучающийся, не полностью извлекая пистолет из кобуры, вставляет снаряженный магазин в основание рукоятки пистолета, убирает пистолет в кобуру и застегивает ее (если предусмотрено конструкцией кобуры) либо извлекает пистолет из кобуры, вставляет снаряженный магазин в основание рукоятки пистолета, убирает пистолет в кобуру и застегивает ее (если предусмотрено конструкцией кобуры). После заряжания оружия докладывает о готовности к стрельбе.

4. По команде «Огонь» («Вперед», «К бою») согласно условиям выполнения упражнения обучающийся при необходимости выдвигается на огневой рубеж, извлекает пистолет из кобуры (если пистолет находится в кобуре), выключает предохранитель, досылает патрон в патронник и ведет прицельный огонь. По окончании стрельбы обучающийся убирает палец со спускового крючка, удерживая оружие в руке в направлении мишени, становится лицом к мишени и докладывает об окончании стрельбы. При этом затвор находится в крайнем заднем положении на затворной задержке. Далее по команде руководителя (помощника руководителя) стрельб обучающийся выполняет действия по команде «Оружие к осмотру».

5. Если по окончании стрельбы затвор не встал в крайнее заднее положение на затворную задержку, обучающийся включает предохранитель и поднимает свободную руку. Далее по команде руководителя (помощника руководителя) стрельб сотрудник выполняет действия по команде «Разряжай».

6. По команде «Разряжай» обучающийся, удерживая пистолет в направлении мишени, извлекает магазин из основания рукоятки и удерживает магазин в руке (либо убирает его в карман форменного обмундирования, либо кладет его на подставку, либо убирает в карман кобуры для запасного магазина). Проверяет отсутствие патрона в патроннике, для чего выключает предохранитель, отводит затвор назад и осматривает патронник, возвращает затвор в переднее положение, включает предохранитель и убирает оружие в кобуру. В случае выпадения патрона из патронника докладывает об этом руководителю (помощнику руководителя) стрельб и по его команде поднимает выпавший патрон. Извлекает патроны (при их наличии) из магазина (магазинов) и удерживает боеприпасы в руке (либо убирает в карман форменного обмундирования, либо кладет их на подставку). Извлекает пистолет из кобуры, вставляет магазин в основание рукоятки, второй магазин удерживает в руке (либо убирает его в карман форменного обмундирования, либо кладет на подставку, либо убирает в карман кобуры для запасного магазина). Пистолет удерживается направленным в сторону мишени до команды «Оружие к осмотру».

7. По команде «Оружие к осмотру» обучающийся извлекает магазин из основания рукоятки пистолета. Если перед командой «Оружие к осмотру» подавалась команда «Разряджай», обучающийся, удерживая пистолет в направлении мишени, выключает предохранитель, отводит затвор назад и ставит его на затворную задержку. Вкладывает магазин под большой палец руки, удерживающей оружие, впереди предохранителя так, чтобы подаватель магазина был на 2–3 см выше верхнего среза затвора, и предъявляет пистолет и магазин к осмотру. Если при стрельбе использовалось несколько магазинов, то все магазины представляются к осмотру.

8. По команде «Осмотрено» обучающийся берет магазин (магазины) в свободную от удержания пистолета руку, снимает затвор с затворной задержки, производит спуск курка в направлении мишени, включает предохранитель, вставляет магазин в основание рукоятки, убирает пистолет в кобуру (при наличии нескольких магазинов оставшиеся убираются в карман для запасного магазина кобуры либо в подсумок для размещения магазинов к пистолету, либо в карман форменного обмундирования) и застегивает ее (если предусмотрено конструкцией кобуры), становится лицом в направлении мишеней.

❖ Нормативы по огневой подготовке для 9-мм пистолета Макарова

№	Наименование норматива	Время (с)	Условия (порядок) выполнения норматива
1	Изготовка к стрельбе из различных положений: – стоя; – с колена; – лежа из-за укрытия	5 6 9	Пистолет в кобуре; магазин, снаряженный учебным патроном, находится в рукоятке пистолета; руководитель (помощник руководителя) указывает цель, огневую позицию, положение для стрельбы и подает команду «Огонь»; сотрудник принимает положение для стрельбы, досылает учебный патрон в патронник и производит прицельный выстрел вхолостую
2	Неполная разборка пистолета Макарова	8	Оружие на столе; сотрудник находится у оружия; порядок неполной разборки пистолета: извлечь магазин из основания рукоятки; убедиться в отсутствии патрона в патроннике, для чего выключить предохранитель (опустить флажок вниз), отвести затвор в заднее положение, поставить его на затворную задержку и осмотреть патронник, после чего нажатием большим пальцем на затворную задержку отпустить затвор; отделить затвор от рамки, для чего оттянуть спусковую скобу вниз, перекосив ее влево (вправо), упереть ее в рамку, после чего отвести затвор в крайнее заднее положение, приподняв его задний конец, выдвинуть вперед, сняв со ствола, вернуть спусковую скобу в исходное положение; снять со ствола возвратную пружину. При этом части пистолета необходимо класть на стол в порядке очередности разборки. Запрещается бросать части пистолета.

3	Сборка пистолета Макарова после неполной разборки	10	Оружие разобрано; части и механизмы аккуратно разложены на столе; сотрудник находится у оружия. Порядок сборки пистолета после неполной разборки: надеть на ствол возвратную пружину; присоединить затвор к рамке, для чего, удерживая рамку, оттянуть спусковую скобу вниз, перекосив ее влево (вправо), упереть спусковую скобу в рамку, ввести свободный конец возвратной пружины в канал затвора и отвести его в крайнее заднее положение так, чтобы дульная часть ствола прошла через канал затвора и выступила наружу. Опустить задний конец затвора на рамку, прижимая его к ней, отпустить затвор, вернуть спусковую скобу на свое место, включить предохранитель (поднять флажок вверх); вставить магазин в основание рукоятки; положить оружие на стол предохранителем вверх. Допускается присоединение затвора к рамке без оттягивания спусковой скобы.
4	Снаряжение магазина патронами	20	Сотрудник находится у стола, на котором лежит магазин и 8 учебных патронов (россыпью); по команде «Магазин снарядить» сотрудник снаряжает магазин, кладет его на стол; запрещено пользоваться зубом подавателя магазина и упираться магазин в себя или в стол
5	Разряжание оружия	12	Сотрудник находится у стола, удерживая пистолет в руке под углом 45 градусов в безопасном направлении; пистолет снаряжен одним учебным патроном (в патроннике); еще два учебных патрона находятся в магазине пистолета; по команде «Разряжай» сотрудник извлекает магазин из основания рукоятки пистолета, выключает предохранитель, отводит затвор в заднее положение, извлекает патрон из патронника, возвращает затвор в переднее положение, включает предохранитель и убирает оружие в кобуру. Извлекает патроны из магазина и кладет их на стол. Достает пистолет из кобуры, вставляет магазин в основание рукоятки, убирает оружие в кобуру и застегивает ее. Запрещается снаряжать (разряжать) магазин, оттягивая пружину подавателя
6	Смена магазина из различных положений – стоя; – с колена; – лежа	6 7 9	Неснаряженный магазин в рукоятке пистолета; пистолет в руке сотрудника под углом 45 градусов в безопасном направлении, затвор на затворной задержке; запасной магазин, снаряженный одним учебным патроном находится в кармане кобуры для запасного магазина (подсумке для размещения магазинов к пистолету). руководитель (помощник руководителя) указывает цель, огневую позицию, положение для стрельбы и подает команду «Огонь». Сотрудник извлекает магазин из основания рукоятки пистолета, удерживает его в руке или убирает (кладет) его в кобуру (или карман), достает запасной магазин и вставляет его в основание рукоятки пистолета. Снимает затвор с затворной задержки и производит прицельный выстрел вхолостую

Примерный план практического занятия

1. Техника производства меткого выстрела из пистолета.
2. Виды изготовления для стрельбы из пистолета (револьвера). Хватка пистолета.
3. Особенности прицеливания. Глаз и его работа во время прицеливания.
4. Дыхание при стрельбе из пистолета.
5. Спуск курка. Условие, обеспечивающее правильный спуск курка.
6. Действия сотрудников по подаваемым командам при стрельбе из пистолета.

Вопросы для самоконтроля по теме

1. Основные технические элементы выстрела.
2. Изготовка к стрельбе, виды изготовок для стрельбы из различных положений для пистолета.
3. Спуск курка с боевого взвода, управление спуском во время выстрела.
4. Хватка, виды хватки для пистолета.
5. Дыхание, управление дыханием при медленной и скоростной стрельбе.

Тема 16.4. Назначение, тактико-технические характеристики, устройство 5,45-мм автомата Калашникова и АКС-74У

5,45-мм автомат Калашникова – индивидуальное оружие, предназначенное для уничтожения живой силы и поражения огневых средств противника. Для поражения противника в рукопашном бою к автомату присоединяется штык-нож. Для стрельбы и наблюдения в условиях естественной ночной освещенности к автоматам АК74Н, АКС74Н присоединяется ночной стрелковый прицел универсальный (НСПУ).



Рис. 1. Автомат Калашникова

Наименование	АК-74	АКСУ-74у
1. Прицельная дальность (м)	1000	500
2. Дальность прямого выстрела по грудной фигуре (м)	440	360
3. Темп стрельбы (выстрелов в минуту)	600	650
4. Боевая скорострельность (выстрелов в минуту)		
а) при стрельбе одиночными	40	40
б) при стрельбе очередью	100	100
5. Начальная скорость полета пули (м/сек)	900	735
6. Дальность, до которой сохраняется убойная сила пули (м)	1350	1100
7. Дальность полёта пули (м)	3150	2900
8. Емкость магазина (патронов)	30	30
9. Вес автомата (кг)		
а) с неснаряженным магазином	3,3	2,7
б) со снаряженным магазином	3,6	3,0
10. Длина автомата (мм)		
а) со штык-ножом	1089	-----
б) без штык-ножа	940	730
в) со сложенным прикладом	700	490
11. Длина ствола (мм)	415	206,5
12. Калибр (мм)	5,45	5,45
13. Вес патрона (г)	10,2	10,2
14. Вес пули (г)	3,4	3,4

❖ Устройство и назначение частей и механизмов автомата 5,45-мм автомата Калашникова



Устройство автомата АК-74



Устройство автомата АКСУ-74у

Автомат АК-74 состоит из следующих основных частей и механизмов:

- 1) ствол со ствольной коробкой, прицельным приспособлением, прикладом и pistolетной рукояткой;
- 2) крышка ствольной коробки;
- 3) затворная рама с газовым поршнем;
- 4) затвор;
- 5) возвратный механизм;
- 6) газовая трубка со ствольной накладкой;
- 7) ударно-спусковой механизм;
- 8) цевье;
- 9) магазин;
10. штык-нож с ножнами;
11. дульный тормоз-компенсатор.

Автомат АКСУ-74у состоит из следующих основных частей и механизмов:

- 1) ствол со ствольной коробкой и крышкой ствольной коробки с ударно-спусковым механизмом, прицельным приспособлением, складывающимся прикладом и pistolетной рукояткой;
- 2) пламегаситель;
- 3) затворная рама с газовым поршнем;
- 4) затвор;
- 5) возвратный механизм;
- 6) газовая трубка со ствольной накладкой;
- 7) цевье;
- 8) магазин.

Ствол служит для направления полета пули.

Дульный тормоз-компенсатор служит для повышения кучности боя, уменьшения энергии отдачи при стрельбе.

Ствольная коробка служит для соединения частей и механизмов автомата, для обеспечения закрывания канала ствола затвором и запираания затвора, в ствольной коробке помещается ударно-спусковой механизм.

Прицельное приспособление служит для наводки оружия по целям на различные расстояния. Оно состоит из прицела и мушки.

Приклад и пистолетная рукоятка служат для удобства действия автоматом.

Крышка ствольной коробки служит для предохранения от загрязнения частей и механизмов в ствольной коробке.

Возвратный механизм предназначен для возвращения затворной рамы с затвором в переднее положение.

Затворная рама с газовым поршнем предназначена для приведения в действие затвора и ударно-спускового механизма.

Затвор предназначен для досылания патрона в патронник, закрывания канала ствола, разбития капсюля и извлечения из патронника гильзы (патрона).

Газовая трубка со ствольной накладкой служит для направления движения газового поршня.

Ствольная накладка служит для предохранения рук автоматчика от ожогов при стрельбе.

Ударно-спусковой механизм предназначен для спуска курка с боевого взвода или со взвода автоспуска, нанесения удара по ударнику, обеспечения ведения автоматического или одиночного огня, прекращения стрельбы, для предотвращения выстрелов при незапертом затворе и постановке автомата на предохранитель.

Цевье служит для удобства действия автоматом и защищает руки автоматчика от ожогов при стрельбе.

Магазин предназначен для помещения 30 патронов и подачи их в ствольную коробку.

Штык-нож служит для поражения противника в рукопашном бою, а также может использоваться как шанцевый инструмент.

Пламегаситель служит для уменьшения величины звука и пламени при выстреле.

Части ударно-спускового механизма АК-74

Ударно-спусковой механизм помещается в ствольной коробке, где крепится тремя взаимозаменяемыми осями, и состоит из курка с боевой пружиной, замедлителя курка с пружиной, спускового крючка, шептала одиночного огня с пружиной, автоспуска с пружиной, переводчика и трубчатой оси.

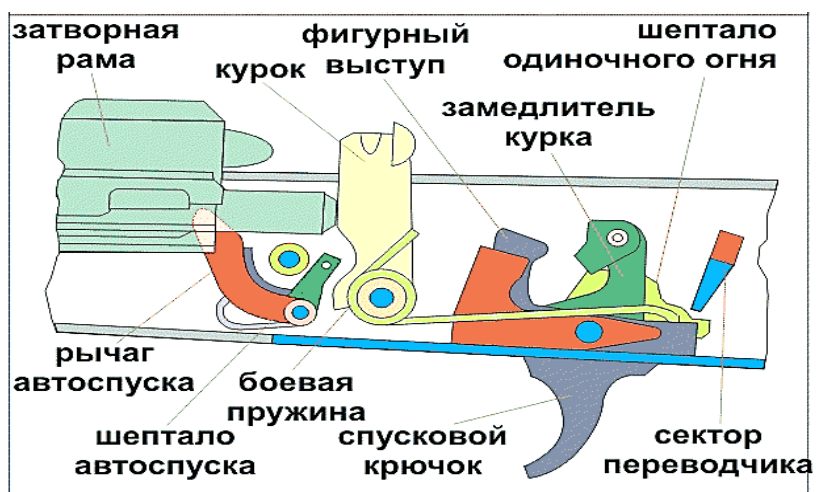

Курок с боевой пружиной служит для нанесения удара по ударнику. На курке имеются: боевой взвод, взвод автоспуска, цапфы и отверстие для оси. Боевая пружина надевается на цапфы курка и своей петлей действует на курок, а концами – на прямоугольные выступы спускового крючка.

Спусковой крючок служит для удержания курка на боевом взводе и для спуска курка. Он имеет фигурный выступ, отверстие для оси, прямоугольные выступы и хвост. Своим фигурным выступом он удерживает курок на боевом взводе.

Шептало одиночного огня служит для удержания курка после выстрела в крайнем заднем положении, если при ведении одиночного огня спусковой крючок не был отпущен. Оно находится на одной оси со спусковым крючком. Шептало одиночного огня имеет пружину, отверстие для оси и вырез, в который входит сектор переводчика при ведении автоматического огня и стопорит шептало. Кроме того, вырез ограничивает поворот сектора вперед при постановке переводчика на предохранитель.

Автоспуск служит для автоматического освобождения курка со взвода автоспуска при стрельбе очередями, а также для предотвращения спуска курка при незакрытом канале ствола и незапертом затворе. Он имеет шептало для удержания курка на взводе автоспуска, рычаг для поворота автоспуска выступом затворной рамы при подходе ее в переднее положение и пружину.

На одной оси с автоспуском находится его пружина. Коротким концом она соединена с автоспуском, а ее длинный конец проходит вдоль левой стенки ствольной коробки и входит в кольцевые проточки на осях автоспуска, курка и спускового крючка, удерживая оси от выпадения.

Переводчик служит для установки автомата (пулемета) на автоматический или одиночный огонь, а также на предохранитель. Он имеет сектор с цапфами, которые помещаются в отверстия стенок ствольной коробки. Нижнее положение переводчика отвечает установке его на одиночный огонь (ОД), среднее – на автоматический огонь (АВ) и верхнее – на предохранитель.

Замедлитель курка служит для замедления движения курка вперед в целях улучшения кучности боя при ведении автоматического огня из устойчивых положений. Он имеет передний и задний выступы, отверстие для оси, пружину и защелку.

Принадлежности к АК-74 и их назначение

- пенал с принадлежностями;
- ремень;
- сумка для магазинов;
- чехол;
- обойма на 15 патронов;
- переходник;
- шомпол;
- масленка.

Шомпол применяется для чистки и смазки канала ствола и каналов, полостей и других частей автомата.

Пенал служит для хранения протирки, ершика, отвертки, выколотки и шпильки.

Ремень служит для удобства ношения оружия.

Сумка нужна для переноски и размещения 4-х магазинов, масленки.

Масленка служит для хранения масла и смазки.

Обойма обеспечивает быстрое снаряжение магазина, **переходник** – крепление обоймы к магазину.

❖ Взаимодействия частей и механизмов АК-74

Автоматическое действие автоматов основано на использовании энергии пороховых газов, отводимых из канала ствола оружия к газовому поршню с затворной рамой.

При выстреле часть пороховых газов, следующих за пулей, устремляются через отверстие в стенке ствола в газовую камеру, давит на переднюю стенку газового поршня и отбрасывает поршень и затворную раму с затвором в заднее положение. При отходе назад затвора открывается канал ствола, извлекает из патронника гильзу и выбрасывает ее наружу, а затворная рама сжимает возвратный механизм и взводит курок (ставит его на взвод автоспуска). В переднее положение затворная рама с затвором возвращается под действием возвратного механизма, затвор при этом досылает очередной патрон из магазина в патронник и запирает канал ствола, а затворная рама выводит выступ (шептало) автоспуска из-под взвода авто-

спуска курка. Запирание затвора осуществляется его поворотом вправо и захождением боевым выступом за боевой упор ствольной коробки.

Если переводчик установлен на автоматический огонь, то стрельба будет продолжаться до тех пор, пока нажат спусковой крючок. Если переводчик установлен на одиночный огонь, то при каждом нажатии на спусковой крючок будет происходить только один выстрел.

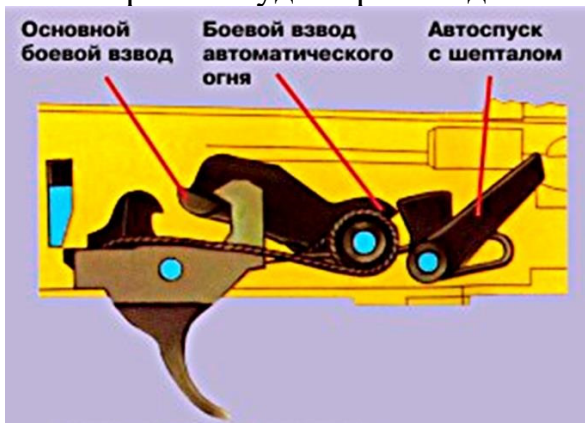

Переводчик установлен на автоматический огонь. Курок на основном боевом взводе удерживается спусковым крючком, автоспуск выключен затворной рамой, шептало одиночного огня включено переводчиком.

Переводчик установлен на одиночный огонь, спусковой крючок нажат. Курок удерживается во взведенном положении шепталом огня, автоспуск выключен затворной рамой.

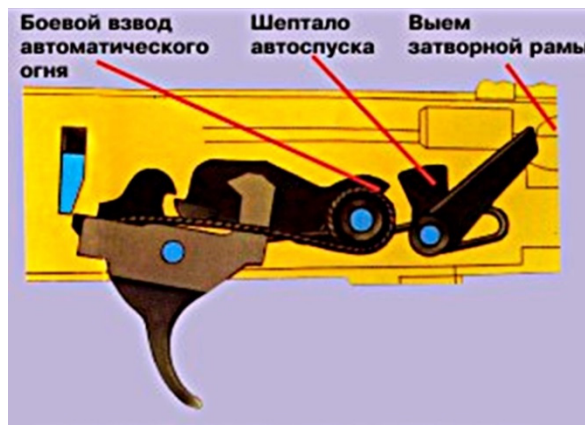
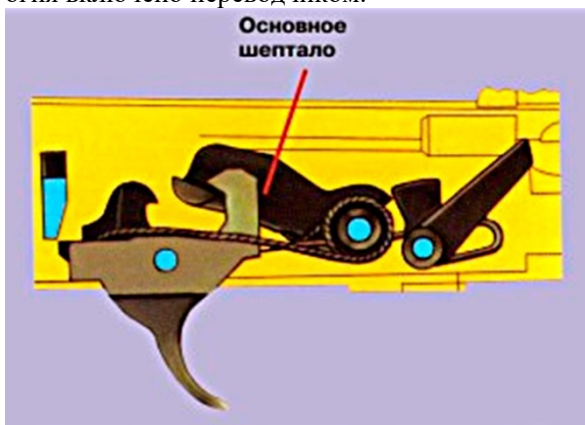

Если переводчик установлен на одиночный огонь, то при нажатии на спусковой крючок произойдет только один выстрел; для производства следующего выстрела необходимо отпустить спусковой крючок и нажать на него снова.

Если переводчик установлен на автоматический огонь, то стрельба будет продолжаться до тех пор, пока нажат спусковой крючок и в магазине есть патроны.

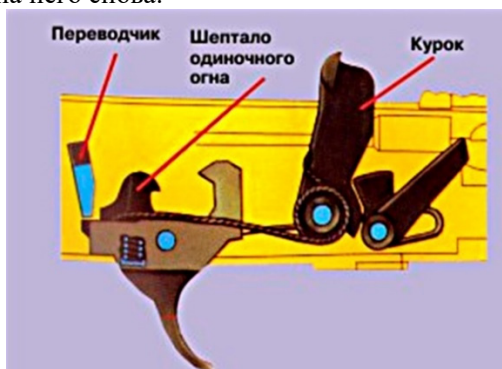

Курок спущен, предохранитель включен. Переводчик блокирует затворную раму, спусковой крючок и шептало одиночного огня.

Положение частей и механизмов до заряжания

Затворная рама с газовым поршнем и затвором под действием возвратного механизма находится в крайнем переднем положении, газовый поршень – в патрубке газовой каморы; канал ствола закрыт затвором. Затвор повернут вокруг продольной оси вправо, его боевые выступы находятся в вырезах ствольной коробки – затвор заперт. Возвратная пружина имеет наименьшее сжатие.

Рычаг автоспуска под действием выступа затворной рамы повернут вперед и вниз. Курок спущен и упирается в затвор. Ударник под действием курка подан вперед. Боевая пружина находится в наименьшем сжатии; своей петлей она прижимает курок к затвору, а изогнутыми концами – прямоугольные выступы спускового крючка к дну ствольной коробки, при этом хвост спускового крючка находится в переднем положении. Замедлитель курка под действием своей пружины передним выступом прижат к дну ствольной коробки. Переводчик находится в крайнем верхнем положении и закрывает ступенчатый вырез в крышке ствольной коробки (переводчик поставлен на предохранитель); сектор переводчика вошел в вырез шептала одиночного огня и находится над правым прямоугольным выступом спускового крючка (запирает спусковой крючок).

Работа частей и механизмов при заряжании

Для заряжания автомата надо присоединить к нему снаряженный магазин, поставить переводчик на автоматический (АВ) или одиночный (ОД) огонь, отвести затворную раму назад до отказа и отпустить ее. Автомат заряжен. Если не предстоит немедленное открытие огня, то необходимо поставить переводчик на предохранитель. При присоединении магазина его зацеп заходит за выступ ствольной коробки, а опорный выступ заскакивает за защелку и магазин удерживается в окне ствольной коробки. Верхний патрон, упираясь снизу в затворную раму, несколько опускает патроны в магазин, сжимая его пружину. При постановке переводчика на автоматический огонь ступенчатый вырез в крышке ствольной коробки для рукоятки затворной рамы освобождается, сектор переводчика остается в вырезе шептала одиночного огня, но не препятствует повороту спускового крючка. При отведении затворной рамы назад (на длину свободного хода) она, действуя передним скосом фигурного выреза на ведущий выступ затвора, поворачивает затвор влево, боевые выступы затвора выходят из вырезов ствольной коробки – происходит отпирание затвора; выступ затворной рамы освобождает рычаг автоспуска, а шептало автоспуска под действием пружины прижимается к передней плоскости курка. При дальнейшем отведении затворной рамы вместе с ней отходит назад затвор, открывая канал ствола; возвратная пружина сжимается; курок под действием затворной рамы поворачивается на оси, боевая пружина закручивается; боевой взвод курка последовательно заскакивает за фигурный выступ спускового крючка и под защелку замедлителя курка, курок становится на нижний вы-

ступ шептала автоспуска; рычаг автоспуска при этом поднимается вверх и становится на пути движения выступа затворной рамы.

Как только нижняя плоскость затворной рамы пройдет окно для магазина, патроны под действием пружины магазина поднимутся вверх до упора верхним патроном в загиб стенки магазина. При отпуске затворной рамы она вместе с затвором под действием возвратного механизма подается вперед; затвор выталкивает из магазина верхний патрон, досылает его в патронник и закрывает канал ствола. При подходе затвора к казенному срезу ствола зацеп выбрасывателя заскакивает в кольцевую проточку гильзы; затвор под действием скоса левого выреза ствольной коробки на скос левого боевого выступа затвора, а затем под действием фигурного выреза затворной рамы на ведущий выступ затвора поворачивается вокруг продольной оси вправо; боевые выступы затвора заходят за боевые упоры ствольной коробки – затвор запирается. Затворная рама, продолжая движение вперед, своим выступом поворачивает рычаг автоспуска вперед и вниз, выводя шептало авто-спуска из-под взвода автоспуска курка; курок под действием боевой пружины поворачивается, выходит из-под защелки замедлителя и становится на боевой взвод. Патроны в магазине под действием пружины поднимаются кверху до упора верхним патроном в затворную раму. При постановке переводчика на предохранитель переводчик закрывает ступенчатый вырез крышки ствольной коробки и становится на пути движения рукоятки затворной рамы назад; сектор переводчика поворачивается вперед и становится над правым прямоугольным выступом спускового крючка (запирает спусковой крючок).

Работа частей и механизмов при автоматической стрельбе

Для производства автоматической стрельбы надо поставить переводчик на автоматический огонь (АВ), если он не был поставлен при зарядании, и нажать на спусковой крючок. При постановке переводчика на автоматический огонь сектор переводчика освобождает прямоугольный выступ спускового крючка (отпирает спусковой крючок) и остается в вырезе шептала одиночного огня. Спусковой крючок получает возможность поворачиваться вокруг своей оси; шептало одиночного огня от поворота вместе со спусковым крючком удерживается сектором переводчика. При нажатии на хвост спускового крючка его фигурный выступ выходит из зацепления с боевым взводом курка. Курок под действием боевой пружины поворачивается на своей оси и энергично наносит удар по ударнику. Ударник бойком разбивает капсюль патрона. Ударный состав капсюля патрона воспламеняется, пламя через затравочные отверстия в дне гильзы проникает к пороховому заряду и воспламеняет его. Происходит выстрел. Пуля под действием пороховых газов движется по каналу ствола; как только она минует газоотводное отверстие, часть газов устремляется через это отверстие в газовую камеру, давит на газовый поршень и отбрасывает затворную раму назад. Отходя назад, затворная рама (как и при отведении ее назад за руко-

ятку) передним скосом фигурного выреза поворачивает затвор вокруг продольной оси и выводит его боевые выступы из-за боевых упоров ствольной коробки – происходит отпирание затвора и открывание канала ствола, выступ затворной рамы освобождает рычаг автоспуска, он под действием пружины несколько поднимается кверху, а шептало автоспуска прижимается к передней плоскости курка. К этому времени пуля вылетит из канала ствола. После вылета пули из канала ствола автомата пороховые газы попадают в заднюю камеру дульного тормоза-компенсатора, расширяются и, истекая через компенсационные отверстия, создают реактивную силу, которая отклоняет дульную часть автомата в сторону, противоположную расположению отверстий (влево, вниз). Часть пороховых газов, ударяясь о передние стенки задней и передней камер, уменьшают отдачу. Встреча газов, выходящих из щелей задней камеры, с газами, отраженными от передней стенки передней камеры, уменьшает звук выстрела. Затворная рама с затвором по инерции продолжает движение назад; гильза, удерживаемая зацепом выбрасывателя, наталкивается на отражательный выступ ствольной коробки и выбрасывается наружу.

В дальнейшем работа частей и механизмов, за исключением работы курка и замедлителя, происходит так же, как и при зарядании. Курок становится на верхний выступ шептала автоспуска и удерживается на нем при возвращении затворной рамы с затвором в переднее положение. После того как затвор дойдет верхний патрон из магазина в патронник, произойдет закрывание канала ствола и запираение затвора; затворная рама, продолжая движение вперед, выводит шептало автоспуска из-под взвода автоспуска курка. Курок под действием боевой пружины поворачивается и ударяет по защелке замедлителя курка; замедлитель поворачивается назад, подставляя под удар курка передний выступ; вследствие этих ударов по замедлителю движение курка вперед несколько замедляется, что позволяет стволу после удара по нему затворной рамы с затвором принять положение, близкое к первоначальному, и этим улучшить кучность боя. После удара по переднему выступу замедлителя курок наносит удар по ударнику. Происходит выстрел.

Работа частей и механизмов автомата повторяется. Автоматическая стрельба будет продолжаться до тех пор, пока нажат спусковой крючок и в магазине имеются патроны. Для прекращения стрельбы отпустить спусковой крючок. При этом спусковой крючок под действием боевой пружины повернется и его фигурный выступ встанет на пути движения боевого взвода курка. Курок останавливается на боевом взводе. Стрельба прекращается, но автомат (пулемет) остается заряженным, готовым к производству дальнейшей автоматической стрельбы.

Работа частей и механизмов при стрельбе одиночными выстрелами

Для производства одиночного выстрела необходимо поставить переводчик на одиночный огонь (ОД) и нажать на спусковой крючок.

При постановке переводчика из положения на предохранитель в положение на одиночный огонь (ОД) сектор переводчика освобождает прямоугольный выступ спускового крючка (отпирает спусковой крючок), полностью выходит из выреза шептала одиночного огня и при стрельбе в работе ударно-спускового механизма участия не принимает. При нажатии на хвост спускового крючка его фигурный выступ выходит из зацепления с боевым взводом курка. Курок под действием боевой пружины поворачивается на своей оси и энергично наносит удар по ударнику. Происходит выстрел.

После первого выстрела части и механизмы совершат ту же работу, что и при автоматической стрельбе, но следующего выстрела не произойдет, так как вместе со спусковым крючком повернулось вперед шептало одиночного огня и его зацеп встал на пути движения боевого взвода курка. Боевой взвод курка заскочит за шептало одиночного огня, а курок остановится в заднем положении. Для производства следующего выстрела необходимо отпустить спусковой крючок и снова нажать на него. Когда спусковой крючок будет отпущен, он под действием концов боевой пружины повернется вместе с шепталом одиночного огня, шептало одиночного огня выйдет из зацепления с боевым взводом курка и освободит курок. Курок под действием боевой пружины поворачивается, ударяет сначала по защелке замедлителя, затем – по переднему его выступу и становится на боевой взвод. При нажатии на спусковой крючок его фигурный выступ выходит из зацепления с боевым взводом курка и работа частей и механизмов повторится. Произойдет очередной выстрел.

❖ Неполная разборка и сборка после неполной разборки 5,45-мм автомата Калашникова

Разборка автомата может быть полной и неполной. Неполная разборка производится для чистки автомата, смазки и осмотра. Полная разборка производится для чистки автомата при сильном загрязнении (при попадании в воду, снег, песок), при переходе на другой вид смазки, при ремонте. Перед разборкой автомат необходимо тщательно осмотреть, чтобы убедиться, что он не заряжен, т. е. в магазине или патроннике нет патрона. Разборка и сборка автомата производится на столе или чистой подстилке. Части и механизмы нужно укладывать в порядке разборки, обращаться с ними осторожно, не класть одну часть на другую, не применять излишних усилий и резких ударов.

Порядок неполной разборки АК-74

1. Отделить магазин. Удерживая левой рукой за шейку приклада или цевье, правой рукой обхватить магазин, нажимая большим пальцем на защёлку, подать нижнюю часть магазина вперед и отделить его, после этого проверить, нет ли патрона в патроннике, для чего опустить переводчик вниз, отвести рукоятку затворной рамы и спустить курок с боевого взвода.

2. Вынуть пенал с принадлежностями, раскрыть пенал и вынуть из него протирку, ершик, отвертку, выколотку, шпильку.

3. Отделить шомпол. Оттянуть конец шомпола от ствола так, чтобы его головка вышла из-под основания мушки, вынуть шомпол вверх. При отделении шомпола разрешается пользоваться выколоткой.

4. Вывернуть дульный тормоз-компенсатор. Утопив фиксатор, вывернуть дульный тормоз-компенсатор.

5. Отделить крышку ствольной коробки. Лево́й рукой, обхватив шейку приклада, большим пальцем этой же руки нажать на выступ направляющего стержня возвратного механизма, правой рукой приподнять вверх заднюю часть крышки ствольной коробки и отделить крышку.

6. Отделить возвратный механизм. Удерживая оружие левой рукой за шейку приклада, правой подать вперед направляющий стержень.

7. Отделить затворную раму с затвором. Продолжая удерживать оружие левой рукой отвести затворную раму назад до отказа, приподнять ее вместе с затвором, отделить от ствольной коробки.

8. Отделить затвор от затворной рамы. Взять затворную раму в левую руку затвором вверх, правой рукой отвести затвор назад, повернуть его назад так, чтобы ведущий выступ затвора вышел из фигурного паза затворной рамы и вынести затвор вперед.

9. Отделить газовую трубку со ствольной накладкой. Удерживая автомат левой рукой, правой рукой повернуть замыкатель от себя до вертикального положения и снять газовую трубку с патрубка газовой камеры.

Порядок сборки после неполной разборки

1. Присоединить газовую трубку со ствольной накладкой. Удерживая автомат левой рукой, правой рукой надвинуть газовую трубку передним концом на патрубок газовой камеры и прижать задний конец ствольной накладки к стволу; повернуть с помощью пенала замыкатель на себя до входа его фиксатора в выем на колодке прицела.

2. Присоединить затвор к затворной раме. Взять затворную раму в левую руку, а затвор в правую и вставить затвор цилиндрической частью в канал рамы; повернуть затвор так, чтобы его ведущий выступ вошел в фигурный вырез затворной рамы, и продвинуть затвор вперед.

3. Присоединить затворную раму с затвором к ствольной коробке. Взять затворную раму в правую руку так, чтобы затвор удерживался большим пальцем в переднем положении. Лево́й рукой обхватить шейку приклада, правой рукой ввести газовый поршень в полость колодки прицела и продвинуть затворную раму вперед настолько, чтобы отгибы ствольной коробки вошли в пазы затворной рамы, небольшим усилием прижать ее к ствольной коробке и продвинуть вперед.

4. Присоединить возвратный механизм. Правой рукой ввести возвратный механизм в канал затворной рамы; сжимая возвратную пружину, подать направляющий стержень вперед и, опустив несколько книзу, ввести его пятку в продольный паз ствольной коробки.

5. Присоединить крышку ствольной коробки. Вставить крышку ствольной коробки передним концом в полукруглый вырез на колодке прицела; нажать на задний конец крышки ладонью правой руки вперед и книзу так, чтобы выступ направляющего стержня возвратного механизма вошел в отверстие в крышке ствольной коробки.

6. Спустить курок с боевого взвода и поставить на предохранитель. Нажать на спусковой крючок и поднять переводчик вверх до отказа.

7. Ввернуть дульный тормоз-компенсатор, зафиксировав фиксатором.

8. Присоединить шомпол.

9. Вложить пенал в гнездо приклада. Уложить принадлежности в пенал и закрыть его крышкой, вложить пенал дном в гнездо приклада и утопить его так, чтобы гнездо закрылось крышкой.

10. Присоединить магазин к автомату. Удерживая автомат левой рукой за шейку приклада или цевье, правой рукой ввести в окно ствольной коробки зацеп магазина и повернуть магазин на себя так, чтобы защелка заскочила за опорный выступ магазина.

❖ **Задержки при стрельбе из автомата 5,45-мм автомата Калашникова и способы их устранения**

Части и механизмы автомата при правильном обращении и надлежащем уходе длительное время работают надежно и безотказно. Однако в результате загрязнения механизмов, износа частей и небрежного обращения с автоматом, а также при неисправности патронов могут возникнуть задержки при стрельбе.

Возникшую при стрельбе задержку следует попытаться устранить перезаряданием, для чего быстро отвести затворную раму за рукоятку назад до отказа, отпустить ее и продолжать стрельбу. Если задержка не устранилась, то необходимо выяснить причину ее возникновения и устранить задержку, как указано ниже.

Характеристика задержки	Причина задержки	Способ устранения задержки
Неподача патрона Затвор в переднем положении, но выстрела нет – в патроннике нет патрона	1. Загрязнение или неисправность магазина	Перезарядить автомат и продолжать стрельбу. Заменить магазин
	2. Неисправность защелки магазина	Отправить автомат в мастерскую
Утыкание патрона Патрон пулей уткнулся в патронник	3. Погнутость загибов боковых стенок магазина	Удалить уткнувшийся патрон и продолжать стрельбу
Осечка Затвор в переднем положении, патрон в патроннике, курок спущен, но выстрела нет	1. Неисправность патрона	Перезарядить автомат и продолжать стрельбу
	2. Неисправность ударника или ударно-спускового механизма; загрязнение или загустевание смазки	Прочистить ударник и ударно-спусковой механизм, при их поломке или износе автомат отправить в мастерскую
Не извлечение гильзы Гильза в патроннике, очередной патрон уткнулся в нее пулей	1. Грязный патрон или загрязнение патронника.	Прочистить патронник и патрон
	2. Загрязнение или неисправность выбрасывателя или его пружины	Прочистить выбрасыватель

Прихват или неотраженные гильзы Гильза не выброшена из ствольной коробки, а осталась в ней впереди затвора или дослана затвором обратно в патронник	1. Загрязнение трущихся частей, газовых путей или патронника	Выбросить гильзу и продолжить стрельбу Почистить газовые пути, трущиеся части и патронник
	2. Загрязнение или неисправность выбрасывателя	Почистить выбрасыватель. При неисправности выбрасывателя автомат отправить в мастерскую

❖ Уход за автоматом его хранение и сбережение

Автомат должен содержаться в полной исправности и быть готов к действию.

Чистка автомата производится:

- при подготовке к стрельбе;
- после стрельбы – немедленно по окончании стрельбы на стрельбище части и механизмы, подвергающиеся наибольшему загрязнению; по возвращении со стрельбы в течение последующих 3–4 дней ежедневно;
- после наряда и занятий без стрельбы по возвращении;
- в боевых условиях и на длительных учениях – в период затишья и во время перерывов учений;
- если автомат не применяется – не реже одного раза в неделю.

После чистки автомат смазать. Смазку наносить только на хорошо очищенную и сухую поверхность металла немедленно после чистки, чтобы не допустить воздействия влаги на металл.

Для чистки и смазки пистолета применяется:

- жидкая ружейная смазка – для чистки пистолета и смазывания его частей и механизмов при температуре воздуха от +5 до –50 градусов;
- ружейная смазка – для смазывания канала ствола, частей и механизмов пистолета после их чистки; эта смазка применяется при температуре воздуха от +5 градусов и выше;
- раствор РЧС (раствор чистки стволов) – для чистки каналов стволов и других частей пистолета, подвергшихся воздействию пороховых газов;
- ветошь или бумага КВ-22 – для обтирки, чистки и смазки пистолета;
- пакля (короткое льноволокно), очищенная от кострички, – только для чистки канала ствола.

Автомат хранится всегда разряженным, при этом магазин отделен, штык-нож снят, курок спущен, переводчик на предохранителе, прицел на делении «П».

Патроны должны храниться в сухом и темном месте отдельно от оружия в заводской упаковке. А также допускается хранение патронов в снаряженных магазинах отдельно от автоматов, переснаряжение магазинов должно производиться не реже одного раза в десять дней.

❖ Осмотр автомата 5,45-мм автомата Калашникова и подготовка его стрельбе

При ежедневном осмотре убедиться в наличии всех частей автомата и проверить: нет ли на наружных частях ржавчины, грязи, а также вмятин, царапин и забоин и других повреждений, которые могут вызвать нарушение нормальной работы механизмов; нет ли на деревянных (пластмассовых) частях трещин, сколов и вмятин; надежно ли крепление шомпола; кроме того, проверить состояние смазки на видимых без разборки автомата частях, наличие ремня, а у автомата со складывающимся прикладом и наличие чехла для автомата.

При осмотре автомата перед заступлением в наряд, перед выходом на занятия и в боевой обстановке проверить то же, что и при ежедневном осмотре; кроме того, проверить исправность прицела и мушки; убедиться, что в канале ствола нет посторонних предметов; проверить правильность работы частей и механизмов. При проверке исправности прицела и мушки убедиться, что прорезь на гривке прицельной планки (на целике) не имеет забоин, хомутик плавно перемещается по прицельной планке и надежно закрепляется в установленном положении защелкой, пружина надежно удерживает прицельную планку, мушка не погнута и прочно удерживается в ползке, риска на ползке совпадает с риской на основании мушки, ползок прочно удерживается в основании мушки. Проверяется наличие светящегося состава на целике и мушке и надежность фиксации приспособления для стрельбы ночью в приданном положении. На автоматах с ночными прицелами, кроме того, проверяется надежность крепления и работоспособность прицела НСПУ.

При проверке правильности работы частей и механизмов надо:

– поставить переводчик на автоматический огонь (АВ), отвести затворную раму за рукоятку назад до отказа и отпустить ее; при этом затворная рама должна энергично возвратиться в переднее положение; вновь отвести затворную раму за рукоятку назад, нажать на спусковой крючок и, придерживая затворную раму за рукоятку, медленно отпустить ее; при подходе затворной рамы в крайнее переднее положение должен быть слышен щелчок – удар курка по ударнику;

– поставить переводчик на одиночный огонь (ОД), нажать на спусковой крючок, оттянуть затворную раму за рукоятку назад до отказа и, не отпуская спускового крючка, отпустить затворную раму; отпустить спусковой крючок, при этом должен быть слышен щелчок – курок, вышедший из зацепления с шепталом одиночного огня, становится на боевой взвод; после этого поставить автомат на предохранитель и нажать на спусковой крючок; хвост спускового крючка не должен отходить назад, а курок должен оставаться на боевом взводе; снять автомат с предохранителя и нажать на спусковой крючок, при этом должен быть слышен удар курка по ударнику.

При перестановке переводчика проверить, надежно ли он удерживается в установленных положениях.

У автомата со складывающимся прикладом проверить энергичность действия фиксатора и защелок приклада, надежность стопорения приклада в откинутом и сложенном положениях. При осмотре автомата во время чистки проверить каждую часть и механизм в отдельности и убедиться, что на металлических частях нет сколов металла, забоин, погнутостей, ржавчины и грязи, а на деревянных (пластмассовых) частях – трещин, вмятин и сколов. Особое внимание следует обращать на состояние канала ствола, газовой камеры, газовой трубки и газового поршня.

При осмотре принадлежности проверить наличие и исправность всех предметов принадлежности.

Для проверки шомпола, протирки и ершика поочередно навинтить протирку и ершик на шомпол и проверить на глаз, не погнуты ли они; протирка и ершик должны прочно удерживаться на шомполе, а верхняя часть протирки – свободно вращаться; ершик должен быть чистым, а щетина не должна выпадать.

У пенала не должно быть трещин, помятостей и погибов. Через меньшее боковое отверстие пенала не должна проходить головка шомпола.

У масленки не должно быть трещин и сколов. Крышка масленки должна иметь прокладку и плотно наворачиваться на горловину масленки. Из масленки не должна протекать смазка.

У отвертки не должно быть сколов и забоин на лезвии и на стенках вырезов. Выколотка не должна быть погнута. У обоймы и переходника не должно быть трещин, глубоких царапин и вмятин. Патроны должны легко перемещаться в пазах обоймы и удерживаться загибами пластинчатой пружины от выпадения. Обойма должна любым концом свободно входить в переходник и удерживаться в нем пластинчатой пружинкой.

Переходник должен свободно надеваться на верхнюю часть магазина; при этом загибы переходника должны входить в соответствующие пазы на горловине магазина.

Обо всех неисправностях, обнаруженных при осмотре автомата и принадлежности к нему, немедленно докладывать руководителю подразделения.

❖ Подготовка автомата к стрельбе

Подготовка автомата к стрельбе производится в целях обеспечения безотказной работы его во время стрельбы.

Для подготовки автомата к стрельбе необходимо:

- произвести чистку, осмотреть автомат в разобранном виде и смазать его;
- осмотреть автомат в собранном виде;
- осмотреть магазины.

Непосредственно перед стрельбой прочистить насухо канал ствола (нарезную часть и патронник), осмотреть патроны и снарядить ими магазины.

Если автомат продолжительное время находился на морозе, то перед его заряданием несколько раз вручную энергично оттянуть назад и продвинуть вперед затворную раму.

Примерный план практического занятия

1. Назначение, тактико-технические характеристики, устройство 5,45-мм автомата Калашникова и АКС-74У.
2. Назначение и устройство частей и механизмов автомата.
3. Неполная разборка и сборка после нее 5,45-мм автомата Калашникова.
4. Уход и подготовка к стрельбе 5,45-мм автомата Калашникова

Вопросы для самоконтроля по теме

1. Тактико-технические характеристики 5,45-мм автомата Калашникова.
2. Общее устройство и работа 5,45-мм автомата Калашникова.
3. Проверка боя и приведение 5,45-мм автомата Калашникова к нормальному бою.
4. Осмотр, чистка и смазка автомата.
5. Задержки при стрельбе из автомата Калашникова и способы их устранения.
6. Работа частей и механизмов 5,45-мм автомата Калашникова.

Тема 16.5. Приемы и правила стрельбы из 5,45-мм автомата Калашникова и АКС-74У

Стрельба из автомата более статична, чем из пистолета, потому что ведется на большие дистанции. Обычно при стрельбе из автомата есть время для принятия устойчивой позы, возможность использования упора и тщательного прицеливания.

Под техникой стрельбы подразумевают умение выполнять приемы стрельбы и различные действия, необходимые для производства меткого выстрела. Первоначальной стадией обучения стрельбе из автомата является разучивание правильных действий по элементам и в комплексе с закреплением их в виде навыка. В процессе обучения вырабатываются правильная изготовка как для медленной, так и для скоростной стрельбы, правильный способ удержания оружия, способность точно и быстро прицелиться, умение управлять дыханием и спусковым крючком во время удержания «ровной мушки» в районе прицеливания и т. д.

❖ Изготовки для стрельбы

Для удержания оружия в относительной неподвижности необходимо принять правильную и наиболее удобную изготовку в зависимости от положения для стрельбы лежа, стоя, с колена.

Принятие положения для стрельбы лежа. При стрельбе из положения лежа с упора достигаются максимальная неподвижность оружия в пространстве и, как следствие, высокое качество прицеливания. Стрельба с упора является основным видом ведения огня из автомата. Поэтому нужно научиться правильно использовать упор, чем жестче поверхность упора, на котором находится автомат, тем сильнее подбрасывает оружие и увеличивается разброс пуль по вертикали, а ведение прицельного автоматического огня становится практически невозможным. Рекомендуется использовать упор, имеющий постоянную жесткость, близкую к жесткости руки.

Для принятия изготовки лежа с упора следует лечь на грунт передней поверхностью туловища, вес верхней части туловища распределить равномерно на обе руки (локти). Грудную клетку приподнять настолько, насколько этого требует высота упора. Слишком широкая расстановка локтей нарушает устойчивость оружия, узкая чрезмерно сжимает и затрудняет дыхание. Приклад автомата упирается в область правой ключицы (далее будем называть условно в плечо) ближе к шее. Необходимо плотно упирать приклад в плечо, тогда сила импульса отдачи оружия при выстреле будет восприниматься массой тела стрелка, что уменьшит ее силу после выстрела, а это имеет немаловажное значение при стрельбе в ограниченное время по групповым целям. Если приклад неплотно прижат к плечу, то при стрельбе автомат довольно ощутимо ударяет прикладом. Размещать затыльник приклада в плече нужно не слишком низко и не слишком высоко, так, чтобы при прицеливании сохранялось естественное положение головы (смотреть на цель прямо перед собой, избегать наклона головы вправо или влево, не смотреть исподлобья). Чтобы положение головы при прицеливании было единообразным, необходимо щеку положить на гребень приклада. Левая рука поддерживает автомат снизу за приклад, за магазин или за цевье.



Положение для стрельбы лежа с упора

Принятие положения для стрельбы с колена. Данный вид изготовки используется, когда вести огонь из положения лежа невозможно из-за особенностей окружающей местности (стрельба в горах, из высокой травы, в развалинах и т. п.). При стрельбе с колена ОЦМТ располагается

значительно выше, чем при стрельбе лежа, и соответственно колебания автомата при стрельбе увеличиваются. Устойчивость изготовления зависит, прежде всего, от правильного взаиморасположения опорных поверхностей стрелка (стопы левой ноги, колена и носка правой ноги). Наиболее устойчива изготовка, когда опорные поверхности создают площадь опоры в виде треугольника, при котором правая нога составляет $55\text{--}65^\circ$ с плоскостью стрельбы.



Положение для стрельбы с колена:

А – без опоры на колено; б – с опорой на колено

Способ стрельбы с колена заключается в том, что автоматчик садится на каблук правого ботинка, носок правой ноги упирается в грунт и, как правило, не подворачивается. Левая нога сгибается в колене так, чтобы голень была близка к вертикальному положению. Положение рук почти не отличается от их положения при стрельбе лежа, но здесь правая рука свободно висит, а левая рука локтем ставится на коленную чашечку левой ноги. С учетом анатомических особенностей локоть может быть сдвинут вперед или назад от коленной чашечки настолько, насколько это удобно стрелку. Левая рука удерживает автомат за цевье. На левое плечо ремень одевается таким же способом, как и при стрельбе лежа, мышцы левой руки и плечевого пояса должны находиться в рабочем тонусе без излишнего напряжения.

Принятие положения для стрельбы стоя. Положение стоя является самым неустойчивым при стрельбе из автомата. Стрелку необходимо прилагать значительные статические усилия при удержании автомата в районе прицеливания. Сотрудник, принимающий участие в боевых действиях, рано или поздно будет вынужден стрелять из положения стоя, что связано с необходимостью вести огонь из-за высоких кустов, разбитых зданий, подвальных и чердачных окон и т. д.

Меньшая устойчивость изготовления для стрельбы стоя обусловлена тем, что ОЦМТ находится значительно выше над площадью опоры, а сама площадь опоры меньше, так как она ограничивается только стопами обеих ног и площадью, заключенной между ними. Наиболее устойчива и удобна изготовка, при которой стопы ног находятся на ширине плеч и создают площадь опоры в виде трапеции.

В отличие от изготовления лежа и с колена затыльник приклада автомата гораздо более приподнят относительно плечевой выемки. Голову надо держать прямо, без наклона, так, чтобы щека без особого усилия опиралась на гребень приклада автомата. Тяжесть автомата тянет стрелка вперед, поэтому компенсировать эту тягу необходимо отклонением туловища назад. Правая рука охватывает пистолетную рукоятку с небольшим усилием, локоть правой руки после постановки приклада в плечо (прикладки) нужно свободно держать под углом 20–40° к туловищу.

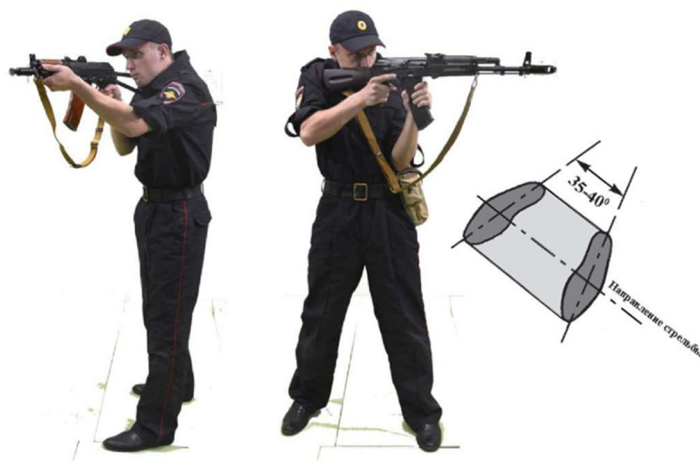

Положение для стрельбы стоя

В положении, при котором левая рука удерживает автомат за цевье оружия, никакой дополнительной опоры левой руки нет, стрелок развернут примерно на четверть оборота в сторону цели. Прикладка должна быть плотной. Такое удержание автомата используют при стрельбе на ходу, навскидку с короткой остановки, при ведении огня в помещениях и т. д. Недостаток данной изготовления заключается в невозможности ведения особо точной стрельбы.

Существует другая изготовка для ведения огня из положения стоя, когда левая рука стрелка удерживает автомат за магазин. При принятии такой изготовки локоть левой руки упирается в подвздошный гребень таза или для большей устойчивости в поясной ремень, также можно для упора левого локтя использовать сумку для магазинов. Недостатком является невозможность ведения огня при передвижении.

Прицеливание

Прицеливание с помощью открытых прицельных приспособлений заключается в удержании «ровной мушки» в районе прицеливания. При прицеливании автомат удерживается таким образом, чтобы мушка располагалась точно посередине прорези целика, а верхний край мушки был на одном уровне с верхним срезом целика.



«Ровная мушка»

В отличие от пистолета у автомата прицел расположен ближе к глазу стрелка, что слегка затрудняет резкое восприятие прорези целика. Но благодаря тому, что глаз человека обладает достаточной глубиной зрения, прицел также виден достаточно четко.

При прицеливании внимание стрелка должно концентрироваться на мушке, затем на прицеле и в последнюю очередь на мишени, которая должна быть видна немного расплывчато. Изменение этой градации четкости – одна из основных ошибок в прицеливании. Навык удержания нужной четкости так же важен, как и удержание «ровной мушки», независимо от колебаний автомата.



Ошибки при прицеливании, переключение внимания с прицельных приспособлений на мишень и обратно

Наиболее распространенные у начинающих стрелков ошибки в прицеливании – это смещение мушки в прорези целика вправо, влево, вверх, вниз или комбинированное смещение.



Ошибки при прицеливании: смещение мушки в прорези целика вправо, влево, вверх, вниз

❖ Спуск курка с боевого взвода

Спуск курка при стрельбе из автомата имеет решающее значение как завершающий элемент техники выполнения качественного выстрела. Как бы тщательно и скрупулезно стрелок ни выполнил все предшествующие обработке спускового крючка элементы техники стрельбы (изготовку, хват, управление дыханием, прицеливание), он не попадет в цель, не освоив правильного спуска курка с боевого взвода.

Стрелку нужно научиться нажимать на хвост спускового крючка во время удержания «ровной мушки» в районе прицеливания, держа оружие, наведенное в цель, неподвижно.

Нужно также научиться производить плавное нажатие на спусковой крючок и прицеливание не раздельно одно от другого, а согласованно между собой, в едином процессе. Работа мышц указательного пальца должна быть автономной, не вызывающей сокращения мышц других пальцев кисти в период завершения спуска.

При стрельбе из неустойчивых положений нельзя «подлавливать» мишень, т. е. дергать за спусковой крючок в благоприятный момент положения оружия относительно района прицеливания. Дерганье за спусковой крючок вместо плавного нажима приводит, как правило, к далеким отрывам или промахам. Затягивание выстрела является также ошибкой и приводит к плохим результатам. При затягивании выстрела мышцы стрелка и его глаза утомляются, как следствие, увеличиваются колебания системы «стрелок – оружие». Периодически колебания затухают, но лишь на короткое время, которого не всегда хватает для качественного спуска курка. Чем дольше стрелок удерживает оружие в районе прицеливания, тем больше амплитуда колебаний руки и короче по времени промежутки относительной устойчивости оружия.

❖ Производство выстрела

Производство выстрела состоит из следующих действий: прицеливания, затаивания дыхания и спуска курка.

При прицеливании из автомата стрелок устанавливает «ровную мушку» и совмещает ее вершину с точкой прицеливания. Эти действия требуют развития как зрительной, так и мышечной чувствительности.

При стрельбе из автомата без ограничения времени желателен перед выстрелом сделать несколько обычных вдохов и выдохов. Выполнять выстрел рекомендуется на дыхательной паузе (неполном выдохе), одновременно производя грубую наводку оружия и начало нажима на спусковой крючок. Необходимо, не возобновляя дыхания, уточнить положение прицельных приспособлений на цели и выполнить выстрел. Если колебания оружия по какой-то причине увеличиваются, следует отложить выстрел и отдохнуть.

Спусковой крючок на автомате не имеет свободного хода, поэтому необходимо научиться изначально плавно, равномерно (без рывков, с одним усилием) нажимать на спусковой крючок.

На разных автоматах спуски разные: с протяжками, «лесенками», с «тугим» ходом. У автоматов, как правило, спуск очень длинный, протяжный, без предупреждения и свободного хода, что усложняет выполнение меткого выстрела. Поэтому перед прицеливанием и задержкой дыхания необходимо выбрать ход спускового крючка, по крайней мере, наполовину. При прицеливании предварительно выбранный спуск плавно и равномерно дожимается в необходимый момент.

❖ Подготовка к стрельбе и действия по подаваемым командам при стрельбе

Подготовка к стрельбе

1. Получение патронов. Перед началом выполнения упражнения руководитель стрельб проверяет готовность смены и подает команду раздатчику выдать смене боеприпасы. По команде руководителя стрельб раздатчик выдает боеприпасы. Обучающийся, получив боеприпасы, осматривает их и докладывает раздатчику об их получении и осмотре, например: «Сержант Иванов три боевых патрона получил и осмотрел».

2. Снаряжение магазина. Для снаряжения магазина патронами необходимо взять магазин в левую руку горловиной вверх и изогнутой стороной влево, а в правую руку – патроны пулями к мизинцу так, чтобы дно гильзы немного возвышалось над большим и указательным пальцами. Удерживая магазин нажимом большого пальца, вкладывать патроны по одному под загибы боковых стенок дном гильзы к задней стенке магазина.



Снаряжение магазина патронами

Раздатчик после выдачи боеприпасов докладывает руководителю, например: «Товарищ майор, смене выдано по три боевых патрона. Раздатчик боеприпасов – старшина Петров».

Снаряжение магазина патронами можно осуществлять также при помощи обоймы. Для снаряжения обоймы патронами нужно вставить в ее пазы переходник до упора.

Держа обойму с надетым переходником в левой руке, правой, удерживая патрон за пулю и верхнюю часть гильзы, вставить его в пазы обоймы.

Для снаряжения магазина с использованием обоймы необходимо взять магазин в левую руку, правой присоединить к нему переходник так, чтобы его загибы вошли в соответствующие пазы на горловине магазина.



Снаряжение магазина патронами из обоймы

3. Назначение целей. На исходном рубеже руководитель стрельб в соответствии с условиями выполнения упражнения определяет каждому обучающемуся цель, положение для стрельбы, вид огня, уточняет порядок выполнения упражнения: огневые рубежи, направление (направление движения) и очередность стрельбы.

В зависимости от условий выполнения упражнения на исходном рубеже могут подаваться команды: «Магазин снарядить», «Вперед». По команде руководителя стрельб обучающиеся выдвигаются на огневой рубеж и принимают исходное положение (лицом к мишеням).

Действия по подаваемым командам при стрельбе из автомата

1. По команде «Магазин (магазины) снарядить» согласно условиям выполнения упражнения сотрудник должен снарядить магазин необходимым количеством патронов и убрать его (их) в сумку для магазинов.

2. По команде «Приготовиться к стрельбе» сотрудник должен проверить автомат на отсутствие патрона в патроннике, опробовать ударно-спусковой механизм, производя несколько выстрелов вхолостую в направлении мишени, включить предохранитель и взять автомат в положение «На ремень». При проведении контрольных стрельб команда «Приготовиться к стрельбе» не подается.

3. По команде «Заряжай» сотрудник должен взять автомат в левую (правую) руку из положения «На ремень» (при стрельбе из автомата со складывающимся прикладом откинуть его, у ручного пулемета установить сошку), присоединить снаряженный магазин и, удерживая оружие в направлении мишени, доложить о готовности к стрельбе.

4. По команде «Огонь» («Одиночными – огонь», «Короткими очередями - огонь», «Вперед», «К бою») согласно условиям выполнения упражнения сотрудник при необходимости должен выдвинуться на огневой рубеж, установить переводчиком требуемый вид огня, дослать патрон в патронник и вести прицельный огонь. По окончании стрельбы сотрудник

должен самостоятельно убрать палец со спускового крючка и, удерживая оружие в руке в направлении мишени, включить предохранитель, перевести оружие в положение «На ремень» (при стрельбе из положения лежа опустить оружие на землю) и доложить об окончании стрельбы. У автомата, в котором по израсходовании патронов затвор (затворная рама) находится в крайнем заднем положении, предохранитель не следует включать до команды «Осмотрено», при этом оружие необходимо удерживать в направлении мишени.

5. По команде «Разряджай» сотрудник, удерживая автомат в направлении мишени, должен отсоединить магазин и убрать его в сумку для магазинов (либо положить на землю (бруствер, подставку); проверить отсутствие патрона в патроннике, для чего выключить предохранитель, отвести затвор (затворную раму) назад и осмотреть патронник, вернуть затвор (затворную раму) в переднее положение, включить предохранитель. В случае выпадения патрона из патронника доложить об этом руководителю (помощнику руководителя) стрельб и по его команде поднять выпавший патрон. Извлечь патрон (патроны) из магазина (магазинов (при их наличии), удерживать патрон (патроны) в руке (или убрать боеприпасы в карман форменного обмундирования либо положить их на землю (бруствер, подставку). Присоединить магазин, второй магазин (при его наличии) удерживать в руке (или убрать его в сумку для магазинов подавателем вверх либо положить на землю (бруствер, подставку) и удерживать автомат в направлении мишени до команды «Оружие к осмотру».

6. По команде «Оружие к осмотру» сотрудник, удерживая автомат в направлении мишени, должен отсоединить магазин и взять его в левую руку подавателем вверх (либо положить его возле автомата подавателем к проверяющему на землю (бруствер, подставку), прихватить цевье автомата левой рукой вместе с магазином, снять автомат с предохранителя, отвести правой рукой затвор (затворную раму) назад и предъявить автомат и магазин к осмотру, при этом подаватель магазина должен быть на 2–3 см выше верхнего среза крышки ствольной коробки. У автомата, в котором по израсходовании патронов затвор (затворная рама) находится в крайнем заднем положении, сотрудник должен отсоединить магазин и предъявить автомат и магазин к осмотру. Если при стрельбе использовалось несколько магазинов, то все магазины необходимо представить к осмотру.

7. По команде «Осмотрено» сотрудник должен отпустить затвор (затворную раму), произвести спуск курка в сторону мишени, включить предохранитель, убрать магазин (магазины) в сумку для магазинов подавателем вверх. При стрельбе из автомата со складывающимся прикладом сложить его, у ручного пулемета свести ноги сошки. При стрельбе из положения лежа, с колена по командам «Смена», «Встать» стать лицом к мишеням. Самостоятельно перевести оружие в положение «На ремень».

Нормативы для 5,45-мм автомата Калашникова

№	Наименование норматива	Условия (порядок) выполнения норматива	положение	время
1	Изготовка к стрельбе из различных положений (лежа, с колена, стоя).	Автомат удерживается в положении «На ремень» с присоединенным магазином, снаряженным учебным патроном; руководитель (помощник руководителя) указывает цель, огневую позицию, положение для стрельбы и подает команду «Огонь». Сотрудник принимает положение для стрельбы, досылает учебный патрон в патронник и производит прицельный выстрел вхолостую	стоя с колена лежа	6 с 7 с 9 с
2	Неполная разборка оружия	Автомат на столе; сотрудник находится у оружия; сумка для магазинов – на его брючном ремне (снаряжении). Порядок неполной разборки автомата: отделить магазин; убедиться в отсутствии патрона в патроннике, для чего опустить переводчик вниз, отвести рукоятку затворной рамы назад, осмотреть патронник, отпустить рукоятку затворной рамы, спустить курок; вынуть пенал с принадлежностями; отделить шомпол (у модификаций автомата типа АКС-74У это действие не выполняется); отделить (открыть) крышку ствольной коробки; отделить возвратный механизм; отделить затворную раму с затвором; отделить затвор от затворной рамы; отделить газовую трубку со ствольной накладкой. При этом части автомата необходимо класть на стол в порядке очередности разборки. Запрещается бросать части оружия	стоя	18 с
3	Сборка оружия после неполной разборки.	Оружие разобрано; части и механизмы аккуратно разложены на столе; сотрудник находится у оружия, сумка для магазинов – на его брючном ремне (снаряжении). Порядок сборки автомата после неполной разборки: присоединить газовую трубку со ствольной накладкой; присоединить затвор к затворной раме; присоединить затворную раму с затвором к ствольной коробке; присоединить возвратный механизм; присоединить (закрыть) крышку ствольной коробки; спустить курок и включить предохранитель; присоединить шомпол (у модификаций автомата типа АКС-74У это действие не выполняется); вложить пенал в гнездо приклада (карман сумки для магазинов); присоединить магазин к автомату; положить оружие на стол рукояткой затворной рамы вверх	стоя	28 с

4	Снаряжение магазина патронами.	Сотрудник находится у стола, на котором лежит магазин и 30 учебных патронов (россыпью без использования обоймы); по команде «Магазин снарядить» сотрудник снаряжает магазин, кладет его на стол	стоя	40 с
5	Разряжание оружия	Сотрудник находится у стола, удерживая автомат в руках под углом 45 градусов в безопасном направлении, переводчик огня в нижнем положении; автомат снаряжен одним учебным патроном (в патроннике); еще два учебных патрона находятся в магазине автомата. По команде «Разряжай» сотрудник отсоединяет магазин и кладет его на стол. Отводит рукоятку затворной рамы назад, извлекает патрон из патронника, отпускает рукоятку затворной рамы, производит спуск курка и включает предохранитель. Извлекает патроны из магазина и присоединяет его к автомату. Кладет патроны и оружие на стол рукояткой затворной рамы вверх	стоя	12 с

Порядок приведения автомата к нормальному бою

Проверка боя автомата производится стрельбой патронами одной серии с обыкновенной пулей. Дальность стрельбы 100 м с прицелом 3. Положение для стрельбы – лежа с упора.

Стрельба ведется одиночными выстрелами по проверочной мишени (или по черному прямоугольнику размером 35 x 25 см), укрепленной на щите 1 x 0,5 м.

Точка прицеливания (ТП) – середина нижнего края мишени. По отвесной линии над ТП отмечается нормальное положение средней точки попадания (СТП), которая должна быть выше ТП на 13 см. Отмеченная точка является контрольной (КТ).

Для проверки боя пристрельщик производит подряд четыре выстрела. По окончании стрельбы по расположению пробоин определяются кучность боя и положение СТП. Кучность боя признается нормальной, если все четыре (три) пробоины вмещаются в круг диаметром 15 см. При удовлетворительной кучности определяют СТП и величину ее отклонения от КТ.

Если при стрельбе средняя точка попадания отклонилась от контрольной в какую-либо сторону более чем на 5 см, то соответственно этому производится изменение положения мушки: если СТП ниже контрольной точки, мушку надо ввинтить, если выше – вывинтить; если СТП левее контрольной точки, ползок мушки передвинуть влево, если правее – вправо.

При перемещении мушки в сторону на 1 мм СТП смещается на 26 см. Один полный оборот мушки перемещает СТП по высоте при стрельбе на 100 м на 20 см. Правильность перемещения мушки проверяется повторной стрельбой.

Примерный план практического занятия

1. Техника производства меткого выстрела из автомата.
2. Виды подготовки для стрельбы из автомата.
3. Особенности прицеливания. Глаз и его работа во время прицеливания.
4. Дыхание при стрельбе из автомата.
5. Спуск курка. Условие, обеспечивающее правильный спуск курка.
6. Действия сотрудников по подаваемым командам при стрельбе из автомата.

Вопросы для самоконтроля по теме

1. Основные технические элементы выстрела.
2. Подготовка к стрельбе, виды подготовок для стрельбы из различных положений для автомата.
3. Спуск курка с боевого взвода, управление спуском во время выстрела.
4. Дыхание, управление дыханием при медленной и скоростной стрельбе.
5. Нормативы для 5,45-мм автомата Калашникова

Тема 16.6. Назначение, боевые свойства, устройство ПП-91 «Кедр»

9-мм *пистолет-пулемет ПП-91 «Кедр»* (далее – пистолет-пулемет) является индивидуальным оружием нападения и защиты и предназначен для поражения целей на дальности до 50 м. Для стрельбы из пистолета-пулемета используются 9-мм патроны к пистолету Макарова.



Общий вид пистолета-пулемета ПП-91 «Кедр»

Тактико-технические характеристики

Калибр, мм	9
Масса с магазином на 20 патронов, кг	1,54
Масса с магазином на 30 патронами, кг	1,57
Начальная скорость полета пули, м/с	320
Темп стрельбы, выстр/мин	800
Дальность прицельной стрельбы, м	до 100
Длина со сложенным прикладом, мм	305
Длина с разложенным прикладом, мм	530
Механизм запираания ствола	инерционный
Емкость магазина	20 или 30
Режим стрельбы	автоматический или одиночный

❖ Общее устройство пистолета-пулемета ПП-91 «Кедр»

Пистолет-пулемет состоит из следующих основных частей и механизмов:

- ствол со ствольной коробкой, прицельными приспособлениями, пистолетной рукояткой и прикладом;
- затвор с ударником и выбрасывателем;
- ударно-спусковой механизм;
- возвратный механизм;
- предохранитель-переводчик;
- крышка ствольной коробки;
- магазины на 20 и 30 патронов.



Перед выстрелом затвор пистолета-пулемета под действием возвратной пружины занимает крайнее переднее положение. При выстреле пороховые газы, действующие на дно гильз, начинают перемещать массивный затвор в крайнее заднее положение. При этом затвор извлекает стреляную гильзу из патронника и выбрасывает ее из ствольной коробки, взводит курок и сжимает возвратную пружину.

Затвор накатывается в переднее положение под действием возвратного механизма. При этом он досылает в патронник очередной патрон и запирает канал ствола. Запирание осуществляется за счет инерции затвора и усилия возвратной пружины. При установке предохранителя-переводчика на автоматическую стрельбу она будет продолжаться до тех пор, пока нажат спусковой крючок и в магазине есть патроны. При установке предохранителя-переводчика на одиночную стрельбу после каждого выстрела необходимо отпустить спусковой крючок и для производства выстрела снова нажать на него.

Для заряжания пистолета-пулемета патроны снаряжаются в магазин. Снаряжение магазина производится путем вкладывания и утапливания патронов рукой.

❖ Назначение, устройство частей и механизмов пистолета-пулемета

1. Ствол со ствольной коробкой, прицельными приспособлениями, пистолетной рукояткой и прикладом



Ствол служит для направления полета пули и придания ей вращательного движения. Внутри ствол состоит из нарезной части, дульного входа и патронника. Нарезная часть имеет четыре нареза правого направления.

Ствольная коробка служит для соединения в одно целое всех узлов и деталей пистолета-пулемета. Ствольная коробка состоит из кожуха, вкладыша и затыльника.

Прицел пистолета-пулемета состоит из мушки и целика и служит для прицеливания при стрельбе из пистолета-пулемета.

Складывающийся приклад и пистолетная рукоятка служат для удобства стрельбы из пистолета-пулемета.

2. Затвор с ударником и выбрасывателем

Затвор служит для запирания канала ствола при выстреле, досылания патрона из магазина, извлечения и удержания гильзы (патрона), взведения курка, выключения разобщителя и автоспуска.

Ударник служит для нанесения удара по капсюлю патрона.

Выбрасыватель служит для удержания гильзы (патрона) в чашечке затвора до встречи с отражателем.

3. Ударно-спусковой механизм

Ударно-спусковой механизм служит для производства выстрела из пистолета-пулемета. Он выполнен в виде отделяемого узла и состоит из основания, курка, боевой пружины, вилки, упора боевой пружины, спускового крючка с разобшителем, пружины спускового крючка, автоспуска.

Основание ударно-спускового механизма служит для соединения всех деталей ударно-спускового механизма в единый узел и представляет собой комплект деталей коробчатой формы.

Курок служит для нанесения удара по ударнику.

Боевая пружина служит для придания курку кинетической энергии, необходимой для удара по ударнику.

Вилка служит для направления боевой пружины и передачи усилия пружины на курок.

Упор боевой пружины служит для создания опоры неподвижному торцу боевой пружины, обеспечивает продольное сцепление и качание вилки при работе ударно-спускового механизма, фиксацию заднего конца основания ударно-спускового механизма.



Спусковой крючок служит для спуска курка с боевого взвода. Спусковой крючок представляет собой рычаг с посадочным отверстием под ось. Плечи рычага образуют боевой взвод, служащий для удержания курка перед началом стрельбы и при прекращении стрельбы.

Разобшитель обеспечивает одиночную стрельбу и предотвращает спуска курка при недоходе затвора.

Пружина спускового крючка служит для возврата в исходное положение спускового крючка и разобшителя.

Автоспуск служит для обеспечения и предотвращения выстрела при недоходе затвора при автоматической стрельбе.

4. Возвратный механизм

Возвратный механизм служит для наката затвора в крайнее переднее положение и удержания затвора в переднем положении.



Основание возвратного механизма служит для ограничения хода затвора в крайнем заднем положении.

Возвратная пружина служит для наката затвора.



Цапфа

5. Предохранитель-переводчик

Предохранитель-переводчик служит для управления режимом стрельбы и обеспечения безопасности при обращении с пистолетом-пулеметом.

ПРЕДОХРАНИТЕЛЬ-ПЕРЕВОДЧИК



6. Крышка ствольной коробки

Крышка ствольной коробки служит для защиты частей и механизмов пистолета-пулемета от загрязнения.



7. Магазин

Магазин служит для размещения и подачи патронов. Он состоит из корпуса магазина, подавателя, пружины подавателя, стопорной планки и крышки магазина.

Назначение принадлежности к пистолету-пулемету

В принадлежность к пистолету-пулемету входят: чехол для переноски с плечевым ремнем, протирка, выколотка, ключ для регулировки мушки, масленка, дополнительный магазин.

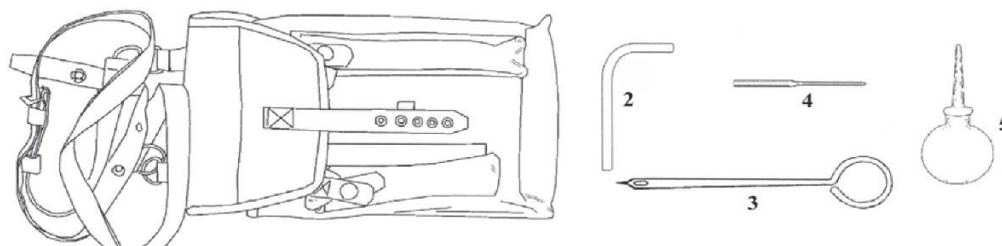

Принадлежность к **ПП-91 «Кедр»**: 1 – чехол для переноски; 2 – ключ для регулировки мушки; 3 – протирка; 4 – выколотка; 5 – масленка

Чехол для переноски служит для хранения и ношения пистолета-пулемета, дополнительного магазина, протирки, масленки, выколотки, ключа для регулировки мушки.

Протирка используется для чистки и смазки пистолета-пулемета.

Выколотка используется для разборки, сборки и чистки пистолета-пулемета.

Ключ служит для регулировки мушки при приведении пистолета-пулемета к нормальному бою.

Масленка предназначена для хранения масла и используется при смазке пистолета-пулемета.

❖ **Разборка, сборка, чистка и смазка пистолета-пулемета**

Разборка пистолета-пулемета может быть неполная и полная: *неполная* – для чистки, смазки и осмотра пистолета-пулемета; *полная* – для чистки при сильном загрязнении пистолета-пулемета, после нахождения его под дождем или в снегу и при ремонте. Частая разборка пистолета-пулемета не рекомендуется, так как ускоряет изнашивание частей и механизмов.

Порядок неполной разборки пистолета-пулемета

1. Отделить магазин (обхватив магазин пальцем правой руки, большим пальцем отжать защелку магазина до упора и поступательным движением извлечь магазин из направляющей горловины).

2. Проверить, нет ли патрона в патроннике (перевести флажок предохранителя в положение для одиночной стрельбы, отвести затвор в крайнее заднее положение и, осмотрев патронник, отпустить затвор. Произвести контрольный спуск курка в специально отведенное место).

3. Перевести приклад в боевое положение (нажать указательным пальцем правой руки на защелку приклада, размещенную в его затыльнике, повернуть приклад до фиксации).

4. Отделить крышку ствольной коробки (повернуть защелку крышки на 90° в любую сторону, приподнять задний конец крышки и движением назад вывести передний ее конец из паза на вкладыш).

5. Отделить возвратный механизм (взявшись большим и указательным пальцем за выступы, движением вперед вывести их из зацепления со ствольной коробкой, приподнять основание механизма сквозь пазы ствольной коробки и повернуть на 180° относительно оси возвратной пружины, извлечь из направляющего канала затвора).

6. Отделить затвор (отвести затвор в крайнее заднее положение и движением вверх извлечь его из ствольной коробки).

7. Отделить предохранитель-переводчик (установить флажок в вертикальное положение и движением вправо отделить его от ствольной коробки).

8. Отделить ударно-спусковой механизм (приподнять передний его конец примерно на 45°, а затем на 90° и движением вперед вывести цапфы упора боевой пружины из пазов ствольной коробки, слегка повернув механизм вокруг вертикальной оси, извлечь из ствольной коробки).

Сборка после неполной разборки производится в обратной последовательности.

Чистка и смазка пистолета-пулемета

Чистка и смазка пистолета-пулемета производится:

– при расконсервации;

- при подготовке к стрельбе;
- после стрельбы – немедленно по окончании стрельбы на стрельбище, при этом чистятся и смазываются канал ствола, патронник и затвор. По возвращении со стрельбы или учений производится окончательная чистка пистолета-пулемета, затем она повторяется ежедневно в течение 3–4 дней;
- после наряда или занятий, если пистолет-пулемет не применялся – не реже одного раза в неделю.

При чистке следует обращать особое внимание на чистку канала ствола, патронника и ударно-спускового механизма.

При смазке необходимо помнить, что излишняя смазка способствует загрязнению частей и может вызвать задержки при стрельбе.

Перед стрельбой патронник, канал ствола и магазин протираются насухо ветошью.

❖ Задержки при стрельбе из пистолета-пулемета и способы их устранения

Характеристика	Причины	Способы
Осечка. Затвор в крайнем переднем положении, курок спущен, но выстрела не произошло	1. Неисправность патрона. 2. Сгущение смазки, загрязнение или затирание патронника. 3. Осадка или излом боевой пружины	1. Перезарядить пистолет-пулемет и продолжить стрельбу. 2. Разрядить, разобрать, осмотреть и прочистить пистолет-пулемет. В случае затирания патронника отправить оружие в мастерскую. 3. Разрядить пистолет-пулемет и отправить в мастерскую
Пропуск подачи. Затвор в крайнем переднем положении, но патрона в патроннике нет	1. Загрязнение магазина. 2. Помятость корпуса магазина, осадка или излом пружины подавателя	1. Перезарядить пистолет-пулемет и продолжить стрельбу. При повторной задержке разрядить пистолет-пулемет и отправить в мастерскую. 2. Заменить неисправный магазин
Непродвижение патрона из магазина в патронник. Затвор остановился в промежуточном положении вместе с патроном, не дослав его в патронник	1. Загрязнение магазина или направляющих ствольной коробки, направляющих затвора. 2. Погнутость направляющих загибов корпуса магазина	1. Дослать затвор за рукоятку вперед и продолжить стрельбу. При повторной задержке разрядить пистолет-пулемет, разобрать и прочистить пистолет-пулемет и магазин. 2. Заменить неисправный магазин
Прихват (ущемление) гильзы затвором. Гильза заклинена между затвором и казенным срезом ствола (вкладышем)	1. Загрязнение направляющих ствольной коробки, направляющих затвора, паза под выбрасыватель в затворе	1. Выбросить прихваченную гильзу отведением затвора назад, при этом пистолет-пулемет удерживать экстракционным окном

	2. Скошенность или поломка зацепа выбрасывателя, выступа отражателя; осадка или излом пружины выбрасывателя	вниз. Продолжить стрельбу, при повторной задержке разрядить пистолет-пулемет, разобрать и прочистить. 2. Отправить пистолет-пулемет в мастерскую
<i>Магазин не фиксируется защелкой магазина</i>	Износ фиксирующей поверхности защелки магазина, осадка или излом пружины защелки магазина	Отправить пистолет-пулемет в мастерскую
<i>Нет выстрела при установке переводчика в положение «одиночная стрельба».</i> При отпускании и повторном нажатии спуска курок не ударяет по ударнику	1. Загрязнение частей ударно-спускового механизма. 2. Осадка или излом пружины спускового крючка; износ выступа разобщителя	1. Разрядить пистолет-пулемет, разобрать и прочистить ударно-спусковой механизм. 2. Отправить пистолет-пулемет в мастерскую
<i>Нет автоматической стрельбы</i> При установке предохранителя-переводчика в положение «автоматическая стрельба». При нажатом спусковом крючке курок не ударяет по ударнику	Износ рабочих поверхностей автоспуска	Отправить пистолет-пулемет в мастерскую
<i>Самопроизвольное отстегивание приклада, сложенного «по-походному», при стрельбе</i>	Осадка или излом пружины защелки приклада	Отправить пистолет-пулемет в мастерскую

Примерный план семинара

1. Назначение, тактико-технические характеристики, устройство ПП-91 «Кедр».
2. Назначение и устройство частей и механизмов ПП-91 «Кедр».
3. Неполная разборка и сборка после нее ПП-91 «Кедр».
4. Уход за ПП-91 «Кедр».
5. Задержки при стрельбе из пистолета-пулемета и способы их устранения.

Вопросы для самоконтроля по теме

1. Тактико-технические характеристики ПП-91 «Кедр».
2. Общее устройство ПП-91 «Кедр».
3. Проверка боя и приведение 5,45 мм автомата Калашникова к нормальному бою.
4. Осмотр, чистка и смазка ПП-91 «Кедр».
5. Порядок сборки ПП-91 «Кедр» после неполной разборки.
6. Задержки при стрельбе ПП-91 «Кедр» и способы их устранения.

Литература

Нормативные правовые акты

1. Об оружии: федер. закон от 13.12.1996 № 150-ФЗ (в ред. ФЗ от 06.07.2016 № 374-ФЗ). Доступ из справочной правовой системы «КонсультантПлюс».

2. Об организации снабжения, хранения, учета, выдачи (приема) и обеспечения сохранности вооружения и боеприпасов в органах внутренних дел Российской Федерации: приказ МВД России от 12.01.2009 № 13 (с изм. от 16.07.2015). Доступ из справочной правовой системы «КонсультантПлюс».

3. Об утверждении Наставления по организации огневой подготовки в органах внутренних дел Российской Федерации: приказ МВД России от 23.11.2017 № 880. Доступ из справочной правовой системы «КонсультантПлюс».

4. Об утверждении Порядка организации подготовки кадров для замещения должностей в органах внутренних дел Российской Федерации: приказ МВД России от 05.05.2018 № 275. Доступ из справочной правовой системы «КонсультантПлюс».

5. Об утверждении Инструкции о порядке выдачи табельного боевого ручного стрелкового оружия, боеприпасов и специальных средств сотрудникам органов внутренних дел Российской Федерации на постоянное хранение и ношение: приказ МВД России от 17.11.1999 № 938. Доступ из справочной правовой системы «КонсультантПлюс».

Основная литература

1. Арипшев А.М. Огневая подготовка: практ. пособие. Краснодар: Краснодарский университет МВД России, 2013. URL: <http://libkrumvd.ru>.

2. Наставление по стрелковому делу. М.: Военное издательство, 1985.

3. Руководство по 5, 45-мм автомату Калашникова укороченному АКС74У (АКС74УН2). М., Военное издательство, 1992.

4. Руководство по 5,45-мм автоматам Калашникова и 5,45-мм ручным пулеметам Калашникова. М.: Военное издательство, 2001.

5. Наставление по стрелковому делу 9-мм пистолет Макарова (ПМ). М.: Военное издательство, 1982.

6. 9-мм пистолет-пулемет КЕДР – ПО «ЗМЗ» 1995г.

7. Щипин А.Н. и др. Огневая подготовка: учеб. / под ред. Н.В. Румянцева. М.: ЦОКР МВД России, 2009.

8. Огневая подготовка: учеб. / под общ. ред. В.Л. Кубышко. М.: ДГСК МВД России, 2016. 286 с. URL: <http://libkrumvd.ru>.

9. Огневая подготовка: учеб. / под ред. В.Г. Лупырь. Омск: Омская академия МВД России, 2014. URL: <http://libkrumvd.ru>.

Дополнительная литература

1. Давиденко А.И. Формирование у сотрудников ОВД навыков медленной и скоростной стрельбы из пистолета: учеб.-метод. пособие. Краснодар: Краснодарский университет МВД России, 2011.

2. Дворяк И.А. Огневая (стрелковая) подготовка работников ОВД: учеб. М.: ЦОКР МВД России, 2005.

3. Карабаш Д.В., Таран А.Н. Обучение стрельбе из пистолета (пистолета-пулемета) в ограниченном пространстве из различных положений: учеб.-метод. пособие. Краснодар: Краснодарский университет МВД России, 2011.

4. Литвин Д.В., Кузнецов А.И., Ахметов Р.С. Формирование профессиональных компетенций сотрудников полиции в области применения физической силы, специальных средств и огнестрельного оружия в процессе профессионального обучения (первоначальной подготовки): структура, содержание, этапы: учеб.-метод. пособие. Краснодар: Краснодарский университет МВД России, 2016. 96 с.

5. Пономарев Н.Н., Стригуненко И.К. Меры безопасности при обращении с оружием и боеприпасами при выполнении оперативно-служебных задач сотрудниками ОВД: учеб.-практ. пособие. Краснодар: Краснодарский университет МВД России, 2011.

17. ТАКТИКО-СПЕЦИАЛЬНАЯ ПОДГОТОВКА

Тема 17.1. Топографическая подготовка сотрудников органов внутренних дел Российской Федерации

Топографическая подготовка – одна из важнейших составляющих служебной подготовки личного состава органов внутренних дел.

Она дает знание о различных особенностях местности, способах и средствах ее изучения, об организации и ведении специальной операции, учит приемам и способам ориентирования на местности, надлежащему использованию топографических и специальных карт при решении оперативно-служебных задач; формирует практические умения работы с картой на местности, составления графических документов.



Рис. 1.

Топографическая подготовка – это предмет, задачи которого заключаются в обучении личного состава способам изучения и оценки местности, ориентирования на ней, использованию топографических и специальных карт, геодезических данных и фотодокументов, средств навигации, производству измерений на местности при организации специальных операций (рис. 1).

Основная задача топографии – получение точных данных о формах земной поверхности (рельефе), расположении на ней природных и созданных человеком объектов.

Топография (греч. *topos* – место, местность и *grapho* – пишу; дословно – описание местности) – это наука о методах и средствах познания территории (местности) в геометрическом и географическом отношениях. В современном понимании – это наука, изучающая геометрию земной поверхности для того, чтобы правильно изобразить ее на плоскости в виде планов и карт.

Правильная оценка местности, учет особенностей находящихся на ней объектов во многом способствуют успешному выполнению оперативно-служебных задач.

❖ Местность и ее значение в деятельности сотрудников органов внутренних дел Российской Федерации

Под **местностью** как одним из элементов оперативной обстановки понимается участок земной поверхности со всеми ее элементами (рельеф,

населенные пункты, дорожная сеть, гидрография, растительный покров и грунт), на котором предстоит выполнять оперативно-служебную задачу.

Совокупность всех неровностей земной поверхности составляет **рельеф местности** (рис. 2), а различные объекты, расположенные на ней, независимо от того, созданы ли они природой или человеком, называются **топографическими элементами местности**.



Рис. 2. Рельеф местности

В зависимости от природных условий рельеф местности может иметь разнообразные формы (рис. 3, 4).



Рис. 3. Типовые формы рельефа

К основным (типовым) формам рельефа относятся:

- гора;
- хребет;
- котловина;
- лощина;
- седловина.

Разновидностями этих форм являются холм, курган, балка, овраг, долина, ущелье.

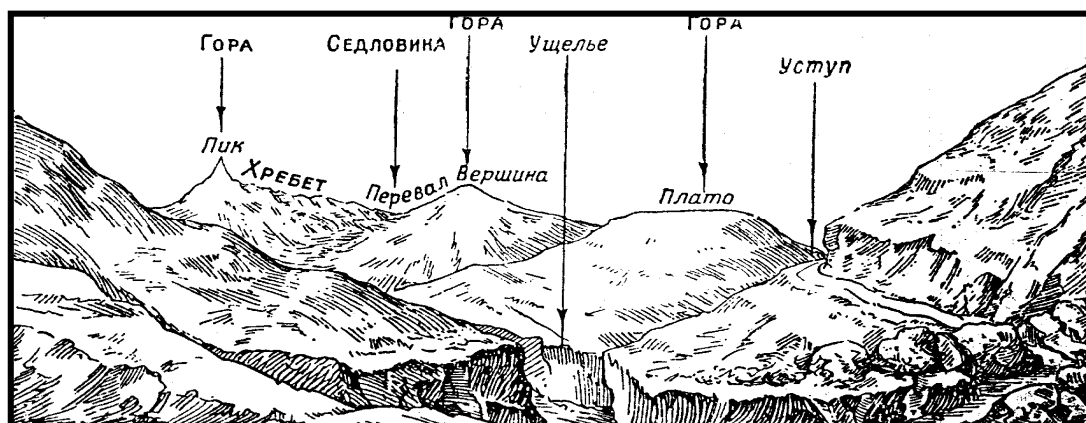

Рис. 4. Типовые формы рельефа

Отдельное, выступающее над окружающей местностью возвышение, называется *горой*, или *холмом*. У горы (холма) различают вершину, подошву и скаты (склоны) (см. рис. 4). Горы (холмы) могут иметь конусообразную, остроконечную, куполообразную или столообразную форму.

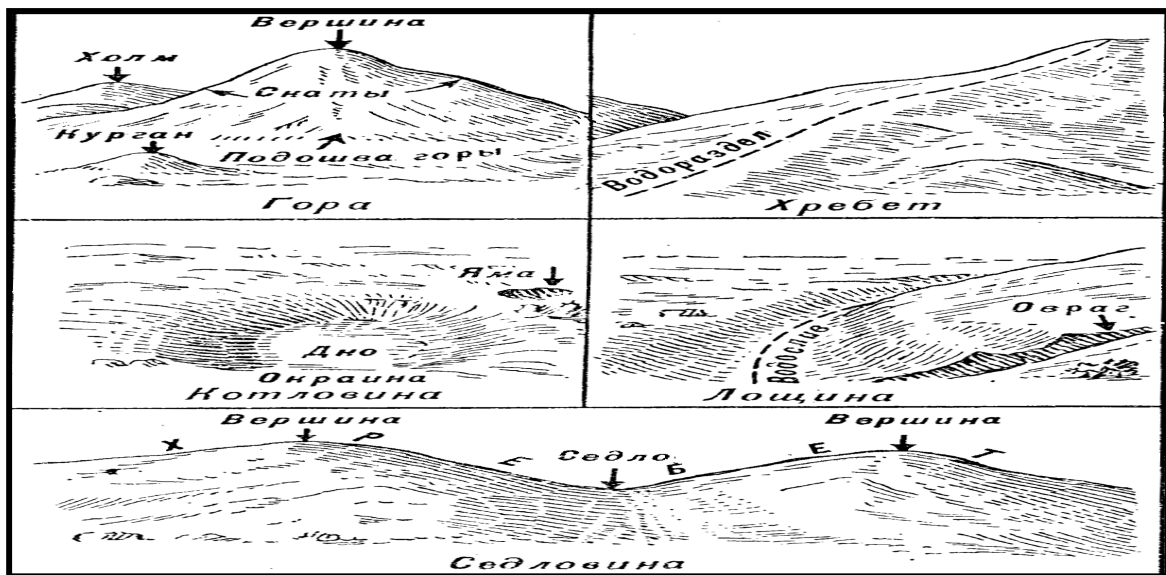

Рис. 5. Типовые формы рельефа (холмистая местность)

Лощина – углубление удлиненной формы, понижающееся к одному концу. Это форма рельефа, противоположная хребту (рис. 5).

Хребет представляет собой возвышенность, вытянутую в каком-либо направлении. Воображаемая линия, от которой в противоположные стороны расходятся скаты хребта, называется *водоразделом (гребнем)* (см. рис. 5).

Котловина – обособленное замкнутое углубление. Котловина небольших размеров называется *ямой*, котловина с крутыми, однообразного наклона стенками – *воронкой* (см. рис. 5).

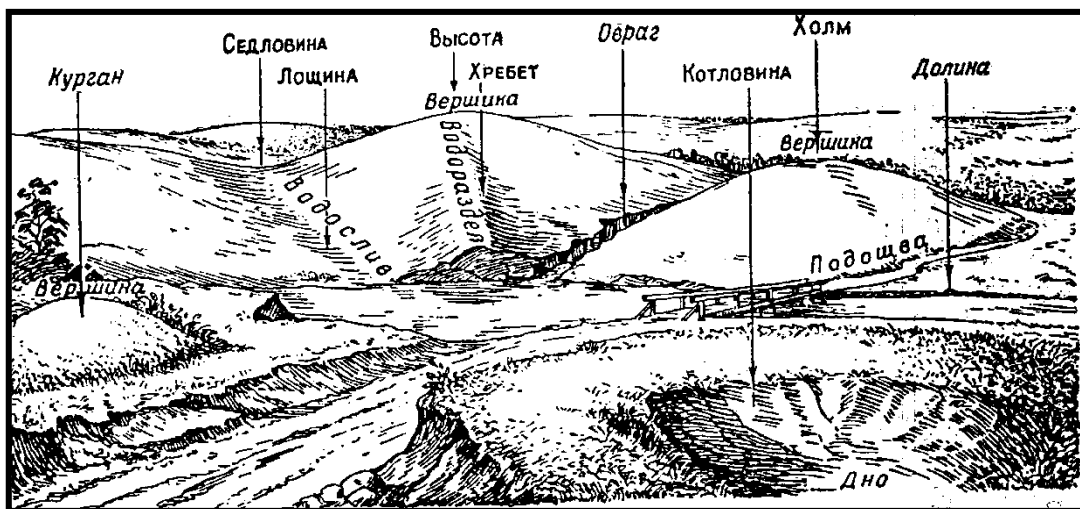
Седловина – место между двумя соседними возвышенностями, представляющее собой соединение двух ложин, расходящихся в противоположные стороны (см. рис. 5).

В горных районах дороги и тропы через труднопроходимые хребты проходят обычно по седловинам, которые называют *перевалами*.

Угол, образуемый наклонной поверхностью ската с воображаемой горизонтальной плоскостью, называется *крутизной ската*.

В зависимости от крутизны скаты условно подразделяют:

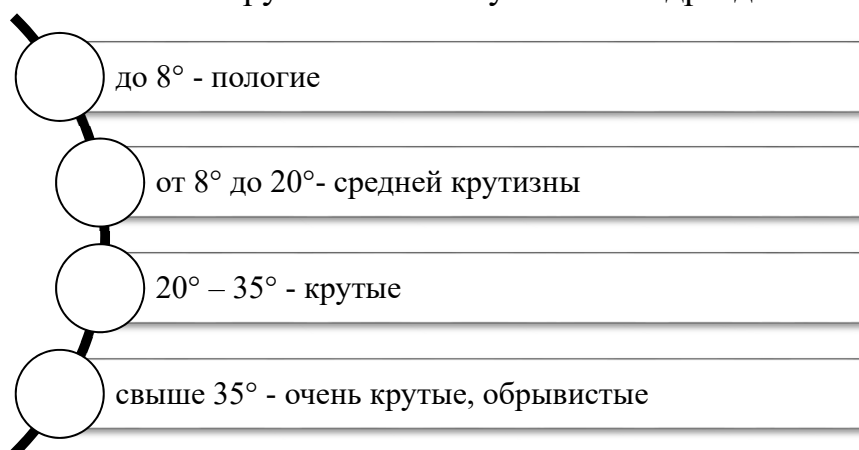

Резкий переход крутого склона в пологий называется *уступом*, линия, отделяющая уступ от лежащего ниже крутого склона, – *бровкой*.

Крутизна скатов определяет возможность передвижения подразделений, различных видов автомобильной техники и оказывает влияние на скорость их движения (рис. 6).



Рис. 6.

На ровной местности средняя скорость марша составляет около 5 км/ч, а при скатах средней крутизны она снижается до 2–3 км/ч.

Населенные пункты в зависимости от числа жителей принято подразделять на:

- города;
- поселки городского типа;
- поселки при промышленных предприятиях;
- железнодорожные станции;
- поселки сельского и дачного типа. В них сосредоточены основные силы и средства, проживает большая часть населения страны, совершается значительная доля преступлений.

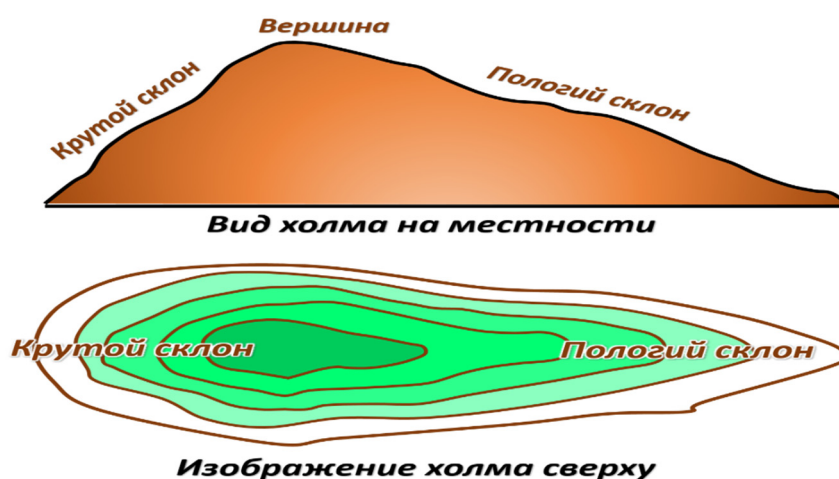
По числу жителей города делятся на:

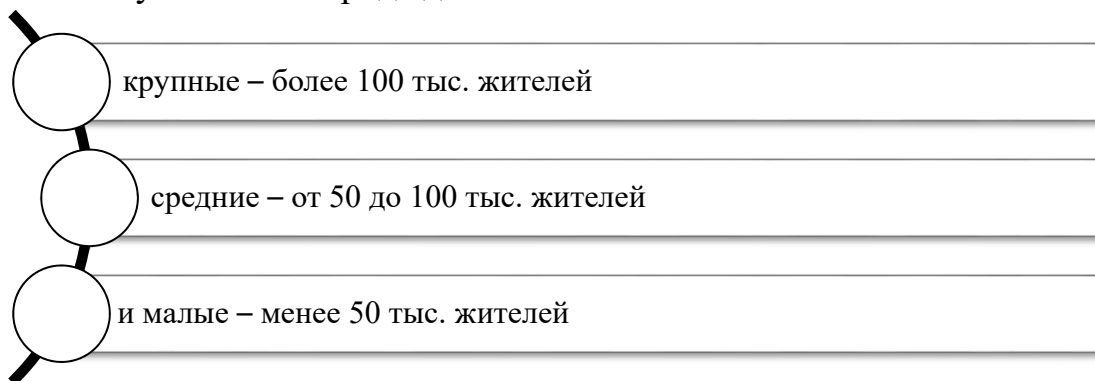

Дорожная сеть. К этому понятию относят автомобильные, грунтовые, железные дороги и дорожные сооружения. Автомобильные дороги могут быть с покрытием – автострады, усовершенствованные шоссе, шоссе без покрытия – улучшенные грунтовые дороги. Наиболее существенное влияние на движение техники оказывают ширина проезжей части, тип покрытия, величины продольных уклонов и радиусы поворота, наличие и характер дорожных сооружений.

Гидрография – это прибрежные полосы и берега морей, озер и рек; сами моря, реки, озера, водохранилища, колодцы и другие источники воды, а также гидротехнические сооружения. К гидротехническим сооружениям относят:

- паромные переправы;
- плотины;
- шлюзы на реках и каналах;
- дамбы, якорные стоянки и пристани, молы и причалы, волноломы и буны, а также знаки навигационной обстановки – маяки, светящиеся буи, постоянные знаки береговой сигнализации.

Растительный покров делится на группы:

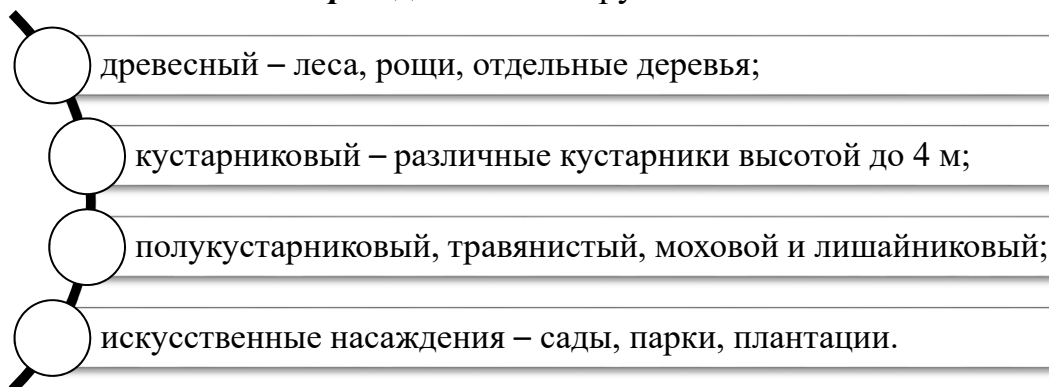

Почвогрунты – верхний слой земной коры толщиной в несколько метров. Слой земной коры толщиной 1–1,5 м, обладающий плодородием, называется почвой.

Грунты подразделяются на скальные и рыхлые. Скальные грунты – это монолиты твердых горных пород (граниты, базальты, песчаники). Рыхлые грунты – это пески, торфяники, чернозем, глина, гравий, глина со щебнем и галькой.

Промышленные, сельскохозяйственные и социально-культурные объекты. К ним относятся заводы, фабрики, электростанции, аэропорты, шахты, места добычи полезных ископаемых, нефтегазопроводы и т. д., а также различные строения, относящиеся к этим объектам.

❖ **Тактические свойства местности и способы ее изучения**

Общий характер местности изучается с помощью топографической карты с целью выявления наиболее важных ее особенностей, которые могут повлиять на выполнение поставленных задач.

Успех оперативных и служебных мероприятий во многом зависит от возможностей для наблюдения и маскировки, определения степени просматриваемости и дальности обзора района действий с наиболее выгодных точек.

Свойства местности, оказывающие влияние на организацию и проведение специальных операций, применение оружия и специальной техники, принято называть **тактическими свойствами**. Основными из них являются: проходимость местности, ее защитные свойства, условия ориентирования, наблюдения, маскировки, ведения огня и использования инженерного оборудования.

Проходимость местности – это свойства местности, способствующие или затрудняющие передвижение подразделений. Она учитывается при выборе направления движения, возможности применения различных видов техники.

Защитные свойства местности – это свойства местности, ослабляющие действие поражающих факторов ядерного и обычного оружия.

Условия ориентирования – это свойства местности, способствующие определению своего местоположения и выбору направления движения относительно сторон горизонта, окружающих объектов местности, а также относительно расположения своих подразделений и преступников.

Условия ориентирования определяются наличием характерных элементов рельефа местности и местных предметов, отчетливо выделяющихся среди других объектов по своему внешнему виду или положению и удобных для использования в качестве ориентиров.

Условия наблюдения – это свойства местности, способствующие получению сведений о преступниках. Они определяются степенью просматриваемости окружающей местности, дальностью обзора и зависят от характера рельефа, растительного покрова, наличия населенных пунктов и других объектов, препятствующих обзору местности.

Маскирующие свойства местности – это свойства местности, позволяющие скрыть от преступников расположение и передвижение личного состава и техники.

Они определяются наличием естественных укрытий, образуемых формами рельефа, растительным покровом, населенными пунктами и другими местными предметами, а также общим характером, цветом и пятнистостью местности (чем разнообразнее цветовая гамма, тем лучше условия маскировки). Наиболее удобными естественными укрытиями являются леса. Их маскирующие свойства определяются высотой деревьев, сомкнутостью крон, составом пород и наличием подлеска.

Хорошими маскирующими свойствами обладает пересеченная местность с лесными массивами, многочисленными населенными пунктами, лощинами, балками и оврагами.

Маскирующие свойства местности зависят от времени года, суток и состояния погоды (например, наличия снежного покрова).

Условия ведения огня – это свойства местности, обеспечивающие удобное и скрытое от наблюдения преступников расположение огневых средств и ведение точного огня из стрелкового оружия.

Условия инженерного оборудования местности зависят от почвогрунтов, уровня грунтовых вод, наличия строительных материалов, а также от характера естественных и искусственных укрытий и препятствий.

Тактическая классификация местности:

- по условиям проходимости – проходимая, труднопроходимая, непроходимая;
- по условиям наблюдения и маскировки - открытая, полузакрытая и закрытая;
- по степени пересеченности – слабопересеченная, среднепересеченная и сильнопересеченная.

Основные разновидности местности:

- по характеру рельефа – равнинная, холмистая и горная;
- по характеру почвенно-растительного покрова – пустынная, степная, лесная (лесистая), болотистая, лесисто-болотистая.

Равнинная местность характеризуется небольшими (до 25 м) относительными превышениями и сравнительно малой (до 2°) крутизной скатов. Абсолютные высоты обычно небольшие (до 300 м).

Тактические свойства равнинной местности зависят главным образом от почвенно-растительного покрова и от степени пересеченности. Она может быть изрезана руслами рек, оврагами и балками, иметь много озер и болот, значительно ограничивающих возможности маневра сил и средств и снижающих темпы передвижения (рис. 7).



Рис. 7. Равнинная местность

Холмистая местность характеризуется волнистым характером земной поверхности, образующей неровности (холмы) с абсолютными высотами до 500 м, относительными превышениями 25–200 м и преобладающей крутизной 2–3°.

Холмистая местность обеспечивает скрытое от наземного наблюдения противника передвижение и развертывание сил и средств, облегчает

выбор мест для огневых позиций, обеспечивает хорошие условия для сосредоточения личного состава и боевой техники (рис. 8).

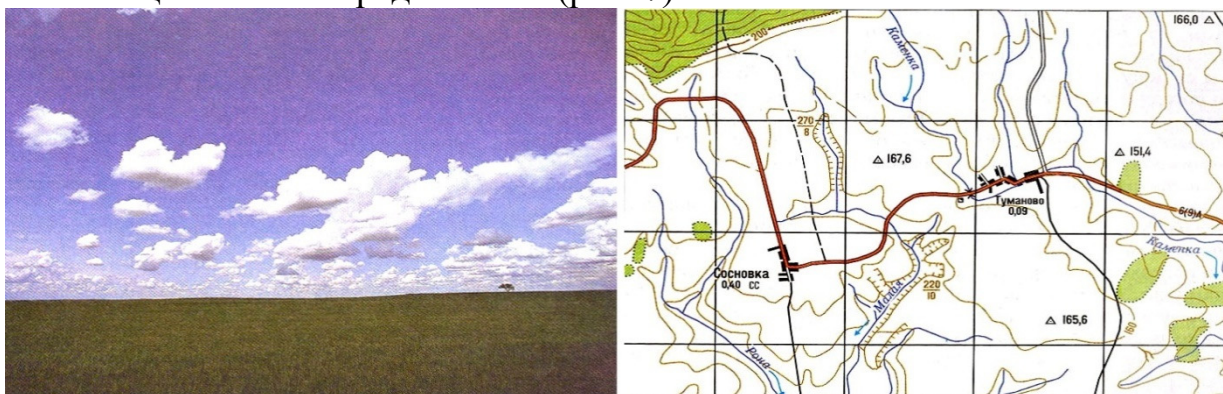

Рис. 8. Холмистая местность

Горная местность представляет собой участки земной поверхности, значительно приподнятые над окружающей местностью (имеющей абсолютные высоты 500 м и более). Основные формы рельефа – горы и горные хребты с крутыми скатами, часто переходящими в скалы и скалистые обрывы, а также лощины и ущелья, расположенные между горными хребтами.

Горная местность характеризуется резкой пересеченностью рельефа, наличием труднодоступных участков, редкой сетью дорог, малым количеством населенных пунктов, бурным течением рек с резкими колебаниями уровня воды, разнообразием климатических условий, преобладанием каменистых грунтов.

Действия в горной местности рассматриваются как действия в особых условиях. Затрудняется наблюдение и ведение огня, ориентирование и целеуказание, в то же время горная местность способствует скрытности расположения и передвижения сил и средств, облегчает устройство засад и инженерных заграждений, организацию маскировки (рис. 9).

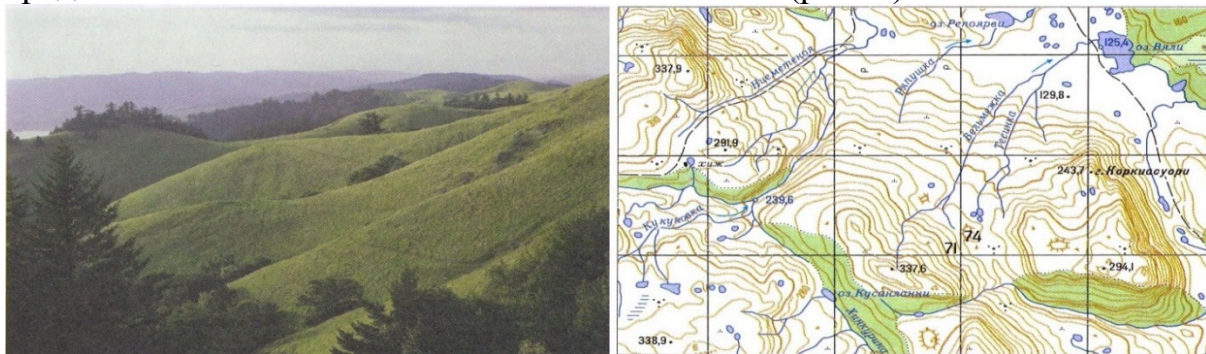

Рис. 9. Горная местность

Пустынная местность представляет собой обширные малонаселенные пространства (пустыни) с постоянно или сезонно жарким климатом, незначительными водными ресурсами и очень бедной растительностью. В зависимости от характера почв и грунтов различают песчаные, каменистые и глинистые пустыни. Поверхность пустынь

ровная, слабопересеченная или холмистая с бессточными впадинами, сухими руслами рек и островными возвышениями. Для каждого типа пустынь характерны свои формы рельефа.

Характерными особенностями пустынной местности являются острый недостаток или полное отсутствие воды, топлива, строительных материалов, слабая развитость дорожной сети (рис. 10).

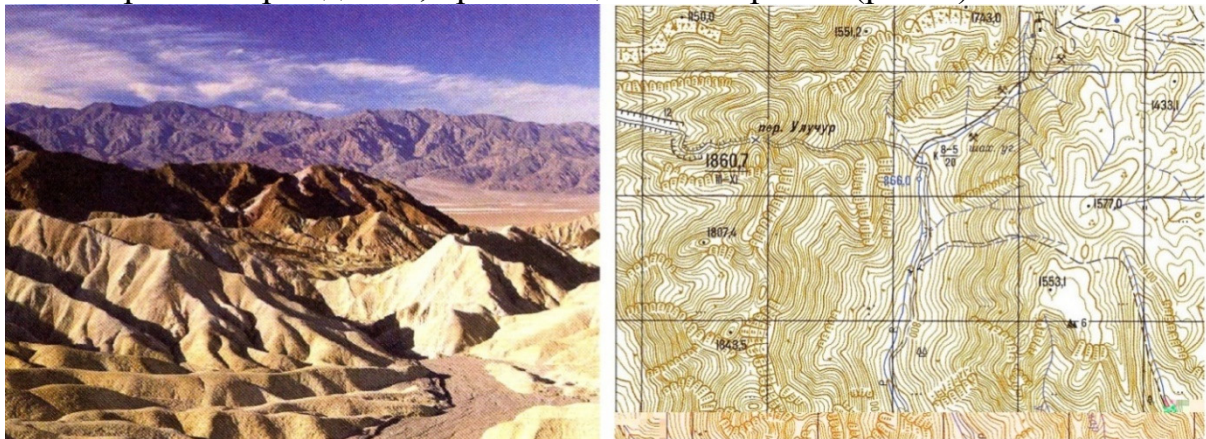
В такой местности затруднено ориентирование и целеуказание, скрытое сосредоточение сил и средств.



Рис. 10. Пустынная местность

Степная местность характеризуется отсутствием древесной растительности, сухим континентальным климатом, черноземными и каштановыми почвами, покрытыми засухоустойчивыми и морозоустойчивыми травяными растениями, слабо развитой речной сетью.

Открытый характер степной местности, ее хорошая проходимость в любом направлении по дорогам и вне дорог, а также климатические условия обеспечивают возможность широкого маневра сил и средств, хороший обзор (рис. 11).

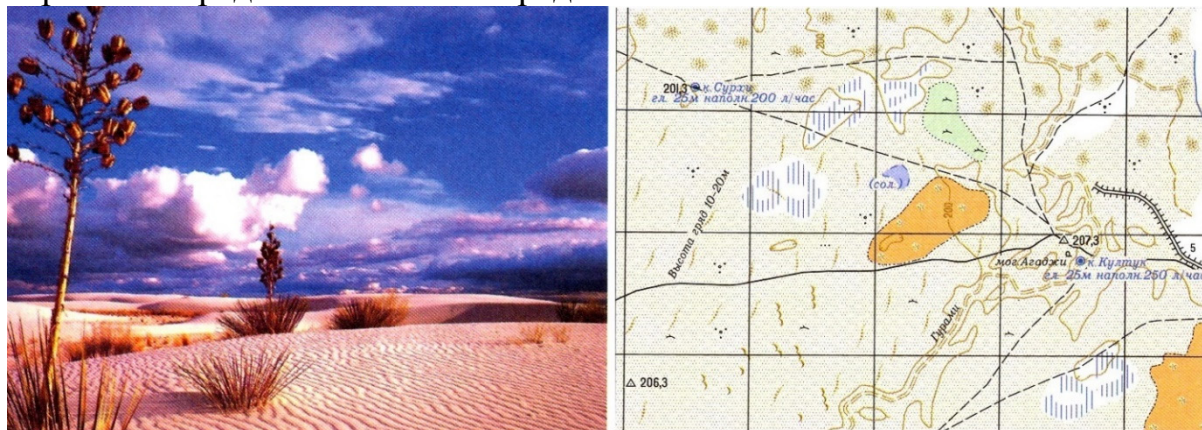

Рис. 11. Степная местность

Лесная (лесистая) местность представляет собой территорию, свыше 50% которой покрыто густой древесной растительностью (лесами).

В такой местности проходимость зависит от наличия дорог и просек, характера рельефа и заболоченности грунта, густоты, толщины и породы

деревьев; ограничиваются возможности наземного и воздушного наблюдения и ведения огня, усложняется ориентирование и целеуказание, организация взаимодействия и управления силами и средствами. В то же время существенно облегчается маскировка и скрытое расположение сил и средств (рис. 12).

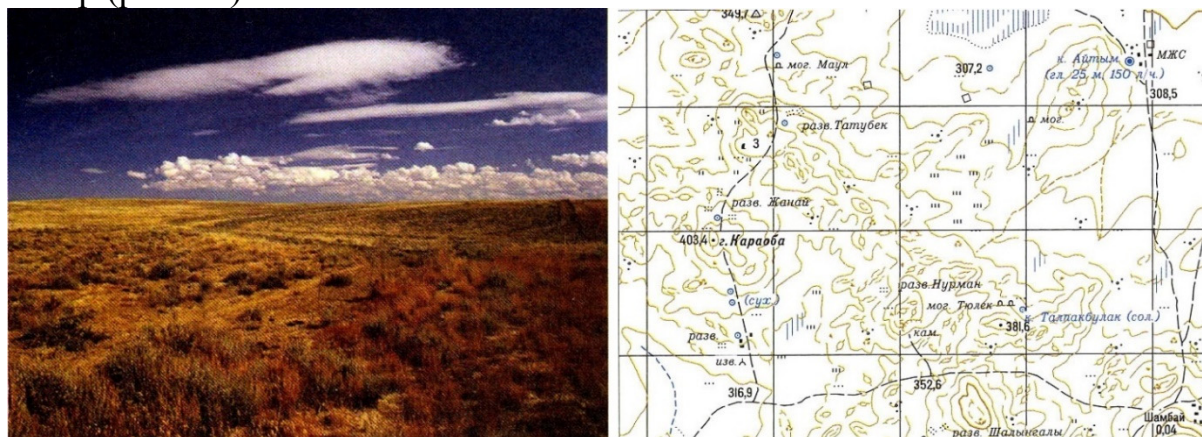

Рис. 12. Лесная местность

Болотистая местность характеризуется значительно увлажненными почвами. Ее можно разделить на торфяники и заболоченные земли. Торфяники – избыточно увлажненные участки местности, покрытые слоем торфа глубиной не менее 30 см и влаголюбивой растительностью. Заболоченные земли – избыточно увлажненные земельные площади, не имеющие торфа или покрытые слоем торфа менее 30 см. По местоположению, характеру растительности и режиму питания различают низинные, верховые и переходные болота.

Проходимость болот в разное время года неодинакова. Она зависит от плотности и увлажненности торфа, наличия плотного неповрежденного дернового покрова и корневой системы кустарниковой и древесной растительности. Устройство укрытий и выполнение других инженерных работ сильно затрудняется близким расположением грунтовых вод. Открытые, безлесные пространства хорошо просматриваются при наземном и воздушном наблюдении (рис. 13).

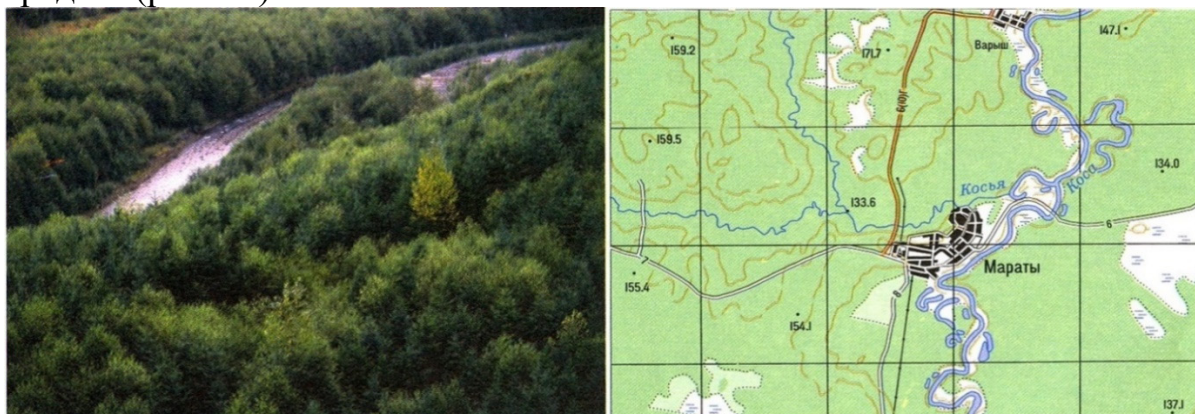

Рис. 13. Болотистая местность

Лесисто-болотистая местность характеризуется чередованием больших лесных участков с многочисленными болотами, реками, ручьями и озерами.

Особенностями такой местности являются закрытый характер, обусловленный наличием лесов, и низкая проходимость из-за крайне редкой

дорожной сети, слабых грунтов и большого количества естественных препятствий.

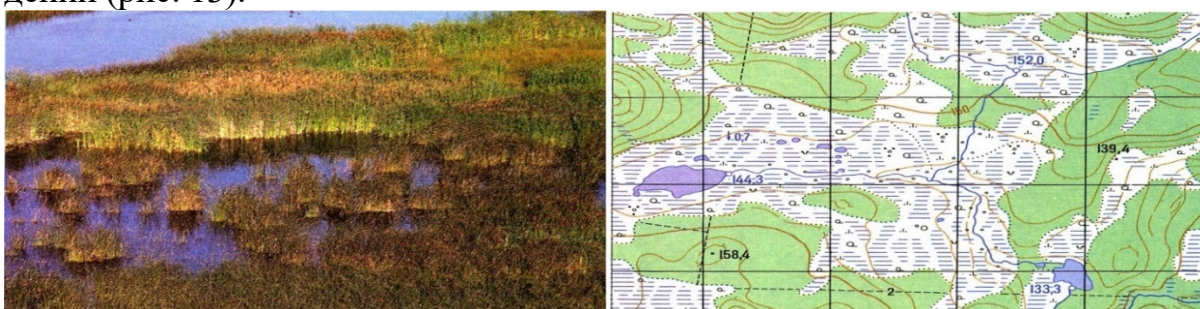
Наличие лесных участков обеспечивает хорошую маскировку от наземного и воздушного наблюдения, скрытость их сосредоточения и передвижения. Высокий уровень грунтовых вод ограничивает возможность устройства инженерных укрытий (рис. 14).



Рис. 14. Лесисто-болотистая местность

Важное значение в проводимых органами внутренних дел операциях имеет проходимость местности на транспорте и пешим порядком.

Под степенью проходимости понимаются свойства местности, облегчающие либо ограничивающие возможность передвижения различных транспортных средств, их маневрирование и скорость.

Основными факторами, определяющими степень проходимости, являются развитость дорожной сети, класс дорог и их состояние, характер рельефа, наличие водных преград, растительный и почвенно-грунтовой покров, погодные условия и время года.

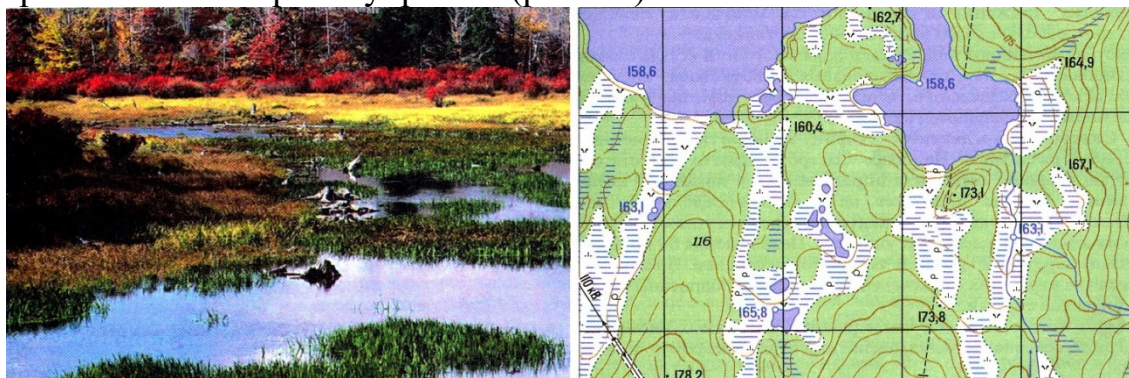
Местность вне дорог по степени проходимости подразделяется на проходимую, труднопроходимую и непроходимую.

Проходимая местность допускает широкий маневр автотранспорта и беспрепятственное его движение, за исключением отдельных мест, которые нужно обходить (рис. 15).



Рис. 15. Проходимая местность

Труднопроходимая местность доступна для движения только по отдельным направлениям, маневрирование и скорость движения здесь

ограничены, выдерживать общее направление движения трудно из-за препятствий и непроходимых участков (рис. 16).

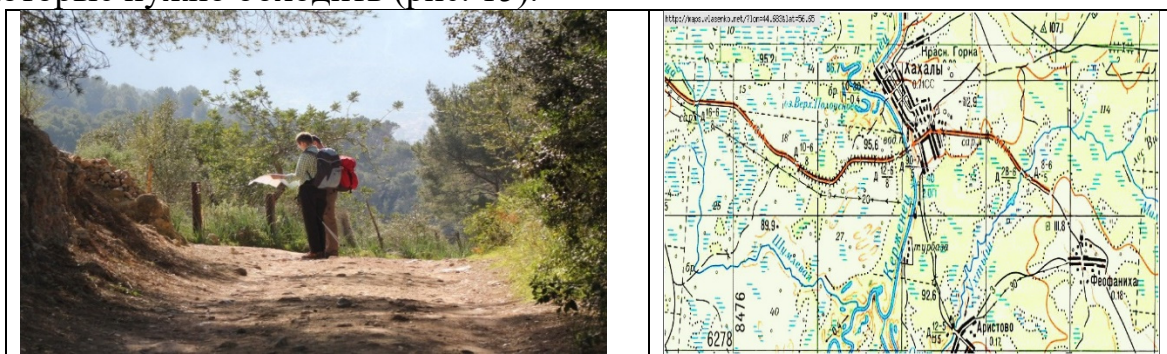

Рис. 16. Труднопроходимая местность

Непроходимая местность недоступна для движения транспортных средств без выполнения значительных работ по оборудованию дорог или без применения специальных приспособлений (рис. 17).



Рис. 17. Непроходимая местность

При оценке проходимости следует учитывать технику, способную преодолевать препятствия и соответствующие участки местности.

Проходимость рек определяется по условным топографическим знакам (ширина, глубина и скорость течения) либо по косвенным признакам. Проходимость леса зависит от его густоты, породы деревьев и степени благоустроенности.

По степени проходимости болота делятся на проходимые (летом возможно пешее движение в любом направлении) и труднопроходимые (даже пешеходы могут передвигаться по ним лишь с большим трудом).

Результаты изучения местности по карте позволяют определить наиболее выгодные дороги для движения в заданном направлении и вероятную скорость движения на отдельных участках.

Необходимо отметить, что тактические свойства местности в течение года подвергаются **сезонным изменениям**. Одна и та же местность в разное время года имеет неодинаковую проходимость, различные условия ориентирования, маскировки, наблюдения и инженерного оборудования.

Для весны и осени характерны распутица, половодье и паводки. В период весенней и осенней распутицы верхний слой грунта переувлажняется, теряет свою прочность, становится вязким. Движение затрудняется не только вне дорог, но и по всем грунтовым дорогам. Во время паводков возможно затопление пойм на больших пространствах. В балках и лощинах образуются временные водотоки.

Весной и осенью отмечаются резкие колебания температуры воздуха, большая облачность, частые туманы, сильные ветры. Все это ухудшает условия наблюдения и целеуказания.

Для зимы характерно промерзание грунтов, образование на реках и других водоемах ледяного покрова, наличие снежного покрова. Дорожная сеть зимой, как правило, сокращается. Многие дороги, особенно грунтовые, заносятся снегом и становятся непроходимыми для колесных машин. Скорость движения по шоссе дорогам уменьшается, особенно в периоды обледенения и снежных заносов.

В условиях длительных низких температур происходит глубокое промерзание грунтов, они становятся очень плотными и прочными. В результате местность, труднопроходимая и непроходимая вне дорог в летний период, зимой превращается в легкопроходимую для всех видов техники. Автомобильные дороги (автозимники) прокладываются по замерзшему грунту путем расчистки или уплотнения снежного покрова или по льду рек, озер и болот. При недостаточной толщине льда производится его усиление путем намораживания или устройства настилов. Автозимники допускают движение автомобилей в колоннах со средней скоростью 25–30 км/ч.

Проходимость лесов зимой резко сокращается из-за снежных заносов и скрытых под снегом пней и других препятствий. Снижаются маскирующие и защитные свойства лиственных лесов (техника обнаруживается с воздуха непосредственно или по следам машин). В результате снежного заноса оврагов и лощин видимый рельеф местности сглаживается, существенно изменяя внешний облик местности.

❖ Способы изучения местности

В зависимости от обстановки, характера местности и наличия времени применяются следующие способы изучения местности: личная разведка, изучение местности по карте, аэрофотоснимкам, опрос местных жителей и допрос преступников.

Личная разведка (непосредственный осмотр местности) является основным способом изучения местности. Путем личной разведки можно непосредственно на месте осмотреть и обследовать интересующий участок, установить характер рельефа, местных предметов, выявить состояние дорог, высоты, естественные препятствия и т. д. и определить, в какой степени осмотренный участок может способствовать или препятствовать реализации поставленной задачи.

При недостатке времени для изучения больших участков используются беспилотные летательные аппараты или квадрокоптеры.

Изучение местности по карте – удобный и распространенный способ ознакомления с местностью. По карте можно измерять расстояния, площади, ширину рек, определять крутизну скатов, высоту точек на местности.

Топографическая карта позволяет заблаговременно и быстро изучить местность независимо от состояния погоды, времени суток, размеров участка и его удаления, что особенно важно при решении служебных задач.

Изучение местности по аэрофотоснимкам дополняет изучение по карте, давая, как правило, более свежие и подробные сведения.

Аэрофотоснимки позволяют получить данные о расположении зданий, сооружений, местах сосредоточения подразделений МВД России и техники при проведении специальных операций. Однако аэрофотоснимки не могут содержать такие сведения о местности, как глубина рек, скорость их течения, проходимость болот и т. д.

Топографическое описание местности (текстовое) – это данные о каком-либо ее участке, изложенные в виде письменных или графических донесений. Они содержат сведения о местности, которые нельзя получить с помощью карты (например, подробная характеристика дорожной сети, данные о грунтах, почвах, источниках воды, изменениях местности, зависящих от времени года и т. д.).

Топографические описания позволяют дополнить сведения об изучаемом районе местности, получаемые из карты.

Изучение местности путем опроса местных жителей и допроса задержанных преступников применяется, когда нет возможности получить достаточные данные о местности другими способами, а также при необходимости уточнить отдельные сведения.

Все перечисленные способы дополняют друг друга: только при умелом их сочетании можно получить достаточно полные сведения об изучаемой местности.

❖ **Способы изучения местности при выполнении оперативно-служебных задач с использованием системы ГЛОНАСС**

Система ГЛОНАСС предназначена для глобальной оперативной навигации приземных подвижных объектов. Система разработана по заказу Министерства обороны. По своей структуре ГЛОНАСС так же, как и GPS, считается системой двойного применения, то есть может использоваться как в военных, так и в гражданских целях. Система включает в себя три функциональные части (рис. 18):

- космический сегмент, в который входит орбитальная группировка искусственных спутников Земли (иными словами, навигационных космических аппаратов);
- сегмент управления, наземный комплекс управления (НКУ) орбитальной группировкой космических аппаратов;
- аппаратура пользователей системы (сегмент потребителей).



Рис. 18. Сегменты высокоорбитальной навигационной системы Глонасс
 Основой системы являются 24 спутника, движущихся над поверхностью Земли в трех орбитальных плоскостях с наклоном орбитальных плоскостей $64,8^\circ$, высотой орбит 19 100 км и периодом 11 ч 15 мин.



Рис. 19.

Основное отличие от системы GPS в том, что спутники ГЛОНАСС в своем орбитальном движении не имеют резонанса (синхронности) с вращением Земли (рис. 19). Это обеспечивает им бóльшую стабильность. Таким образом, группировка космических аппаратов ГЛОНАСС не требует дополнительных корректировок в течение всего срока активного существования. Система позволяет производить высокоточную взаимную син-

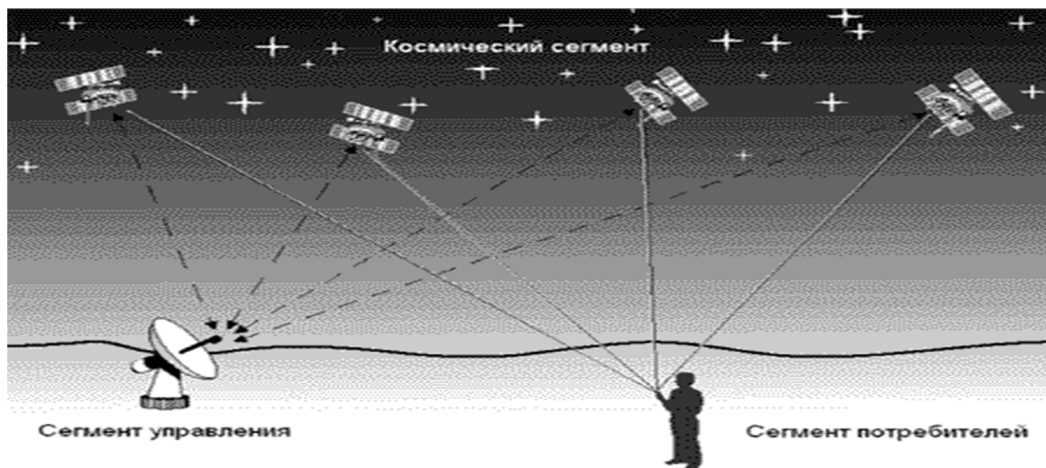
хронизацию стандартов частоты и времени на удаленных наземных объектах и взаимную геодезическую привязку. Кроме того, можно производить определение ориентации объекта на основе измерений, производимых от четырех приемников сигналов навигационных спутников.

❖ Определение сторон горизонта без компаса

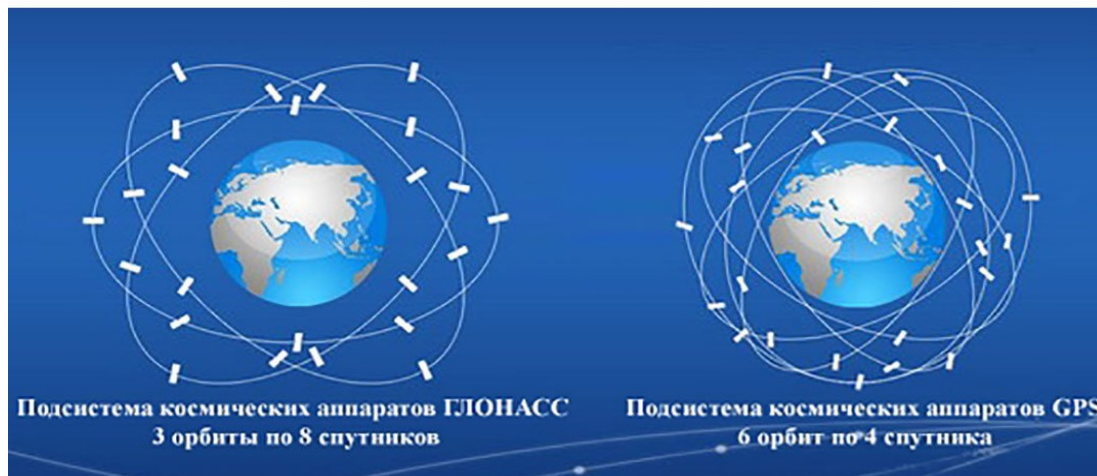
Самый простой и надежный способ определения сторон горизонта – по компасу. Но есть много других способов, которые необходимо знать на случай неисправности или отсутствия прибора. Например, стороны горизонта можно определить по Солнцу, по Солнцу и часам, по Луне, Полярной звезде, по местным предметам.

По Солнцу. Около 7:00 Солнце бывает на востоке, около 10:00 – на юго-востоке, 13:00 – на юге, 16:00 часов – на юго-западе, около 19:00 – на западе.

По Солнцу и часам. Нужно повернуть часы в горизонтальной плоскости так, чтобы часовая стрелка была направлена на Солнце. Угол между цифрой «1» и часовой стрелкой нужно разделить строго пополам. Концы линии будут указывать на юг и на север (рис. 20).



Рис. 20. Определение стороны горизонта по Солнцу и часам

По Луне. Различают четыре главные фазы: новолуние (Луна не видна), первая четверть, полнолуние, последняя четверть (рис. 21).

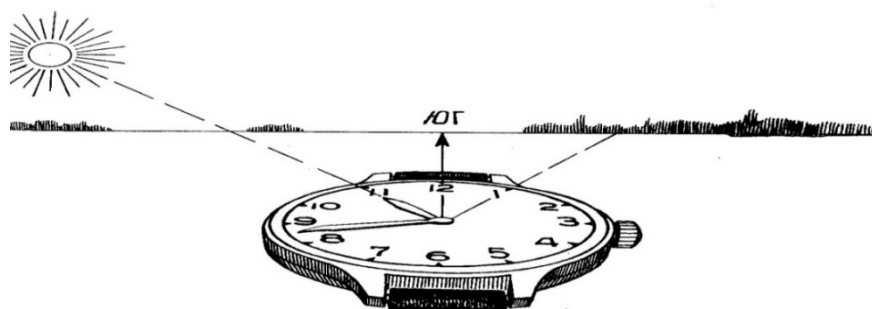
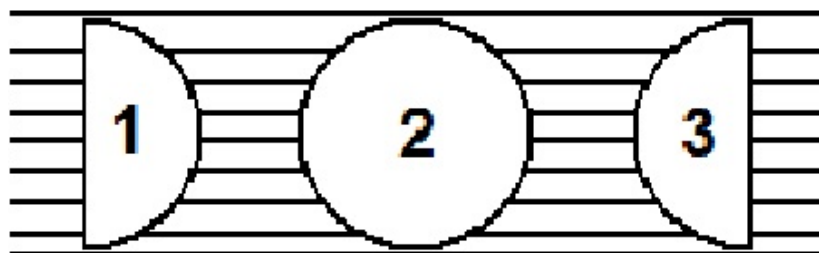

Фазы Луны	Время		
	Первая четверть	19:00 на юге	1:00 на западе
Полнолуние	на востоке	на юге	на западе
Последняя четверть	–	на востоке	на юге

Рис. 21. Фазы Луны

По Полярной звезде. Полярная звезда находится в созвездии Большой Медведицы, напоминающем ковш из семи ярких звезд. Через две крайние звезды этого ковша надо мысленно провести прямую линию, в пять раз большую, чем расстояние между звездами. На конце этой линии можно увидеть яркую звезду, которая называется Полярной. Чтобы получить направление на север, необходимо встать лицом к Полярной звезде (рис. 22).



Рис. 22. Определение сторон горизонта по Полярной звезде

Для определения сторон горизонта могут использоваться местные постройки, например церкви (рис. 23).

По церкви:

а) по расположению алтаря и колокольни

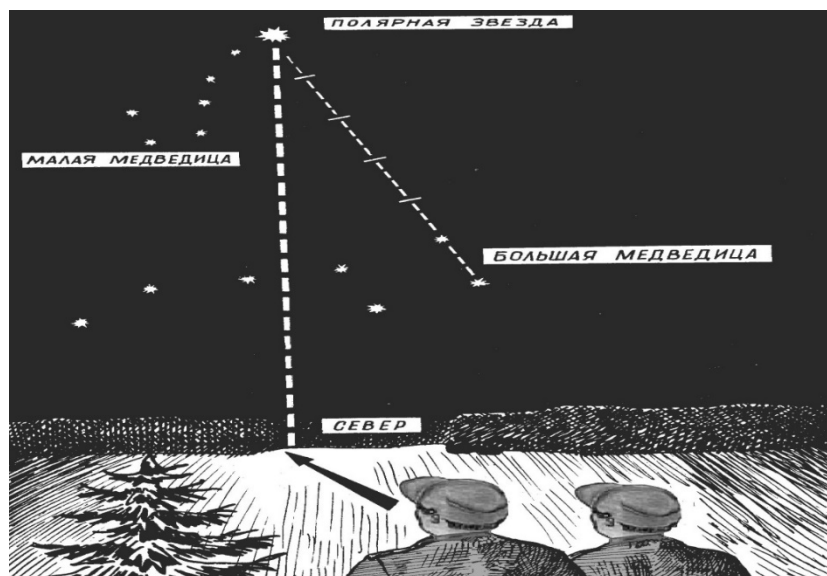

В ← → **З**

б) по кресту



Рис. 23. Ориентирование по местным предметам

Умение распознавать местность и находить на ней правильный путь необходимо развивать систематическими упражнениями: внимательно рассматривать все приметные ориентиры на дороге, запоминать их очертания и местоположение. В пути не следует забывать о расположении сторон горизонта, в какой стороне находились Солнце, река или другой заметный

ориентир и т. д. При отсутствии ориентиров и компаса люди «кружат», т. е., отклонившись от намеченного пути, неожиданно для себя возвращаются на прежнее место. Это объясняется тем, что у человека длины шагов левой и правой ног не равны.

Для ночного движения следует выбрать такие ориентиры, которые могут быть заметны и в темноте, например, находящиеся на возвышенных местах, они хорошо видны на фоне ночного неба. Ночью надежнее всего выдерживать направление вдоль линейных ориентиров – рек, дорог, каналов, лесных просек. При отсутствии или недостатке ориентиров вдоль маршрута заранее создают искусственные ориентиры: наваливают кучу камней, делают затесы на стволах деревьев и т. п.

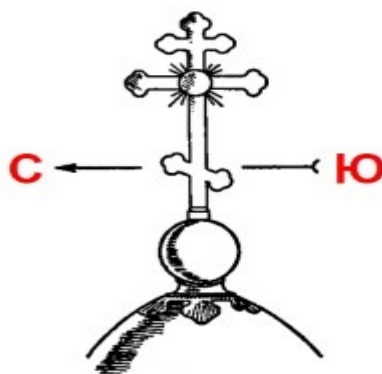
❖ **Компасы и приемы работы с ними. Определение сторон горизонта по компасу**

Ориентироваться на местности – значит определить свое положение по отношению к сторонам горизонта, окружающим местным предметам, найти нужное направление движения и выдержать это направление в пути.

В органах внутренних дел применяется компас системы Адрианова. Он служит для определения сторон горизонта и измерения горизонтальных углов на земной поверхности.



Рис. 24. Компас.

Конеч стрелки, направленный на север, покрыт светящимся составом. На кольце, называемом лимбом, нанесены градусные деления от 0 до 360°, наименьшее деление лимба равно 3°. Нулевое деление лимба (север) отмечено светящимся в темноте треугольником, остальные стороны горизонта обозначены буквами: З (запад), В (восток), Ю (юг), под которыми нанесены светящиеся точки. Кроме того, на лимбе нанесены деления угломера. Чтобы все светящиеся части компаса были лучше видны ночью, нужно накануне днем подержать его 10–15 мин. на солнце или облучить светом электрической лампы либо огня. Градусы отсчитываются по ходу часовой стрелки, а деления угломера – против часовой стрелки. Коробка компаса сверху закрыта стеклом. Сбоку имеется рычажок (тормоз), которым стрелка прижимается к стеклу, когда компас находится в нерабочем состоянии. На вращающейся крышке компаса есть визирное приспособле-

Главной частью компаса является магнитная стрелка. Под влиянием земного магнетизма она одним концом обращается на север, другим – на юг.

Стрелка насажена на острие иглы и способна свободно вращаться. Игла укреплена в центре дна компасной коробки (рис. 24).

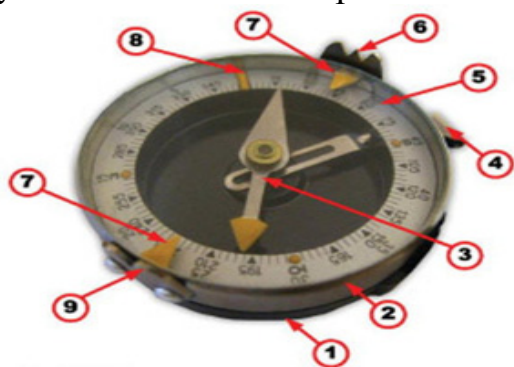
ние, состоящее из прорези и мушки, напротив которых под стеклом крышки укреплены светящиеся указатели.

Перед использованием компаса следует проверить, т. е. определить, достаточно ли намагничена его стрелка. Для этого прибор кладут на стол, рядом с которым нет железных и стальных предметов, и отпускают тормоз. Когда стрелка успокоится, запоминают деление, напротив которого она остановилась, и приближают к ней металлическую иглу или лезвие ножа. Стрелка отклонится в сторону этого предмета. Затем его резко убирают и смотрят, какое положение заняла магнитная стрелка. Если она встанет в первоначальное положение, значит, компас работает исправно. Если стрелка не возвратится в исходное положение, ее нужно намагничивать.

Необходимо помнить:

- пользоваться компасом следует на значительном удалении от стальных и железных предметов, чтобы избежать их влияния на магнитную стрелку;
- если компас не используется, магнитная стрелка должна быть прижата тормозом к стеклянной крышке коробки; во избежание резких колебаний стрелки рычажок тормоза нужно выдвигать плавно; следует оберегать компас от толчков и ударов, а также не приближать его к магниту.

Направление, в котором устанавливается магнитная стрелка под действием силы земного магнетизма, называется магнитным меридианом. Магнитный меридиан только в немногих местах земного шара совпадает с направлением географического меридиана, в большинстве же районов образует с ним угол – магнитное склонение.

Склонение бывает восточное, когда северный конец магнитной стрелки отклоняется к востоку от истинного меридиана, и западное, когда северный конец ее отклоняется к западу. Восточное склонение обозначается знаком плюс (+), западное – знаком минус (–).

Величину магнитного склонения в конкретном месте можно определить по карте, на которой либо даны эти сведения, либо проведены линии равного магнитного склонения – изогоны. Цифры, стоящие около них, указывают на величину магнитного склонения в градусах. Можно также узнать величину склонения в данном месте по специальной карте магнитных склонений.

Для определения сторон горизонта нужно придать компасу горизонтальное положение, отпустить тормоз и установить прибор так, чтобы северный конец стрелки совпадал с нулевым делением лимба: тогда подписи на лимбе (С, Ю, В и З) будут обращены, соответственно, на север, юг, восток и запад. Определив стороны горизонта, необходимо в заданном направлении заметить характерные местные предметы и руководствоваться ими в дальнейшем. Чтобы более точно определить направление на местный предмет относительно сторон горизонта, следует измерить азимут этого направления.

Азимут – угол в горизонтальной плоскости, образованный меридианом и направлением на конкретный местный предмет.

Азимуты отсчитываются в градусах (от 0° до 360°) по часовой стрелке. Если азимут отсчитывается от географического (истинного) меридиана, он называется истинным азимутом, если же от магнитного меридиана – магнитным азимутом. Азимуты измеряются на местности и на карте. Для измерения магнитных азимутов на местные предметы необходимо: повернуться лицом к этому предмету; держа компас горизонтально, отпустить тормоз магнитной стрелки и ориентировать прибор; повернуть компасную крышку так, чтобы линия визирования на местный предмет проходила через прорезь и мушку; против указателя мушки прочесть по лимбу величину магнитного азимута местного предмета.

Чтобы определить на местности направление заданного магнитного азимута по компасу, поступают так: устанавливают указатель мушки визирного приспособления против деления лимба, соответствующего заданному азимуту; отпустив тормоз магнитной стрелки, поворачиваются вместе с компасом до тех пор, пока северный ее конец не совместится с нулевым делением на лимбе. При таком положении компаса смотрят через прорезь и мушку – это и будет искомым направлением, которое нужно было определить. В этом направлении необходимо заметить какой-либо характерный ориентир.

По заданным магнитным азимутам производится передвижение. Чтобы достичь нужного пункта, необходимо знать исходную точку, откуда предстоит начать движение, величину магнитного азимута и расстояние, которое необходимо пройти. Все эти данные можно получить с карты.

Находясь на местности и встав в исходной точке, надо установить указатель мушки на заданный азимут, ориентировать компас, заметить в направлении заданного азимута удаленный, но хорошо видимый местный предмет. Намеченный местный предмет и будет тем ориентиром, в направлении которого следует двигаться. Достигнув этого ориентира, надо вновь определить направление по заданному азимуту и наметить следующий ориентир и действовать таким образом, пока не будет достигнут конечный пункт маршрута. При движении расстояние нужно измерять шагами, начиная с исходного пункта. Счет удобнее вести парами шагов, т.е. под одну ногу (правую или левую). Величина пары шагов в среднем соответствует 1,5 м, однако шаг не у всех людей одинаков. Длина шага определяется по формуле:

$$ДШ=(Р/4)+ 37,$$

где Р – рост человека (см); 37 – величина, определенная эмпирическим путем (см), поэтому полезно заранее определить размер своего шага.

Часто для выполнения поставленной задачи необходимо двигаться не по прямому направлению, а по некоторой ломаной линии. В подобных случаях важно знать не только расстояние и магнитные азимуты каждого прямолинейного отрезка пути, но и те ориентиры, где предстоит изменить направление движения. Эти ориентиры позволяют контролировать правильность движения на маршруте.

Полученные с карты данные для движения по азимутам заносятся в записную книжку в виде таблицы (табл. 1).

Таблица 1

Данные для движения по азимутам

Участок пути	Магнитный азимут	Расстояние
Перекресток, дорога – дом лесника	315°	2300 м (1533 п.ш.)
Дом лесника – водяная мельница	205°	3100 м (2066 п.ш.)
Водяная мельница – поворот шоссе	276°	5600 (3733 п.ш.)

При движении по ломаной линии необходимо в каждой точке поворота опознать записанный в таблице ориентир. Если по прохождении положенного расстояния указанный ориентир окажется на некотором удалении, следует ввести соответствующую поправку: подойдя к ориентиру как можно ближе, установить по компасу новое направление и двигаться дальше.

Практически трудно выдерживать правильное направление на всем пути движения по азимуту. Зачастую заданное расстояние пройдено, а точка остановки не совпадает с местоположением ориентира. Установлено, что на 1 км пути боковое отклонение от заданного направления маршрута при ориентировании по компасу составляет в среднем 100 м. Таким образом, ориентир следует искать в пределах окружности, проведенной из точки, где был закончен счет пар шагов, и имеющей радиус, равный одной десятой пройденного расстояния.

❖ Ориентиры и их использование на местности

Ориентирами называются хорошо заметные издали и выделяющиеся среди других местные предметы и детали рельефа. С помощью ориентиров производится отыскание и указание целей, выдерживается направление, определяются секторы наблюдения и ведения огня, организуется взаимодействие и др.

Указать свое местоположение относительно известных ориентиров можно, сообщив, в каком направлении и на каком расстоянии от них находишься. Например: «Нахожусь на опушке Петровского леса, передо мной в 600 м церковь с. Айдарское, вправо от меня в 150 м мост через р. Евсуг,

влево в 300 м – высота 101,8». Можно указать свое местонахождение и по сторонам горизонта. Например: «Нахожусь на перекрестке дорог в 1 км севернее с. Ивановка, северо-восточнее от меня в 1,5 км пункт геодезической сети, северо-западнее в 800 м – кудрявое дерево».

Изучение и запоминание незнакомого участка местности с целью лучшего ориентирования на нем следует начинать с выбора трех-четырех наиболее приметных ориентиров. Ориентир нужно выбирать в светлое время суток. Ночные ориентиры должны быть заметны в темноте, поэтому лучше, чтобы они располагались на возвышенностях и проецировались на фоне неба.

Необходимо выбирать ориентиры равномерно по фронту и глубине (чтобы обеспечить указание цели в любом месте) с учетом их долговременной сохранности (курганы, ямы, обрывы, перекрестки шоссейных дорог, повороты рек и т. п.). Ориентиры всегда указываются и нумеруются справа налево и по рубежам – от себя в сторону противника. Для удобства запоминания и отыскания на местности им присваивают условные названия, отображающие характерные, бросающиеся в глаза признаки: «курган», «развалины», «пень» и т. д.

Чтобы указать положение цели, необходимо назвать номер ближайшего к ней ориентира и доложить, где относительно него находится цель. Например: «Ориентир два – сарай; вправо – вооруженный преступник». По ориентирам ставятся также задачи наблюдателям. Например: «Наблюдать в секторе: справа ориентир один – пень; слева ориентир три – курган» (рис. 25).



Рис. 25. Нумерация ориентиров

❖ **Подготовка данных для движения по азимутам** выполняется по крупномасштабной карте и включает изучение местности, выбор маршрута и ориентиров по его участкам, определение магнитных азимутов (дирекционных углов) направлений и расстояний между выбранными ориентирами, оформление данных на карте или составление схемы (таблицы) движения.

Маршрут выбирают с таким расчетом, чтобы он был с минимальным числом поворотов. Чтобы облегчить выдерживание направления движения, в маршрут включают дороги, просеки и другие линейные ориентиры,

направление которых совпадает с направлением движения. Точки поворота маршрута намечают у ориентиров, которые можно легко опознать на местности (например, постройки башенного типа, перекрестки дорог, мосты, путепроводы, геодезические знаки) (рис. 26).

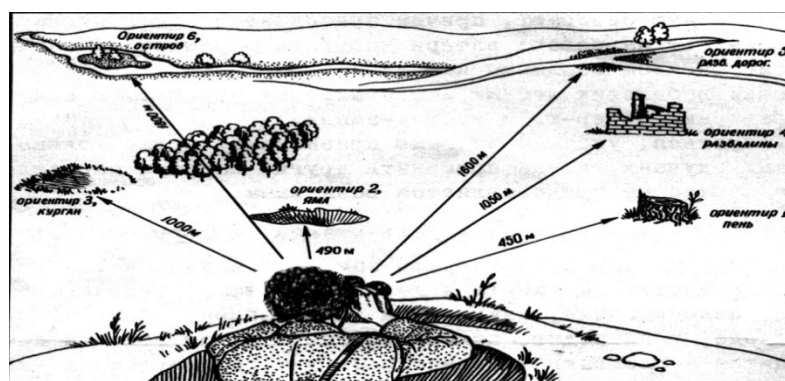
С учетом точности выдерживания направления движения расстояния между ориентирами по маршруту движения не должны превышать 1–2 км при движении днем в пешем порядке. Для движения ночью ориентиры намечаются по маршруту чаще. Чтобы обеспечить скрытный выход к указанному пункту, маршрут намечают по лощинам, массивам растительности и другим объектам, обеспечивающим маскировку движения. Необходимо избегать передвижений по гребням возвышенностей и открытым участкам.



Рис. 26. Примерный вариант выбора маршрута

Составление схемы и таблицы движения по азимутам

Схему составляют в такой последовательности:

- на чистый лист бумаги переносят с карты начальную точку, ориентиры на точках поворота и конечную точку маршрута. Расположение ориентиров на схеме должно быть подобно их положению на карте. Все ориентиры изображаются на схеме такими же условными знаками, как и на карте;
- перенесенные с карты на схему ориентиры нумеруют и соединяют прямыми линиями;

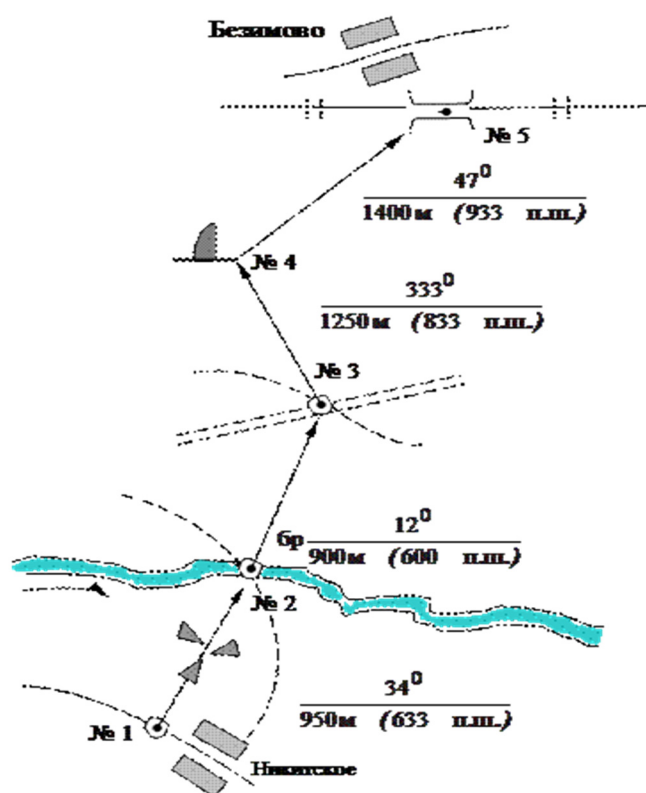
- против каждой линии выписывают исходные данные для движения в виде дроби: в числителе – магнитные азимуты, в знаменателе – расстояния в метрах. Если движение по азимутам будет совершаться в пешем порядке, а также известна величина шага ведущего, то расстояния в метрах переводят в пары шагов и выписывают на схему в скобках;

- наносят на схему стрелку север-юг и дополнительно показывают ориентиры в стороне от маршрута, а также по направлению маршрута, которые могут быть использованы при движении как промежуточные или вспомогательные ориентиры.

❖ Определение магнитных азимутов

Магнитный азимут направления на местный предмет может быть определен по измеренному на карте дирекционному углу или истинному азимуту этого направления. При переводе дирекционного угла (истинного азимута) в магнитный азимут учитывается поправка направления (магнитное склонение) для данного листа карты (рис. 27).



Рис. 27. Определение магнитных азимутов

Дирекционный угол (Ду) – угол между северным направлением вертикальной линии координатной сетки на карте и направлением на предмет (ориентир), отсчитанный по ходу часовой стрелки. Он может иметь значение от 0 до 360°. Дирекционные углы направлений на местные предметы (ориентиры) измеряют по карте транспортиром или артиллерийским кругом. Они обеспечивают точность измерения угла с ошибкой $\pm 1-2^\circ$.

Истинный азимут (А) – угол между северным направлением истинного меридиана (боковой (восточной, западной) стороной рамки карты или параллельной ей линией) и направлением на предмет, отсчитанный по ходу часовой стрелки. Истинный азимут, как и дирекционный угол, может иметь значения от 0 до 360°. Измерение по карте истинных азимутов выполняют транспортиром или артиллерийским кругом, определяя угол в точке пересечения истинного меридиана с направлением на предмет.

Сближение меридианов (Сб) – угол между северным направлением истинного меридиана и вертикальной линией координатной сетки. Как правило, на топографических картах величина Сб не превышает $\pm 3^\circ$.

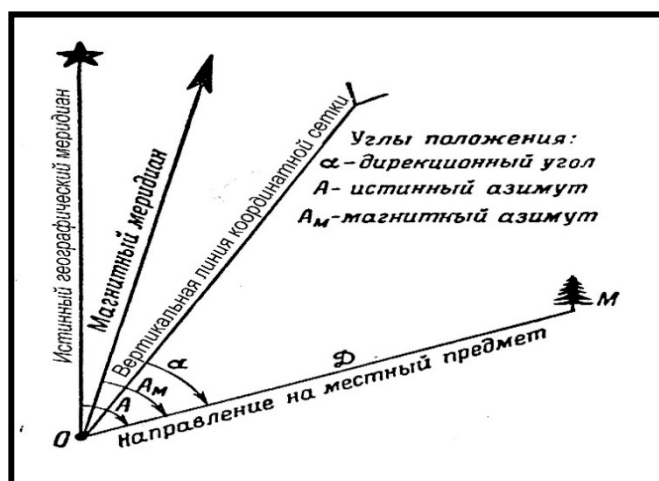
Магнитное склонение (Ск) – угол между северным направлением истинного меридиана и направлением магнитного меридиана (магнитной стрелки). Если северный конец магнитной стрелки отклоняется от истинного меридиана на восток, $Ск > 0$, а на запад – $Ск < 0$.

Поправка направления (ПН) – угол между направлением вертикальной линии координатной сетки и магнитным меридианом. Она равна алгебраической разности магнитного склонения и сближения меридианов:

$$ПН = Ск - Сб$$

Данные о магнитном склонении, сближении меридианов и величине поправки направления помещаются под южной стороной рамки каждого листа топографической карты крупного масштаба. Переход от измеренных на карте дирекционных углов (истинных азимутов) к магнитным азимутам выполняется по формулам:

$$Ам = Ду - ПН; Ам = А - Ск$$

При переводе истинного азимута в магнитный к измеренному углу прибавляют величину магнитного склонения, если оно западное, или вычитают эту величину, если склонение восточное. Полученные магнитные азимуты направлений выписывают на карту, в таблицу или на схему маршрута.

Измерение расстояний

Расстояния между выбранными на маршруте движения ориентирами измеряют по прямым линиям с помощью циркуля-измерителя и линейного масштаба или линейки с миллиметровыми делениями.

Определять расстояния возможно с помощью дальномеров (оптических, квантовых).

Глазомерное определение расстояний

Глазомер – это способность человека определять расстояния до удаленных предметов на глаз, без вспомогательных приборов. В сложной оперативной обстановке он часто становится основным.

Расстояния кажутся меньшими, чем в действительности:

- а) при наблюдении крупных и отдельно расположенных объектов;
- б) светящихся огней ночью;
- в) через водные пространства;
- г) через лощины и долины.

Расстояния кажутся большими, чем в действительности:

- а) при наблюдении объектов в сумерках;
- б) при пасмурной и дождливой погоде.

При расстояниях до 1 км ошибки достигают 10%, при больших расстояниях – 30%.

Определение расстояний по спидометру машины

Расстояние, пройденное машиной, определяют как разность отсчетов по спидометру в начале и конце пути.

При движении по дороге с твердым покрытием расстояние по спидометру на 6% больше действительного расстояния; при движении по вязкому грунту – больше на 12%.

Определение расстояний по угловым размерам предметов

В основе этого способа лежит зависимость между угловыми и линейными величинами. Расстояние до ориентира определяется по формуле: $D = (B : Y) \times 1000$, где B – высота (ширина) предмета в метрах; Y – угловая величина в тысячных.

Определение расстояний по линейным размерам предметов

С помощью линейки, расположенной на расстоянии вытянутой руки (50 см) от глаза, измеряют в мм высоту (ширину) наблюдаемого предмета. Затем известную высоту (ширину) предмета в см делят на измеренную по линейке высоту (ширину) в мм и умножают на коэффициент «5».

Пример. Отдельное дерево высотой 6 м на линейке занимает отрезок 22 мм. Следовательно, расстояние до него:

$$D = (600 \text{ см} : 22 \text{ мм}) \times 5 = 136 \text{ м}$$

Измерение расстояний шагами (парами шагов)

Это метод применяется обычно при движении по азимутам, составлении схемы местности, нанесении на план, схему отдельных объектов. Более точно длина шага измеряется промером ровного линейного участка местности, который заранее измеряется рулеткой.

Определение расстояния по времени и скорости движения

Этот способ применяют при приближенном определении расстояний. Величину средней скорости умножают на время движения. Средняя скорость пешехода составляет около 5 км/час, а при движении на лыжах – 8–10 км/час.

Определение расстояний по соотношению скорости звука и света

Звук распространяется в воздухе со скоростью 330 м/сек, т. е. 1 км за 3 секунды. Скорость света = 300 000 км/сек. Таким образом, расстояние в километрах до места вспышки выстрела, взрыва равно числу секунд, прошедших от момента вспышки до момента, когда был услышан звук выстрела, взрыва, деленному на 3.

Определение расстояния на слух

Натренированный слух – хороший помощник в определении расстояния ночью. Отдельные звуки, тонушие днем в общем море звуков, ночью отчетливо слышны. Это во многом зависит и от выбора места для прослушивания.

Источник звука и дальность слышимости в метрах:

- шаги человека – 40;
- треск сломанной ветки – 80;

- разговор двух человек – 100;
- стук металлических частей снаряжения – 300;
- падающее дерево – 600;
- автомобиль, движущийся по шоссе, – 800;
- автомобиль, движущийся по грунтовой дороге, – 1000.

Примерный план практического занятия

1. Местность как элемент оперативной обстановки.
2. Топографические карты и их содержание.
3. Способы ориентирования на местности по карте и без нее.
4. Системы координат и измерения по топографической карте.

Вопросы для самоконтроля по теме

1. Понятие топографической подготовки, ее задачи.
2. Местность и основные элементы местности, их применение в деятельности органов внутренних дел.
3. Тактические особенности местности.
4. Основные способы изучения местности и ее описание.
5. Способы ориентирования на местности без карты.
6. Способы ориентирования на местности по топографической карте.
7. Виды масштабов топографической карты. Способы измерения расстояния до объектов.
8. Определение направления движения. Составление маршрутов движения.

Тема 17.2. Виды и тактика действий служебных нарядов при чрезвычайных обстоятельствах

❖ Наряды, создаваемые при чрезвычайных обстоятельствах

Розыскной пост – служебный наряд в составе от 2–3 до 10 человек, предназначенный для задержания преступников в местах их возможного появления или на пути вероятного движения (вокзалы, автостоянки, пристани, рынки). Розыскные посты могут быть постоянными (круглосуточными) и временными

Розыскная группа – служебный наряд в составе 2–5 человек, предназначенный для розыска и задержания преступников по родственным и иным связям, а также в пассажирском транспорте;

Оперативно-поисковая группа предназначена для проведения поисковых мероприятий и задержания разыскиваемых лиц в определенном районе местности (полосе ведения поиска). Оперативно-поисковая группа может состоять из нескольких поисковых групп.

Поисковая группа – служебный наряд численностью от 10 до 30 человек, предназначенный для поиска и задержания преступников в определенном районе.

Группа преследования – служебный наряд численностью до 10 человек, предназначенный для задержания преступников, пытающихся скрыться с места совершения преступления после столкновения с розыскными нарядами, при прорыве из блокированного района (окружения).

Заслон – служебный наряд численностью от 10 до 30 человек, предназначенный для перекрытия вероятного направления движения разыскиваемых преступников или участка на рубеже блокирования.

Боевой порядок заслона состоит из наблюдательных постов, дозоров, секретов, резерва. При необходимости из состава заслона может назначаться засада:

дозор – служебный наряд численностью 2 человека и более, предназначенный для ведения разведки местности на марше, при выполнении розыскных мероприятий или несения службы на установленном маршруте;

секрет – служебный наряд численностью 2–4 человека, предназначенный для охраны подступов к важным объектам и выполнения задач при блокировании местности;

наблюдательный пост – служебный наряд численностью 2–3 человека, предназначенный для ведения скрытого наблюдения за различными объектами, участком местности;

засада – служебный наряд численностью 3 и более человек, предназначенный для захвата преступников в месте точно установленного их появления.

Боевой порядок засады, как правило, состоит из группы наблюдения (наблюдателей), группы захвата, группы прикрытия, при необходимости резерва;

контрольно-проверочный пост (КПП) – служебный наряд численностью 10 и более человек, выставляемый на дорогах, проходящих через рубеж блокирования, с целью проверки транспорта и граждан, выходящих из блокированного района или входящих в него.

Боевой порядок контрольно-проверочного поста состоит из группы досмотра, групп прикрытия, резерва, а также наблюдательных постов и дозоров, выставляемых для контроля за подступами к КПП.

❖ **Тактические действия нарядов**

К основным способам действий по розыску и задержанию преступников относятся:

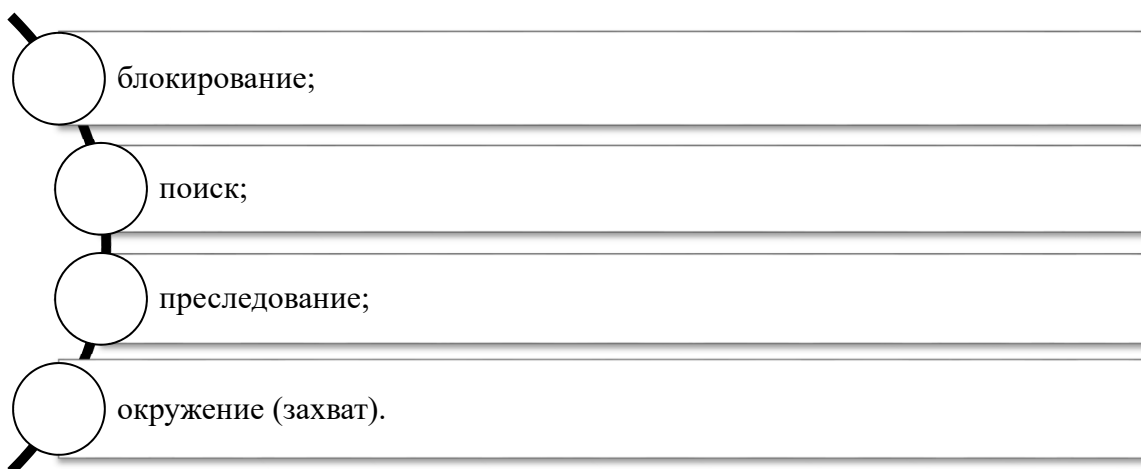

Блокирование – действия по изоляции района (объекта) предполагаемого нахождения преступников в целях воспрепятствования выходу из него, обеспечения ведения поиска и задержания.

Виды блокирования:

- сплошное (непрерывное);
- выборочное (по направлениям);
- в один и более рубежей (внутренний, внешний).

При сплошном блокировании осуществляется оцепление всего района нахождения преступников. Между соседними подразделениями, расположенными на рубежах блокирования, должна быть обеспечена зрительная связь и огневая поддержка.

Наиболее плотно должны прикрываться направления, ведущие к лесным массивам, населенным пунктам, дорогам и участкам пересеченной местности. В ночное время плотность блокирования увеличивается за счет резервов и установки технических средств обнаружения.

Выборочное блокирование осуществляется выставлением заслонов и контрольно-проверочных постов на направлениях вероятного движения преступников, проводится при недостатке сил и средств для сплошного блокирования района нахождения преступников или если из-за условий местности сплошное блокирование невозможно или нецелесообразно.

Блокирование в один и более рубежей применяется при задержании особо опасных преступников (бандформирований).

В зависимости от численности, характера действий и степени опасности преступников, важности блокируемого района, особенностей местности, времени года и наличия сил и средств подразделениям назначается рубеж блокирования протяженностью:

а) на открытой местности:

отделение – до 500 м;

взвод – до 1500 м;

рота – до 5000 м;

б) на закрытой местности:

отделение – до 250 м;

взвод – до 750 м;

рота – до 2500 м.

Поиск – действия, направленные на обнаружение преступников, их задержание или нейтрализацию.

Виды поиска:

- сплошной;
- выборочный;
- в блокированном районе;
- в неблокированном районе.

Способы поиска:

- односторонний;
- двусторонний;
- по направлениям, участкам, объектам;
- комбинированный.

Подразделениям, ведущим поиск, назначаются:

исходный район – район, в котором подразделения сосредотачиваются к определенному времени;

исходный рубеж (ИР) – рубеж, на котором подразделения развертываются и принимают боевой порядок, назначается, как правило, на удалении 1-2 км от исходного района перед рубежом блокирования;

уровнительный рубеж (УР) – для восстановления боевого порядка и нарушенного взаимодействия, уточнения задач подразделениям, ведущим поиск; количество уровнительных рубежей зависит от глубины района поиска, они назначаются по линейным ориентирам (просекам, ручьям, линиям электропередач и т. д.), как правило, через 1,5–2 ч. движения поисковой группы;

рубеж встречи (РВ) – назначается при ведении двухстороннего поиска с целью установления места встречи идущих навстречу друг другу поисковых групп;

конечный рубеж (КР) – рубеж, на который должны выйти подразделения после осмотра всего района поиска, назначается на открытой местности перед подразделениями, осуществляющими блокирование;

район сбора – район, в котором осуществляется сбор подразделений, проводивших поисковые мероприятия.

Полоса поиска обычно назначается подразделениям при проведении сплошного поиска цепью. Разграничительные линии полос указываются по

ориентирам. Если поиск ведут отдельные поисковые группы, то им указывается направление поиска.

При выборе вида и способа поиска необходимо исходить из следующего:

односторонний поиск проводится путем одновременного движения поисковых групп в одном направлении в пределах назначаемых им полос поиска, его целесообразно применять в том случае, когда район поиска небольшой по площади и имеется возможность закончить поисковые мероприятия до наступления темноты (рис. 28);



Рис. 28. Схема одностороннего поиска

двусторонний поиск проводится при достаточном количестве сил и средств, при большой протяженности района поиска и ведется путем встречного движения поисковых групп в пределах назначенных им полос поиска. При движении каждая поисковая группа действует в указанной ей полосе поиска до рубежа встречи и должна знать свои задачи, направление действий, сигналы взаимодействия и взаимопознавания (рис. 29);

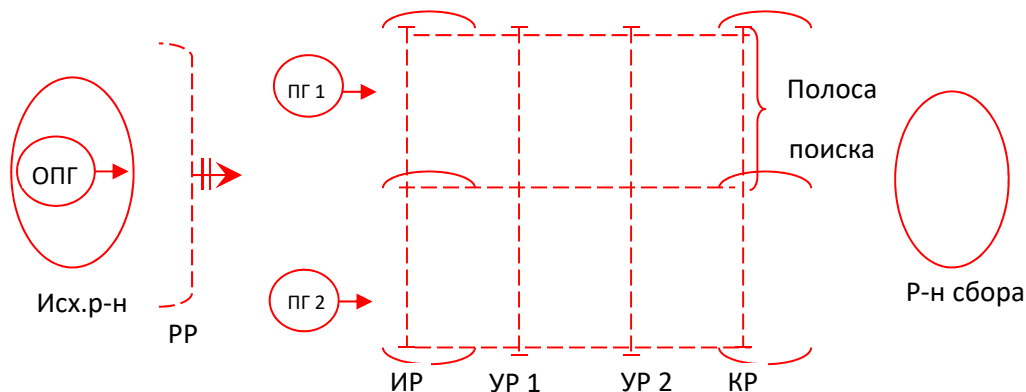

Рис. 29. Схема двустороннего поиска

поиск по отдельным направлениям применяется при недостатке сил и средств, на труднодоступной местности (рис. 30);



Рис. 30. Схема поиска по отдельным направлениям
поиск по объектам проводится, как правило, в населенных пунктах для осмотра отдельных строений, домов, хозяйств (рис. 31);

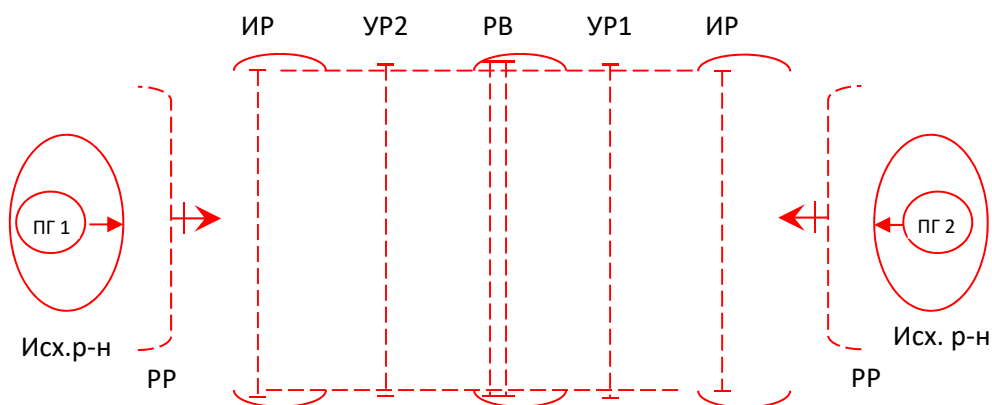

Рис. 31. Схема поиска по объектам

поиск по участкам проводится в том случае, если исключается одновременный осмотр всего района (рис. 32);

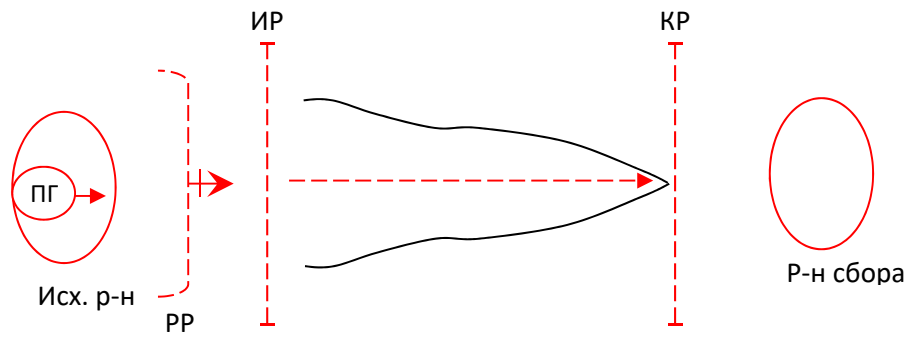

Рис. 32. Схема поиска по участкам

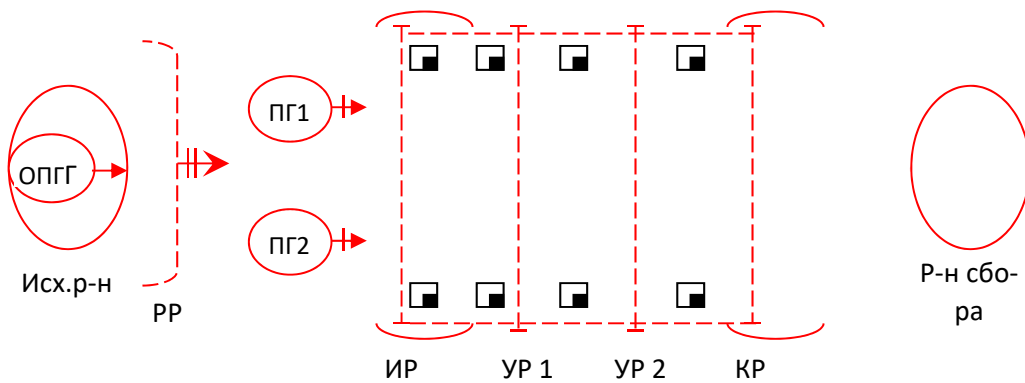
комбинированный поиск – это сочетание нескольких способов поиска.

При ведении поиска интервалы между сотрудниками определяются с учетом пересеченности местности, погодных условий и не должны превышать 10 м. Скорость движения поисковой группы (темп поиска) составляет:

- на открытой местности – 2–4 км/час;
- на среднепересеченной местности – 1–1,5 км/час;
- в горно-лесистой местности – 300–600 м/час;
- в горах – от 200 до 300 м/час.

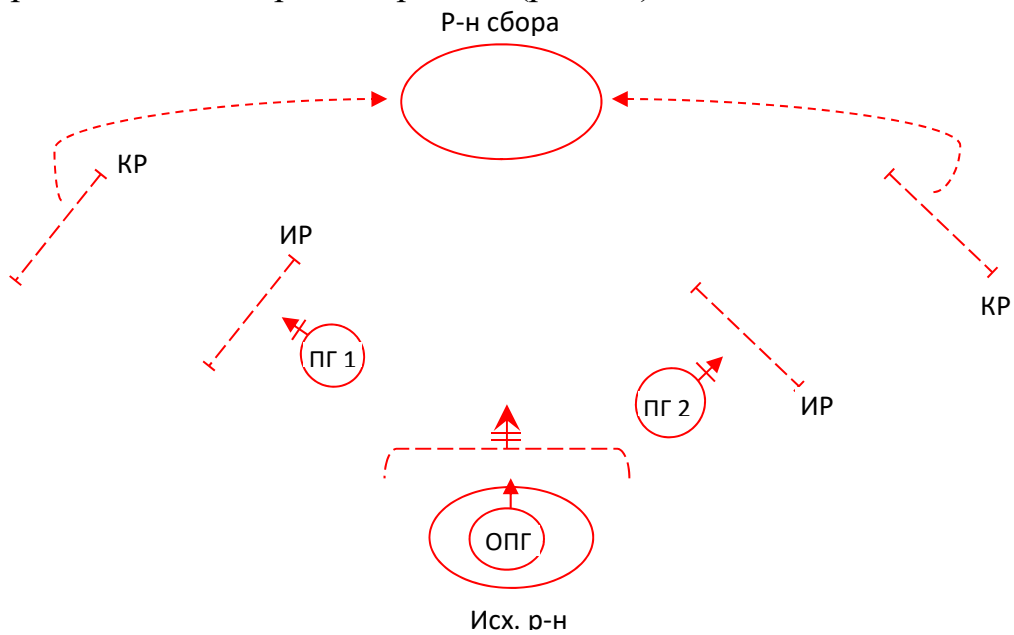
Преследование – это неотступное движение служебных нарядов за уходящими преступниками в целях их задержания. Для ведения преследования создается группа преследования.

Способы преследования:

- непосредственное, когда преследователи имеют визуальный контакт с преступником;
- по «горячим следам», когда имеются видимые следы преступления;
- по направлению, когда известно лишь направление, в котором скрылся преступник.

Окружение – действия подразделений по изоляции преступников с целью их захвата (нейтрализации).

Окружение может осуществляться силами поисковых групп, группы преследования, группы блокирования, а задержание или нейтрализацию преступников проводит штурмовая группа, сформированная из сотрудников специальных подразделений (наиболее подготовленных сотрудников подразделений криминальной полиции).

Примерный план практического занятия

1. Виды нарядов, создаваемых при чрезвычайных обстоятельствах.
2. Тактические действия нарядов.
3. Тактика действий нарядов при осуществлении поиска преступников.
4. Тактика действий нарядов при осуществлении задержания преступников.

Вопросы для самоконтроля по теме

1. Виды нарядов, создаваемых при чрезвычайных обстоятельствах.
2. Виды нарядов, используемых для выполнения зачат по розыску и задержанию вооруженных и особо опасных преступников.
3. Тактика действий нарядов, осуществляющих поиск вооруженных и особо опасных преступников.
4. Тактика действий нарядов, осуществляющих задержание вооруженных и особо опасных преступников.
5. Виды, тактика и особенности осуществления поиска.

Тема 17.3. Гражданская оборона в органах внутренних дел Российской Федерации

Федеральный закон от 12 февраля 1998 г. № 28-ФЗ «О гражданской обороне» определил задачи в области гражданской обороны (далее – ГО) и правовые основы их осуществления, полномочия органов государственной власти РФ, органов местного самоуправления, организаций независимо от их организационно-правовых форм и форм собственности, а также силы и средства ГО.

Служба ГО – служба, предназначенная для проведения мероприятий по ГО, включая подготовку необходимых сил и средств и обеспечение действий гражданских организаций ГО в ходе проведения аварийно-спасательных и других неотложных работ при ведении военных действий или вследствие этих действий.

Основными задачами в области ГО являются:

- а) обучение населения способам защиты от опасностей, возникающих при ведении военных действий или вследствие этих действий;
- б) оповещение населения об опасностях, возникающих при ведении военных действий или вследствие этих действий;
- в) эвакуация населения, материальных и культурных ценностей в безопасные районы;
- г) предоставление населению убежищ и средств индивидуальной защиты (СИЗ);
- д) проведение мероприятий по световой маскировке и другим видам маскировки;
- ж) проведение аварийно-спасательных работ в случае возникновения опасностей для населения при ведении военных действий или вследствие этих действий;
- з) первоочередное обеспечение населения, пострадавшего при ведении военных действий или вследствие этих действий, в том числе медицинское обслуживание, включая оказание первой медицинской помощи, срочное предоставление жилья и принятие других необходимых мер;
- к) борьба с пожарами, возникшими при ведении военных действий или вследствие этих действий;
- л) обнаружение и обозначение районов, подвергнувшихся радиоактивному, химическому, биологическому и иному заражению;
- м) обеззараживание населения, техники, зданий, территорий и проведение других необходимых мероприятий;
- н) восстановление и поддержание порядка в районах, пострадавших при ведении военных действий или вследствие этих действий;
- п) срочное восстановление функционирования необходимых коммунальных служб в военное время;
- р) срочное захоронение трупов в военное время;

с) разработка и осуществление мер, направленных на сохранение объектов, необходимых для устойчивого функционирования экономики и выживания населения в военное время;

т) обеспечение постоянной готовности сил и средств ГО.

Постановление Правительства РФ от 30 декабря 2003 г. № 794 «О единой государственной системе предупреждения и ликвидации чрезвычайных ситуаций» определяет порядок организации и функционирования единой государственной системы предупреждения и ликвидации чрезвычайных ситуаций.

Единая система объединяет органы управления, силы и средства федеральных органов исполнительной власти, органов исполнительной власти субъектов Российской Федерации, органов местного самоуправления и организаций, в полномочия которых входит решение вопросов в области защиты населения и территорий от чрезвычайных ситуаций, и осуществляет свою деятельность в целях выполнения задач, предусмотренных Федеральным законом «О защите населения и территорий от чрезвычайных ситуаций природного и техногенного характера».

Единая система, состоящая из функциональных и территориальных подсистем, действует на федеральном, межрегиональном, региональном, муниципальном и объектовом уровнях.

Чрезвычайная ситуация – это обстановка на определенной территории, сложившаяся в результате аварии, опасного природного явления, катастрофы, стихийного или иного бедствия, которые могут повлечь или повлекли за собой человеческие жертвы, ущерб здоровью людей или окружающей среде, значительные материальные потери и нарушение условий жизнедеятельности людей.

Чрезвычайные ситуации классифицируются в зависимости от количества людей, пострадавших в этих ситуациях, размера материального ущерба, а также границы зон распространения поражающих факторов чрезвычайных ситуаций.

Чрезвычайные ситуации природного и техногенного характера подразделяются на следующие виды:

а) чрезвычайная ситуация локального характера, в результате которой территория, где сложилась чрезвычайная ситуация и нарушены условия жизнедеятельности людей (далее – зона чрезвычайной ситуации), не выходит за пределы территории объекта, при этом количество погибших или людей, здоровью которых был причинен ущерб (далее – количество пострадавших), составляет не более 10 человек либо размер ущерба окружающей природной среде и материальных потерь (далее – размер материального ущерба) составляет не более 100 тыс. рублей;

б) чрезвычайная ситуация муниципального характера, в результате которой зона чрезвычайной ситуации не выходит за пределы территории одного поселения или внутригородской территории города федераль-

ного значения, при этом количество пострадавших составляет не более 50 человек либо размер материального ущерба составляет не более 5 млн руб., а также данная чрезвычайная ситуация не может быть отнесена к чрезвычайной ситуации локального характера;

в) чрезвычайная ситуация межмуниципального характера, в результате которой зона чрезвычайной ситуации затрагивает территорию двух и более поселений, внутригородских территорий, города федерального значения или межселенную территорию, при этом количество пострадавших составляет не более 50 человек либо размер материального ущерба составляет не более 5 млн руб.;

г) чрезвычайная ситуация регионального характера, в результате которой зона чрезвычайной ситуации не выходит за пределы территории одного субъекта Российской Федерации, при этом количество пострадавших составляет свыше 50, но не более 500 человек либо размер материального ущерба составляет свыше 5, но не более 500 млн руб.;

д) чрезвычайная ситуация межрегионального характера, в результате которой зона чрезвычайной ситуации затрагивает территорию двух и более субъектов Российской Федерации, при этом количество пострадавших составляет свыше 50, но не более 500 человек либо размер материального ущерба составляет свыше 5, но не более 500 млн руб.;

е) чрезвычайная ситуация федерального характера, в результате которой количество пострадавших составляет свыше 500 человек либо размер материального ущерба составляет свыше 500 млн руб.

По типам и видам **чрезвычайные ситуации** могут быть:

- природного характера;
- техногенного характера;
- экологического характера.

К чрезвычайным ситуациям природного характера относятся:

1. Геологические – землетрясения, извержения вулканов, оползни, сели, обвалы, осыпи, лавины, склоновый сыв, просадка лессовых пород, просадка (провал) земной поверхности в результате карста, абразия, эрозия, курумы, пыльные бури.

2. Метеорологические – бури (9–11 баллов), ураганы (12–15 баллов), смерчи, торнадо, шквалы, вертикальные вихри, крупный град, сильный дождь (ливень), сильный снегопад, сильный гололед, сильный мороз, сильная метель, сильная жара, сильный туман, засуха, суховей, заморозки.

3. Гидрологические – тропические циклоны (тайфуны), цунами, сильное волнение (5 баллов и более), сильное колебание уровня моря, сильный тягун в портах, ранний ледяной покров и припай, напор льдов, интенсивный дрейф льдов, непроходимый (труднопроходимый) лед, обледенение судов и портовых сооружений, отрыв прибрежных льдов, высокие уровни воды (наводнения), половодье, дождевые паводки, заторы и зажоры, ветровые нагоны, низкие уровни воды, ранний ледостав и появление льда на судоход-

ных водоемах и реках, низкие уровни грунтовых вод, высокие уровни грунтовых вод.

4. Природные пожары – лесные пожары, пожары степных и хлебных массивов, торфяные пожары, подземные пожары горючих ископаемых.

5. Биологические:

- **инфекционная заболеваемость людей** – единичные случаи экзотических и особо опасных инфекционных заболеваний, групповые случаи опасных инфекционных заболеваний, эпидемическая вспышка опасных инфекционных заболеваний, эпидемия, пандемия, инфекционные заболевания людей невыясненной этиологии.

- **инфекционная заболеваемость сельскохозяйственных животных** – единичные случаи экзотических и особо опасных инфекционных заболеваний, энзоотии, эпизоотии, панзоотии, инфекционные заболевания сельскохозяйственных животных невыясненной этиологии.

- **поражение сельскохозяйственных растений болезнями и вредителями** – прогрессирующая эпифитотия, панфитотия, болезни сельскохозяйственных растений не выявленной этиологии, массовое распространение вредителей растений.

6. Космические – падение астероидов, метеоритов, воздействие солнечной радиации.

Стихийные бедствия – часто непредсказуемое явление природы, носящее чрезвычайный характер и приводящее к нарушению условий жизни, материальных ценностей и гибели людей.

Наиболее характерные стихийные бедствия для территории нашего государства:

- землетрясения;
- наводнения;
- селевые потоки и оползни;
- снежные лавины, заносы и обледенения;
- бури и ураганы;
- пожары.

Стихийные бедствия опасны своей внезапностью. Однако их разрушительные последствия можно предотвратить или значительно уменьшить, если заблаговременно провести предварительные защитные мероприятия.

Знание сотрудниками ОВД основных характеристик стихийных бедствий, умение организовать защиту людей, животных, продовольствия, фуража, техники, различных сооружений является важным и необходимым условием их деятельности.

Наиболее характерные чрезвычайные ситуации техногенного характера следующие:

1. Транспортные аварии (катастрофы):

- товарных поездов, пассажирских поездов, поездов метрополитенов;

- речных и морских грузовых судов, речных и морских пассажирских судов;
- авиакатастрофы в аэропортах, населенных пунктах, авиакатастрофы вне аэропортов, населенных пунктов;
- на автодорогах (крупные автомобильные катастрофы), аварии транспорта на мостах, железнодорожных переездах и в тоннелях;
- на магистральных трубопроводах.

2. Пожары, взрывы, угрозы взрывов:

- в зданиях, на коммуникациях и технологическом оборудовании промышленных объектов;
- на объектах добычи, переработки и хранения легковоспламеняющихся, горючих и взрывчатых веществ:
- на транспорте;
- в шахтах, подземных и горных выработках, метрополитенах;
- в зданиях и сооружениях жилого, социально-бытового, культурного назначения; пожары (взрывы) на химически опасных объектах;
- на радиационно опасных объектах;
- обнаружение неразорвавшихся боеприпасов;
- утрата взрывчатых веществ (боеприпасов).

3. Аварии с выбросом (угрозой выброса) аварийно химически опасных веществ (АХОВ):

- при их производстве, переработке или хранении (захоронении);
- на транспорте;
- образование и распространение АХОВ в процессе химических реакций, начавшихся в результате аварии;
- аварии с химическими боеприпасами;
- утрата источников АХОВ.

4. Аварии с выбросом (угрозой выброса) радиоактивных веществ (РВ):

- на АС, атомных энергетических установках производственного и исследовательского назначения;
- на предприятиях ядерно-топливного цикла;
- аварии транспортных средств и космических аппаратов с ядерными установками или грузом РВ на борту;
- при промышленных и испытательных ядерных взрывах;
- с ядерными боеприпасами в местах их хранения, эксплуатации или установки; утрата радиоактивных источников.

5. Аварии с выбросом (угрозой выброса) биологически опасных веществ (БОВ):

- на предприятиях и в научно-исследовательских учреждениях (лабораториях);

- на транспорте;
- утрата БОВ.

6. Внезапное обрушение зданий, сооружений:

- элементов транспортных коммуникаций;
- производственных зданий и сооружений;
- обрушение зданий и сооружений жилого, социально-бытового и культурного назначения.

7. Аварии на электроэнергетических системах:

- на автономных электростанциях с долговременным перерывом электроснабжения всех потребителей;
- на электроэнергетических системах (сетях) с долговременным перерывом электроснабжения основных потребителей или обширных территорий;
- выход из строя транспортных электроконтактных сетей.

8. Аварии на коммунальных системах жизнеобеспечения:

- на канализационных системах с массовым выбросом загрязняющих веществ;
- на тепловых сетях (системах горячего водоснабжения) в холодное время года;
- в системах снабжения населения питьевой водой;
- на коммунальных газопроводах;
- на очистных сооружениях;
- на очистных сооружениях сточных вод промышленных предприятий с массовым выбросом загрязняющих веществ;
- на очистных сооружениях промышленных газов с массовым выбросом загрязняющих веществ.

9. Гидродинамические аварии – прорывы плотин (дамб, шлюзов, перемычек и др.):

- с образованием волн прорыва и катастрофических затоплений;
- с образованием прорывного паводка;
- прорывы плотин (дамб, шлюзов, перемычек и др.), повлекшие смыв плодородных почв или отложение наносов на обширных территориях.

Посты радиационного, химического и биологического наблюдения (ПРХБН) предназначены для ведения радиационного, химического и биологического наблюдения, установления факта применения противником оружия массового поражения, подачи в установленном порядке сигналов оповещения, взятия и направления проб на экспертизу.

ПРХБН приводятся в готовность в органах внутренних дел с введением соответствующей степени боевой готовности (гражданской обороны). С этого момента радиационное и химическое наблюдение ведется постоянно со снятием с приборов показаний не менее 4 раз в сутки (наиболее целесообразно – в 3:00, 9:00, 15:00 и 21:00 ч., поскольку именно в это вре-

мя поступает информация от территориальных учреждений Росгидромета о направлении и скорости среднего ветра в стандартных слоях атмосферы).

ПРХБН комплектуются заблаговременно специально подготовленными сотрудниками. Они обеспечиваются необходимой документацией, средствами защиты личного состава и выявления радиационного, химического и биологического отравления в установленном районе. В состав поста входят три и более наблюдателя, один из которых назначается старшим. Старшие постов, как правило, назначаются из лиц, прошедших обучение на курсах гражданской обороны, они участвуют в обучении наблюдателей. Все имущество ПРХБН хранится в дежурной части органа внутренних дел.

Личный состав ПРХБН экипируется табельными средствами индивидуальной защиты (общевоинскими фильтрующими противогазами, легкими защитными костюмами Л-1 или общевоинскими защитными комплектами ОЗК, гопкалитовыми патронами) и оснащается измерителем мощности дозы (типа ИМД-5), войсковым прибором химической разведки ВПХР, индикатором-сигнализатором (типа ДП-64), метеокомплексом МК-3, пятью 40-мм реактивными патронами оповещения о химическом нападении СХТ. В случае отсутствия приборов ИМД-5 и ДП-64 допускается оснащение ПРХБН нетабельными приборами, имеющими тактико-технические характеристики не хуже, чем у ИМД-5 и ДП-64.

В состав переносного комплекта, размещаемого в укладочном ящике, входят также знаки ограждения КЗО-1, средства связи, наблюдения, определения расстояния, осветительные приборы, компас, журналы радиационного и химического наблюдения и радиационного контроля, схемы района наблюдения и маршрута движения, бланки форм донесений и др.

Количество и дислокация ПРХБН определяются начальником службы РХБ защиты, исходя из условий выполнения подразделениями оперативно-служебных задач.

Наблюдатели ПРХБН выполняют свои обязанности, находясь в специально оборудованном окопе или другом месте, обеспечивающем защиту и позволяющем вести наблюдение. Для личного состава ПРХБН разрабатываются конкретные специальные обязанности с учетом специфики выполняемых ими задач.

Для повышения оперативности и надежности управления процессами предупреждения и ликвидации последствий чрезвычайных ситуаций пересмотрен порядок оповещения населения.

Для быстрого предупреждения населения о приближающихся стихийном бедствии, аварии и катастрофе используют сирены, прерывистые гудки которых означают сигнал «Внимание всем!».

При звуке сирены необходимо немедленно включить телевизор, радиоприемник, репродуктор и слушать сообщение органов власти или шта-

ба ГОЧС, в котором будет передаваться информация о чрезвычайной ситуации, правилах поведения в конкретных условиях.

Защита населения от оружия массового поражения достигается осуществлением всех защитных мероприятий гражданской обороны, наилучшим использованием всех способов и средств защиты.

❖ **Основными способами защиты населения** от оружия массового поражения (ОМП) являются:

- 1) укрытие в защитных сооружениях;
- 2) рассредоточение в загородной зоне рабочих и служащих предприятий, учреждений и организаций, продолжающих свою деятельность в городах и эвакуация из этих городов остального населения;
- 3) использование средств индивидуальной защиты.

Общее руководство планированием эвакуационных мероприятий осуществляет руководитель ОВД через своего заместителя (уполномоченного на решение задач в области гражданской обороны) и председателя эвакуационной комиссии.

Непосредственное руководство подготовкой к проведению эвакуационных мероприятий возлагается на эвакуационную комиссию. При решении поставленных задач эвакуационная комиссия взаимодействует с городской эвакуационной комиссией (ГЭК).

Типовой план действий дежурных служб, органов управления при возникновении ЧО, угрозы личной безопасности членов семей сотрудников ОВД предусматривает создание группы эвакуации.

❖ **Эвакуация и рассредоточение** в загородную зону – одна из главных задач гражданской обороны по защите населения от воздействия противника в военное время. Необходимость в эвакуационных мероприятиях может возникнуть и в мирное время в случае возникновения крупных производственных аварий с выбросом в окружающую среду вредных веществ, при угрозе затопления в результате разрушения гидротехнических сооружений и других ЧС.

Суть эвакуационных мероприятий заключается в массовом переселении людей из населенных пунктов и районов возможного воздействия вероятного противника или зоны ЧС в загородную зону, где вероятность поражения значительно меньше.

Планирование, обеспечение и проведение эвакуационных мероприятий осуществляется исходя из принципа необходимой достаточности и максимально возможного использования имеющихся собственных сил и средств.

При недостаточности собственных сил и средств предусматривается привлечение сил и средств вышестоящих органов исполнительной власти в установленном порядке.

Способы эвакуации населения:

- вывод пешим порядком;

- вывоз на транспорте;
- комбинированный (сочетающий в себе первые два способа) – основной способ эвакуации.

При эвакуации максимально используется транспорт. Численность населения, вывозимого транспортом, определяется эвакуокомиссиями в зависимости от наличия транспорта, состояния дорожной сети, ее пропускной способности и других местных условий.

Укрытие населения в защитных сооружениях является наиболее надежным способом защиты от оружия массового поражения и других современных средств нападения противника.

Для защиты населения от ОМП используются убежища, противорадиационные укрытия и простейшие укрытия (окопы и перекрытые щели).

Защитные сооружения – это инженерные сооружения, специально предназначенные для защиты населения от ядерного, химического и бактериологического оружия, а также от возможных вторичных поражающих факторов при ядерных взрывах и применении обычных средств поражения. В зависимости от защитных свойств эти сооружения подразделяются на убежища и противорадиационные укрытия (ПРУ). Кроме того, для защиты людей могут применяться простейшие укрытия.

При возникновении непосредственной угрозы нападения противника, а также в военное время при недостатке заблаговременно построенных убежищ и противорадиационных укрытий будут строиться быстровозводимые убежища из готовых строительных элементов и конструкций (из кирпича, бетона, пило- и лесоматериалов) и приспособляться под ПРУ подвальные и другие заглубленные помещения.

К **убежищам** относятся сооружения, обеспечивающие наиболее надежную защиту людей от всех поражающих факторов ядерного оружия – от ударной волны, светового излучения, проникающей радиации (включая и нейтронный поток) и от радиоактивного заражения. Убежища защищают также от отравляющих веществ и бактериальных средств, от высоких температур и вредных газов в зонах пожаров, от обвалов и обломков разрушений при взрывах.

Люди могут находиться в убежищах длительное время. Даже в заваленных убежищах их безопасность обеспечивается в течение нескольких суток. Надежность защиты в убежищах достигается за счет повышения прочности ограждающих конструкции, а также за счет создания санитарно-гигиенических условий, обеспечивающих нормальную жизнедеятельность людей в убежищах в случае заражения окружающей среды на поверхности радиоактивными, отравляющими веществами и бактериальными средствами или возникновения массовых пожаров.

Наиболее распространены встроенные убежища. Под них обычно используют подвальные помещения, этажи производственных, общественных и жилых зданий.

Возможно также строительство убежищ в виде отдельно стоящих сооружений. Такие убежища полностью или частично заглублены и обсыпаны сверху и с боков грунтом. Под них могут быть приспособлены различные подземные переходы и галереи. Для защиты используются метрополитены, горные выработки.

Убежища должны располагаться в местах наибольшего сосредоточения людей, для укрытия которых они предназначены. Убежище состоит из основных помещений, предназначенных для размещения укрываемых людей, шлюзовых камер и вспомогательных помещений – входов, фильтровентиляционной камеры, санитарно-бытовых отсеков, а в ряде случаев и помещений для защищенной дизельной установки и артезианской скважины. В убежищах большой вместимости выделяют помещения под кладовые для продуктов питания и медицинскую комнату.

Для того, чтобы в помещения, где располагаются укрываемые, не проникал зараженный радиоактивными, отравляющими веществами и бактериальными средствами воздух, они хорошо герметизируются. Это достигается благодаря повышенной плотности стен и перекрытий в таких помещениях, все стыки и технологические отверстия должны быть заделаны, входы оснащены соответствующим оборудованием.

Убежище обычно имеет не менее двух входов, расположенных в противоположных сторонах. Встроенное убежище должно дополнительно иметь аварийный выход. Входы в убежище обычно оборудуются в виде двух шлюзовых камер, отдельных от основного помещения и перегороденных между собой защитно-герметичными дверями, которые способны выдержать давление ударной волны ядерного взрыва.

Аварийный выход представляет собой подземную галерею с выходом на незаваливаемую территорию через вертикальную шахту.

В фильтрационной камере размещается *фильтрационный агрегат*, обеспечивающий вентиляцию помещений, состоящий из фильтров-поглотителей, противопыльного фильтра и вентилятора. В систему фильтровентиляций убежища также входит воздухозаборное устройство, воздуховоды, клапаны-отсекатели ударной волны ядерного взрыва, регулирующая аппаратура.

В убежище оборудуются различные инженерные системы: электро-снабжения, водоснабжения, отопления, устанавливается радиотрансляционная точка и телефон.

В помещениях убежища размещается комплект средств для ведения разведки (дозиметрический прибор, приборы химической разведки и т. д.), защитная одежда, средства тушения пожара, аварийный запас инструментов, средства аварийного освещения, запас продовольствия и воды.

❖ Противорадиационные укрытия

При взрывах ядерных боеприпасов по следу движения облака взрыва выпадают радиоактивные вещества. Этими веществами заражаются мест-

ность, сооружения, посевы, водоемы и т. п.; люди, оказавшиеся на следе облака взрыва вне укрытий, могут получить поражение в результате попадания радиоактивных веществ в организм при дыхании, с пищей или водой, а также в результате внешнего облучения.

Защиту от радиоактивных веществ, помимо убежищ, обеспечивают противорадиационные укрытия (ПРУ): они хорошо защищают людей от излучения в условиях радиоактивного заражения, а также от попадания радиоактивных веществ в органы дыхания, на кожу и одежду. ПРУ, кроме того, способны защищать людей от светового излучения, проникающей радиации, частично от ударной волны ядерного взрыва, от непосредственного попадания на кожу и одежду людей капель отравляющих веществ и аэрозолей бактериальных средств.



Рис. 33. Приспособленные помещения под противорадиационные укрытия
а) подвал; б) отдельно стоящий погреб

Противорадиационные укрытия устраиваются так, чтобы максимально ослабить радиацию. Необорудованные погреба ослабляют радиацию в 7–12 раз, а оборудованные – в 350–400 раз; необорудованные овощехранилища ослабляют радиацию в 40 раз, а оборудованные – в 1000 раз.

Простейшие укрытия – щели

Наиболее доступными простейшими укрытиями являются щели – открытые и прикрытые.

Щели, как известно, играли большую роль в прошлых войнах с применением обычных средств поражения. Не снижается, а наоборот, повышается их значение и в войнах с применением оружия массового поражения.

Если, к примеру, люди укроются даже в простых, открытых щелях, то вероятно их поражение ударной волной, световым излучением и проникающей радиации ядерного взрыва уменьшится в 1,5–2 раза по сравнению с расположением на открытой местности, возможность облучения людей в результате радиоактивного заражения местности уменьшится в 2–3 раза. Если же щели перекрыть, то защита от светового излучения будет полная, от ударной волны увеличится в 2,5–3 раза, а от проникающей радиации и радиоактивного излучения при толщине грунтовой обсыпки поверх пере-

крытий 60–70 см – в 200–300 раз. Перекрытия щели будет предохранять, кроме того, от непосредственного попадания на одежду и кожу людей радиоактивных, отравляющих веществ и бактериальных средств, а также от поражения обломками разрушающихся зданий.

Открытая щель. Щель первоначально устраивают открытой. Ее роют глубиной 170–180 см, шириной по верху 110–120 см и по дну – до 80 см. Такие размеры щели обеспечивают минимальные условия для размещения в ней людей и наибольшую устойчивость при ядерном взрыве.



Рис. 34. Противорадиационное укрытие с перекрытием из железобетонных плит: 1 – вход, 2 – вытяжная шахта, 3 – перекрытие, 4 – обсыпка грунтом, 5 – приточная шахта, 6 – занавесь на входе.

Устройство простейшего противорадиационного укрытия

Место строительства щели нужно выбрать преимущественно на участках без твердых грунтов и покрытий. В городах лучше всего строить щели в скверах, на бульварах и в больших дворах, в сельской местности – в садах, на огородах, пустырях, а также на других свободных сухих и хорошо проветриваемых участках. Нельзя строить щели вблизи взрывоопасных цехов и складов, резервуаров, сильнодействующими ядовитыми веществами, возле электрических линий высокого напряжения, магистральных газо- и теплопроводов и водопроводов.

Перекрытая щель. В большинстве случаев следует строить перекрытые щели. Для перекрытия щели необходимо использовать прочные подручные материалы – бревна или накатник толщиной – 10–15 см, железобетонные элементы, металло прокат и т. д. Элементы перекрытия укладывают поперек щели, вплотную друг к другу, непосредственно на грунт.

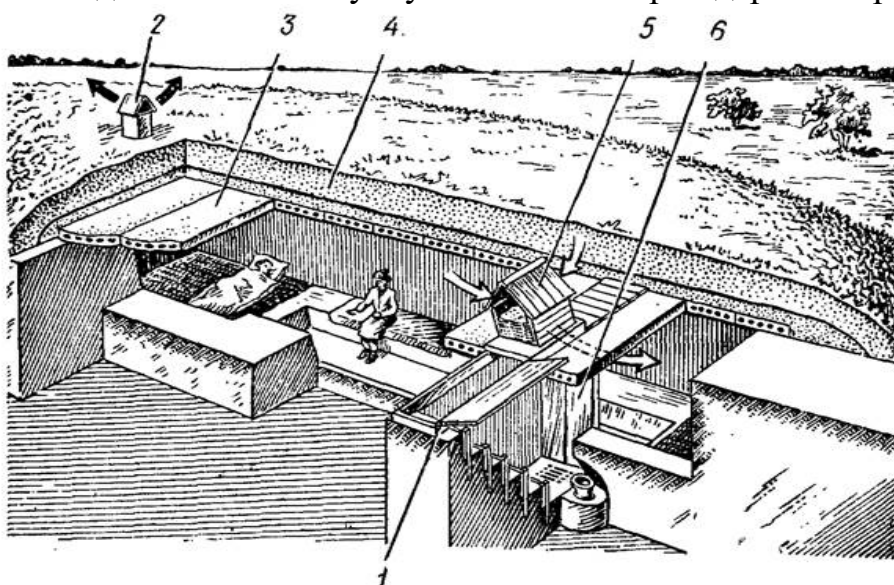
Средства индивидуальной защиты (СИЗ) предназначены для защиты органов дыхания, лица, глаз и кожных покровов от отравляющих веществ (ОВ), биологических аэрозолей (БА), аварийно химически опас-

ных веществ (АХОВ), радиоактивной пыли (РП) и светового излучения ядерного взрыва.

Своевременное и умелое использование средств индивидуальной защиты обеспечивает надежную защиту от отравляющих веществ, аварийно химически опасных веществ, радиоактивной пыли, биологических аэрозолей и позволяет выполнять отдельные задачи в среде, лишенной кислорода. Средства индивидуальной защиты обеспечивают также кратковременную защиту от огнесмесей и открытого пламени.

В целях повышения защищенности личного состава наряду со средствами защиты кожи применяются медицинские средства, входящие в состав аптечки индивидуальной (АИ), а также индивидуальный противохимический пакет (ИПП).

Средства индивидуальной защиты органов дыхания подразделяются на фильтрующие и изолирующие. Принцип фильтрации заключается в том, что воздух при прохождении через средства защиты очищается от вредных примесей. Средства защиты изолирующего типа полностью изолируют организм человека от окружающей среды.

К средствам защиты органов дыхания относятся производимые промышленно противогазы (фильтрующие и изолирующие) и респираторы, а также простейшие средства – противопыльные тканевые маски ПТМ-1 и ватно-марлевые повязки, обычно изготавливаемые силами населения.

Средства защиты органов дыхания.

К средствам индивидуальной защиты органов дыхания относятся:

- фильтрующие противогазы (общевойсковые, гражданские, детские, промышленные);
- изолирующие противогазы;
- респираторы;
- простейшие средства.

Защитное действие фильтрующих противогазов основано на принципе фильтрации, т. е. очистки зараженного воздуха от РП, ОВ, АХОВ, БС во внутренних слоях противогазовой коробки, где помещены активированный уголь, катализатор и аэрозольный фильтр.

Защитное действие изолирующих противогазов основано на полной изоляции органов дыхания от внешней среды и подаче необходимого для дыхания воздуха за счет запаса кислорода, находящегося в противогазе.

В изолирующем противогазе происходит очищение выдыхаемого воздуха и от углекислого газа. Главное достоинство изолирующих противогазов в том, что они обладают универсальными защитными свойствами, т. е. одинаково хорошо защищают от любых вредных веществ в любых концентрациях и даже в случае недостаточного содержания кислорода (менее 16%). Однако такие противогазы сложны по устройству и неудобны в эксплуатации, имеют большой вес, громоздки, и в них можно работать в течение небольшого промежутка времени.

Для защиты органов дыхания только от радиоактивной, производственной и обычной пыли и при действиях во вторичном облаке биологических средств применяются и более простые средства: респираторы, противопыльные тканевые маски, ватно-марлевые повязки.

Фильтрующие противогазы

Общевойсковой фильтрующий противогаз ПМК (противогаз масочный, коробочный) предназначен для защиты органов дыхания, лица и глаз от отравляющих веществ, радиоактивной пыли, биологических аэрозолей.

Изолирующие противогазы предназначены для защиты органов дыхания, глаз и кожи лица от любой вредной примеси в воздухе независимо от ее концентрации, а также для работы в условиях недостатка кислорода в воздухе.

Изолирующие противогазы делятся на две группы:

- противогазы с химически связанным кислородом (ИП-4, ИП-46, ИП-46М);
- противогазы со сжатым кислородом (КИП-8).

Изолирующий противогаз ИП-4М состоит из лицевой части (ШИП-2б(к)) с чехлом, регенеративного патрона РП-4 с пусковым приспособлением, дыхательного мешка, каркаса, сумки, коробок с незапотевающими пленками и комбинированного ключа (рис. 35).



Рис.35.
Изолирующий противогаз
ИП-4М:

- 1 – маска МИА-1;
- 2 – регенеративный патрон;
- 3 – каркас;
- 4 – дыхательный мешок;
- 5 – сумка;
- 6 – переговорное устройство;
- 7 – пусковое приспособление

Изолирующими противогазами пользуются тогда, когда невозможно применить фильтрующие, например, при недостатке кислорода в окружающей среде, при очень высоких концентрациях ОВ, АХОВ и других вредных веществ, при работе под водой. Дыхание в них осуществляется за счет запаса кислорода, находящегося в самом противогазе.

Принцип работы основан на выделении кислорода из химических веществ при поглощении углекислого газа и влаги, выдыхаемых человеком.

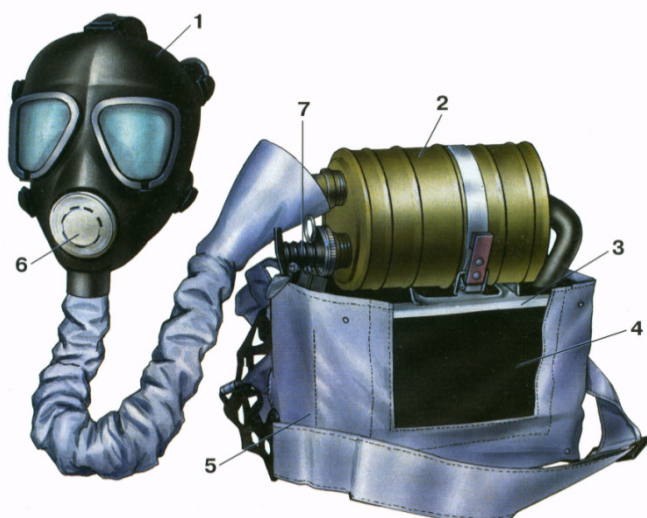
Запас кислорода в регенеративном патроне позволяет выполнять работы в изолирующем противогазе при тяжелых физических нагрузках в течение 45 мин, при средних – 70 мин, а при легких или в состоянии относительного покоя – 3 ч. Время непрерывной работы в изолирующем противогазе со сменой регенеративного патрона не должно превышать 8 ч. Повторное пребывание в них разрешается только после 12-часового отдыха.

Принцип действия противогаза основан на изоляции органов дыхания от окружающей среды и очистке вдыхаемого воздуха от токсичных аэрозолей и паров в фильтрующе-поглощающей системе. Противогаз не обогащает вдыхаемый воздух кислородом, поэтому его можно использовать в атмосфере, содержащей не менее 17% кислорода.

Противогаз состоит из лицевой части и фильтрующе-поглощающей системы (ФПС), которые непосредственно соединены между собой. В комплект противогаза входят: сумка, незапотевающие пленки, трикотажный гидрофобный чехол, накладные утеплительные манжеты, водонепроницаемый мешок, крышка фляги с клапаном в полиэтиленовом пакете, бирка и вкладыш.

Промышленные противогазы предназначены для защиты органов дыхания, глаз и кожи лица от аварийно химических опасных веществ. Противогазные коробки специализированы по назначению и различаются между собой составом шихты (наполнителя), а по внешнему виду – маркировкой и наружной окраской. Все промышленные противогазы марок «А», «В2», «Г», «Е», «КД», «БКФ» относительно хорошо защищают от паров ОВ типа зарин, иприт, но не обеспечивают полной очистки вдыхаемого воздуха от РВ и аэрозолей БС, так как не имеют противоаэрозольного фильтра (ПАФ). Коробки с белой вертикальной полосой имеют аэрозольный фильтр и обеспечивают защиту от РВ и аэрозолей БС. Тактико-технические характеристики промышленных противогазов приведены в таблице.

Промышленные противогазы надежно защищают органы дыхания, глаза и лицо, но применять их возможно только там, где содержание кислорода в воздухе не менее 18%. Недопустимо применять промышленные противогазы для защиты от низкокипящих, плохо сорбирующихся органических веществ. Также не рекомендуется работать в таких противогазах, если состав газов и паров неизвестен. При появлении незначительного запаха вредных веществ следует немедленно выйти из отравленной зоны и заменить коробку на новую.

Респираторы предназначены для защиты от попадания в органы дыхания радиоактивной и грунтовой пыли и при действиях во вторичном облаке бактериальных (биологических) аэрозолей (рис. 36, 37).



Рис. 36. Респиратор ШБ-1 «Лепесток», респиратор У-2К, респиратор РПГ-67



Рис. 37. Респиратор Р-2:

А – полумаска; Б – оголовье; 1 – клапан выдоха; 2 – клапан входа; 3 – носовой зажим; 4 – эластичные тесемки; 5 – нерастягивающиеся тесемки

Норматив № 1: надевание противогаза или респиратора.

Обучающиеся в составе взвода находятся на позиции. Противогазы и респираторы в походном положении. Неожиданно подается команда: «Газы» или «Респиратор надеть». Обучающиеся надевают противогазы или респираторы. Время отсчитывается от момента подачи сигнала до надевания головного убора.

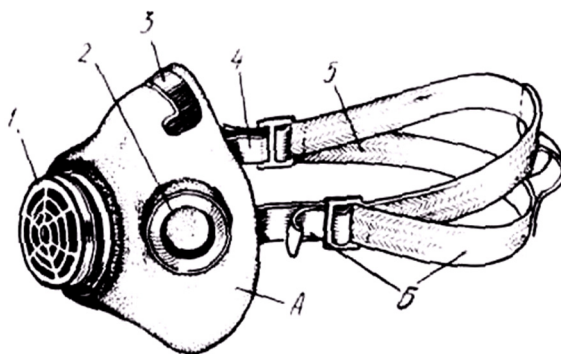
	отл.	хор.	удовл.
Обучаемый	<u>7 сек.</u> 11 сек.	<u>8 сек.</u> 12 сек.	<u>10 сек.</u> 14 сек.
Взвод	<u>9 сек.</u> 13 сек.	<u>10 сек.</u> 14 сек.	<u>12 сек.</u> 17 сек.

Ошибки, снижающие оценку *на 1 балл*:

- при надевании противогаза обучаемый не закрыл глаза, не затаил дыхание и после надевания противогаза не сделал полный выдох,
- шлем-маска одета с перекосом,
- концы носового респиратора не прижаты к носу.

Ошибки, определяющие оценку *«неудовлетворительно»*:

- допущено образование таких складок или перекосов, при которых наружный воздух может проникнуть под шлем-маску.

Норматив № 2: пользование неисправным противогазом в зараженной атмосфере.

Обучаемый в составе подразделения находится в палатке для технической проверки противогазов, где создана концентрация хлорпикрина 0,2 г/куб. м, противогазы проверены, исправны, подогнаны и находятся в боевом положении. Подается одна из следующих команд: «Соединительная трубка порвана» или «Шлем-маска порвана». Обучаемые отсоединяют части и продолжают пользоваться противогазом. Время отсчитывается от момента подачи до восстановления дыхания. При воздействии хлорпикрина на глаза и на органы дыхания оценка становится «неудовлетворительно».

Средства защиты кожи

Для защиты от аварийно химически опасных веществ в органах внутренних дел в основном используются следующие средства индивидуальной защиты кожи (СИЗК): общевойсковой защитный комплект (ОЗК) и костюм легкий защитный Л-1.

Принцип защитного действия ОЗК и костюма Л-1 заключается в изоляции кожных покровов, обмундирования и обуви сотрудников от воздействия отравляющих веществ (ОВ), радиоактивной пыли (РП), бактериологических аэрозолей (БА).

Общевойсковой защитный комплект в сочетании с фильтрующими СИЗ предназначен для защиты кожных покровов сотрудников от ОВ, РП, БА, а также для снижения заражения обмундирования, снаряжения, обуви (рис. 38). При заблаговременном надевании ОЗК повышает уровень защищенности кожных покровов от огнесмесей и открытого пламени, ослабляет разрушающее действие термических факторов на расположенные под ним предметы экипировки.

Общевойсковой защитный комплект является средством защиты периодического ношения. При заражении ОВ, РП, БА ОЗК подвергают специальной обработке и используют многократно.



Рис. 38. Общевойсковой защитный комплект. Комплектация: защитный плащ ОП-1М; затяжник; петля спинки; рамки стальные; петля для большого пальца руки; закрепки; центральный шпенек; хлястик; держатели плаща; чехол для защитного плаща ОП-1М; чехол для защитных чулок и перчаток; защитные чулки; защитные перчатки БЛ-1М; утеплительные вкладыши к защитным перчаткам БЗ-1М; защитные перчатки БЗ

Плащ изготовлен из прорезиненной ткани. Он может применяться для защиты от светового излучения, от зажигательных веществ и в усло-

виях непогоды. Чехол плаща предназначен для хранения, его переноски и быстрого перевода в боевое положение в виде накидки. На чехле имеются хлястики, шпеньки, держатели, рамки стальные и прорези в ткани. Защитные плащи имеются пяти размеров: первый – для людей ростом до 165 см, второй – от 165 до 170 см, третий – от 170 до 175 см, четвертый – от 175 до 180 см, пятый – выше 180 см.

Защитный комплект, в зависимости от того, для каких целей его используют, может применяться в виде накидки, надетым в рукава и в виде комбинезона (рис. 39). Как накидку его используют для защиты личного состава при выпадении радиоактивных веществ из облака, образованного в результате ядерного взрыва, в момент химического нападения и при применении противником бактериальных средств.



Рис. 39. Положение защитного комплекта при его использовании:
в виде накидки; надетым в рукава, в виде комбинезона

Надетым в рукава защитный плащ используется при ведении силовых действий, проведении дегазационных, дезактивационных, дегазационных работ, а также во время преодоления местности на открытых машинах, зараженной радиоактивными веществами или бактериальными средствами.

При действиях на участках, зараженных ОВ, при сильном пылеобразовании на участках, зараженных радиоактивными веществами или бактериальными средствами, комплект применяют в виде комбинезона.

Надевание ОЗК (с надеванием защитного плаща в рукава) на незараженной местности производится по команде **«Плащ в рукава, чулки, перчатки надеть, газы»**.

Хранение и сбережение средств индивидуальной защиты

Противогазы в подразделениях должны храниться в закрывающихся шкафах или пирамидах.

Для каждого противогаза должна быть отдельная ячейка.

На каждой пирамиде (шкафу) должны крепиться ярлыки с указанием подразделения, звания и фамилии ответственного, номера пирамиды (шкафа) и номера печати, которой она печатывается.

В пирамиде (шкафу) должна вывешиваться опись с указанием вида и количества хранящихся в ней противогазов.

У каждой ячейки пирамиды (шкафа) должен быть наклеен ярлык с указанием серии и номера противогаза, а также фамилии лица, за которым он закреплен.

Запрещается размещать пирамиды и шкафы с противогазами вблизи нагревательных и отопительных приборов, в сырых помещениях.

Запрещается хранить противогазы на полу, на открытых полках и в тумбочках.

Сумка с противогазом должна устанавливаться в ячейке противогазовой коробкой наружу, лямка должна укладываться внутрь сумки.

Отверстие в дне противогазовой коробки с момента выдачи противогазов в пользование личному составу должно быть открыто. Резиновая пробка должна находиться при противогазе.

При повседневной эксплуатации периодически (но не реже одного раза в год) противогазы должны проверяться личным составом на герметичность и исправность в помещении (палатке или другом замкнутом пространстве) с парами хлорпикрина.

Изолирующие противогазы должны храниться в специально оборудованных ячейками шкафах в порядке, установленном для фильтрующих противогазов.

Регенеративные патроны должны храниться отдельно от изолирующих противогазов в заводской упаковке в порядке, установленном настоящей Инструкцией, до истечения установленного гарантийного срока хранения, по достижении которого они должны расходоваться на учебные цели.

Во всех подразделениях, эксплуатирующих и хранящих изолирующие противогазы, должны быть разработаны инструкции по уничтожению отработанных регенеративных патронов.

Защитные плащи «ОП-1М», легкие защитные костюмы «Л-1» должны храниться в чехлах и сумках уложенными в специальные шкафы, которые должны устанавливаться в комнате для хранения средств индивидуальной защиты.

Допускается хранение средств индивидуальной защиты кожи в развешенном виде на растяжках (вешалках).

Защитные чулки и перчатки должны храниться в чехлах совместно с защитными плащами.

Допускается хранение средств индивидуальной защиты кожи без чехлов (при их отсутствии).

В отдельных случаях средства индивидуальной защиты кожи могут храниться в сложенном виде в ящиках или на стеллажах в проветриваемых помещениях.

Место хранения средств индивидуальной защиты кожи устанавливает руководитель органа внутренних дел, учреждения, подразделения.

Запрещается хранить средства индивидуальной защиты кожи вблизи отопительных приборов, а также совместно с кислотами, щелочами, маслами и топливом.

После занятий или проведения работ средства индивидуальной защиты кожи и органов дыхания должны тщательно протираться от пыли, влаги, загрязнений и просушиваться в тени.

Запрещается хранение загрязненных или запыленных средств индивидуальной защиты.

Приборы радиационной, химической разведки и дозиметрического контроля должны храниться в помещениях органа внутренних дел, учреждения, подразделения в отдельных запирающихся шкафах, в порядке, установленном настоящей Инструкцией.

Шкафы для хранения приборов должны оборудоваться полками и разделяться на вертикальные отсеки.

Расстояние между полками определяется размером прибора: нижняя полка находится на высоте не менее 0,2 м от пола.

На дверцах шкафа против каждой полки должны крепиться стеллажные ярлыки с перечислением типов приборов и номеров, хранящихся на полке.

Рядом с каждым прибором необходимо указывать фамилию и инициалы лица, за которым закреплен данный прибор.

Примерный план практического занятия

1. Основные понятия, задачи в области гражданской обороны.
2. Виды и классификация чрезвычайных ситуаций.
3. Основные способы защиты населения от оружия массового поражения.
4. Средства защиты органов дыхания и кожи.

Вопросы для самоконтроля по теме

1. Гражданская оборона, основные задачи, решаемые в области гражданской обороны.

2. Понятие «чрезвычайная ситуация», классификация чрезвычайных ситуаций в зависимости от масштабов, количества пострадавших и размеров ущерба.

3. Виды и классификация чрезвычайных ситуаций природного характера.

4. Виды и классификация чрезвычайных ситуаций техногенного характера.

5. Основные способы защиты населения от поражающих факторов оружия массового поражения.

6. Средства индивидуальной защиты кожи и органов дыхания.

7. Порядок применения средств индивидуальной защиты.

8. Требования к хранению средств индивидуальной защиты.

Тема 17.4. Особенности личной безопасности при несении службы сотрудниками органов внутренних дел Российской Федерации в условиях предотвращения (пресечения) групповых нарушений общественного порядка и массовых беспорядков

❖ Подготовка и подгонка экипировки сотрудника органов внутренних дел Российской Федерации в соответствии с выполняемой задачей

Имеющиеся в органах внутренних дел защитные средства в комплексе весьма эффективны и при умелом использовании могут обеспечить высокий уровень безопасности сотрудников, существенное снижение потерь личного состава, повышение эффективности выполнения оперативно-служебных и служебно-боевых задач.

Так, в экипировку личного состава *группы оцепления* входят:

- шлем стальной армейский или «Маска-2»;
- жилет защитный ЖЗЛ-74 или ЖЗТ-71м;
- щит противоударный типа «Витраж»;
- палка резиновая ПР-73;
- щитки предохранительные на ноги и правую руку из защитного комплекта «Щиток»;
- спецсредство «Черемуха-10»;
- противогаз.

Группа изъятия оснащается:

- пулестойким шлемом «Маска-1»;
- жилетом защитным ЖЗТ-71м;
- защитным комплектом «Щиток»;
- палкой резиновой;
- изделием БР;
- щитом противоударным «Витраж» (на 50% л/с);
- спецсредством «Черемуха-10»;
- противогазом.

Повышение личной безопасности с помощью средств индивидуальной защиты.

Задача повышения безопасности личного состава органов внутренних дел, существенного уменьшения вероятности и тяжести ранений предопределяет необходимость использования специальных индивидуальных средств защиты человека. ***К таковым относятся:***

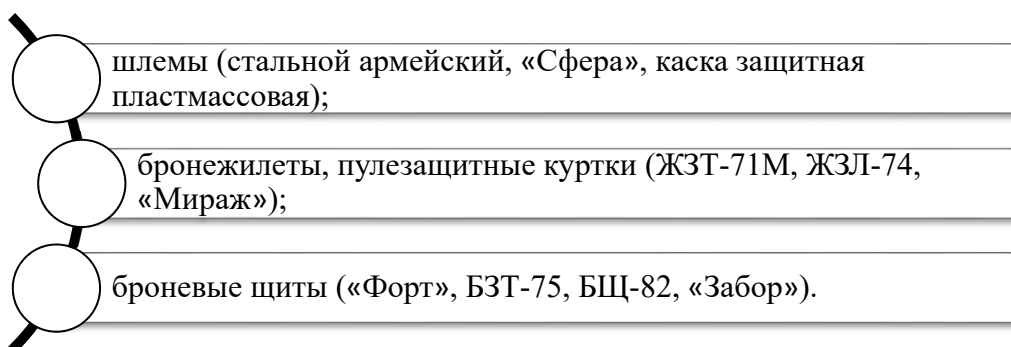

Шлем стальной армейский защищает от ранений мелкими осколками гранат и мин, ударов палками, металлическими прутами и камнями. Масса – 1,4 кг. Время непрерывного ношения – до 8 ч.

Шлем специальный титановый «Сфера» защищает от ранений пулями пистолетов и револьверов, осколками гранат и мин, а также от ударов палками, металлическими прутами, камнями. Масса – 2,6 кг. Время непрерывного ношения – до 4 ч.

Каска пластмассовая КП-80 с прозрачным забралом защищает от падающих предметов и ударов палками, камнями. Масса – 1,2 кг. Время непрерывного ношения – до 8 ч.

Бронежилет ЖЗТ-71М защищает от поражения пулями пистолетов, револьверов, гладкоствольных и охотничьих ружей, спину – от пули пистолетов и револьверов. Масса – 10,5 кг. Время непрерывного ношения – до 6 часов.

Бронежилет легкий ЖЗЛ-74 защищает от ранений колюще-режущим оружием, ударов палками, камнями. Масса – 3,5 кг. Время непрерывного ношения – до 8 ч.

Пулезащитная куртка «Мираж» защищает от пуль пистолетов, револьверов, обрезов гладкоствольных охотничьих ружей и от холодного оружия. Руки защищены от пуль пистолетов типа ПМ и холодного оружия. Масса – 12 кг. Время непрерывного ношения – до 4 ч.

Бронежилет БЗТ-75 защищает от пуль пистолетов, револьверов и гладкоствольных охотничьих ружей. Масса – 4,5 кг. Время непрерывного ношения – до 4 ч.

Бронецит БЩ-82 защищает от пуль пистолетов, револьверов, гладкоствольных ружей, автоматов АКМ, АК-74. Масса – 18 кг. Время непрерывного ношения – до 2 ч.

Бронецит «Забор» защищает от пуль пистолетов, револьверов, ружей, автоматов АКМ, АК-74, винтовки М-16 (США). Масса – 35 кг. Время непрерывного ношения – до 1 ч.

Применение средств индивидуальной защиты оказывает заметное влияние на повышение морально-боевой устойчивости и активности действий участников операции.

Стальная каска, как показали испытания, обеспечивает защиту от дробовых зарядов охотничьих ружей, малокалиберных винтовок и писто-

летов, спортивных револьверов, револьвера «Наган», используемых с дистанции 5–7 м. Испытания отстрелом специальной пластмассовой каски показали, что она защищает от дроби при выстреле с дистанций 12–15 м, однако при дистанции 5–7 м проламывается (за счет кучности дроби).

Кроме критерия сквозного пробивания, следует учитывать динамическое воздействие. При стрельбе из охотничьего оружия в упор это воздействие на голову, даже при стальной каске, настолько сильно, что вызывает контузию.

Боевые действия в ходе восстановления конституционного порядка и законности в Чеченской Республике показали, что во избежание последствий динамического воздействия на голову (в частности, для предотвращения смещения шейных позвонков) целесообразно не застегивать подбородочный ремень шлема «Сфера».

При использовании поролонового поджилетника воздействие динамического удара существенно ослабляется либо снимается совсем. Шинельное же сукно и ватная телогрейка этого не обеспечивают.

Средства индивидуальной защиты следует применять в сочетании друг с другом с учетом конкретной оперативной обстановки и вооруженности правонарушителей. При подготовке их к применению необходимо проверить:

- наличие и целостность защитных броневых элементов;
- отсутствие на поверхности шлемов и щитов трещин и повреждений, видимых невооруженным глазом;
- отсутствие значительных повреждений тканевых носителей;
- целостность прострочки;
- надежность крепления и работу регулировочных ремней, застежек и элементов удержания (соединение должно быть легким и прочным, на плечевых ремнях и поясах не должно быть повреждений, нарушений строчек и швов).

Защитные жилеты изготавливаются одного размера. Для регулировки по росту имеются плечевые ремни с пряжками, для обеспечения плотного облегания – пояса с пряжками, регулируемые по обхвату талии.

Подгонка шлемов по размерам головы производится регулировкой подтулейной части (шлем стальной армейский и каска защитная пластмассовая) либо перешнуровкой тканевого чехла (шлем «Сфера»).

После эксплуатации средств индивидуальной защиты обязательно произвести их осмотр и регламентные работы.

❖ **Правила поведения при проверке документов и обращении граждан (Безопасная зона общения). Оценка состояния правонарушителя**

При обращении к гражданину сотрудник полиции обязан поздороваться с ним, назвать свою должность, звание и фамилию, кратко сообщить причину и цель обращения, излагать требования и замечания убедительно и понятно.

Действия должны быть спокойными, тактичными, последовательными. Во многих случаях поведение сотрудника должно быть решительным и категоричным, но не провокационным или унижающим человеческое достоинство.

При проверке документов у граждан необходимо:

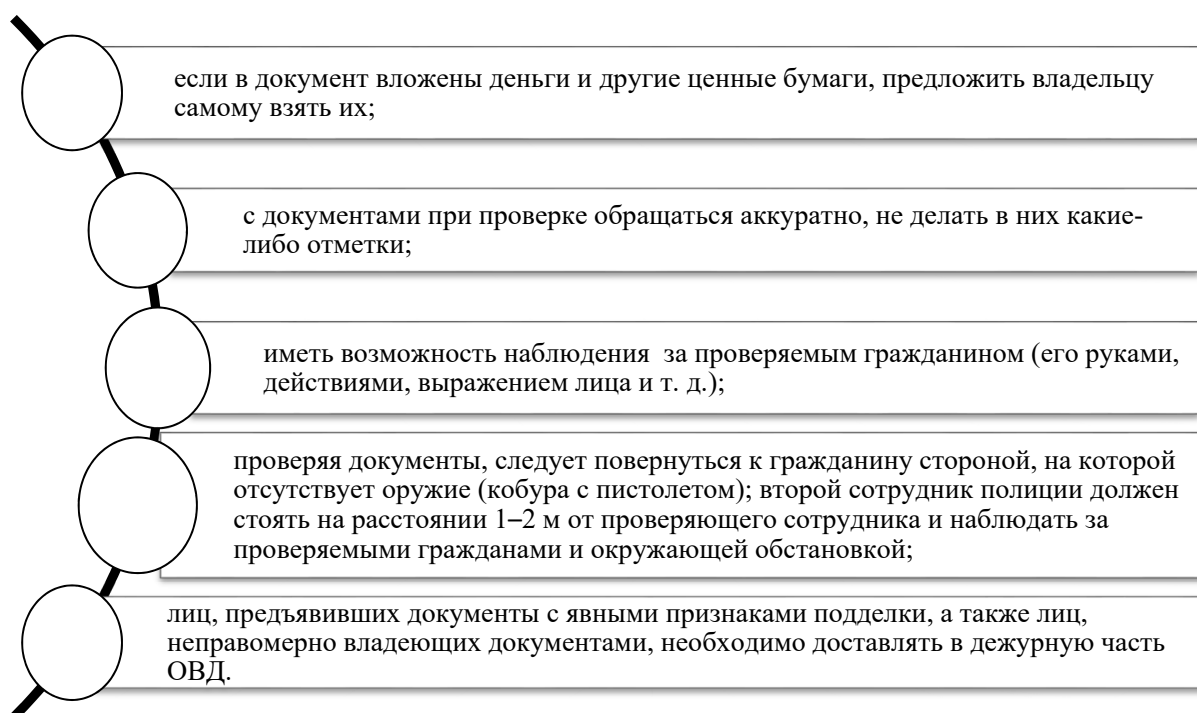

При проверке документов у иностранных граждан и лиц без гражданства патрульный (постовой) полицейский руководствуется федеральными законами, регламентирующими правовое положение иностранных граждан на территории Российской Федерации.

При выявлении иностранных граждан и лиц без гражданства, не имеющих при себе документов, пребывающих без регистрации, а также по просроченным или недействительным документам, патрульный (постовой) сообщает об этом дежурному по ОВД и действует по его указанию.

При обращении граждан сотрудник полиции обязан:

- поздороваться с гражданином;
- назвать свою должность, звание и фамилию;
- внимательно выслушать и принять меры по заявлению;
- по требованию граждан предъявить служебное удостоверение, не выпуская его из рук;
- при необходимости разъяснить, куда обратиться для решения вопроса.

В разговоре с гражданами, совершившими правонарушение, следует:

- быть вежливым и тактичным;
- обращаться на «Вы»;
- проявлять спокойствие и выдержку;
- не вступать в пререкания;
- не терять самообладание;
- не отвечать грубостью на грубость;
- в своих действиях не руководствоваться неприязненными чувствами.

Следует избегать создания ситуации, порождающей подозрение в необъективности, корыстности сотрудника, например, вследствие категорического заявления о правоте одной из конфликтующих сторон.

При общении с лицами, совершившими правонарушения и возбужденно реагирующими на сделанные замечания, следует:

- дать время успокоиться. Очень важно, чтобы в «потенциально взрывоопасных» ситуациях сотрудники не «давили» на нарушителей и не

ставили их в безвыходное положение. Никогда, ни при каких ситуациях не следует повышать голос, обращаясь к человеку, но необходимо четко и ясно сообщать, что от него требуется. У нарушителя не должно возникнуть сомнения в том, кто является хозяином положения. Замечания нарушителям, имеющим при себе детей, следует делать так, чтобы дети этого не слышали. С подростками необходимо обращаться вежливо, как и со взрослыми, замечания детям делать с учетом их возраста;

- предоставить нарушителю возможность объяснить неправомерные действия;
- разъяснить неправильность его поведения, ссылаясь по возможности на соответствующие законы и правовые акты;
- только после выполнения вышеизложенных требований принимается решение о необходимости составления протокола, доставлении нарушителя в полицию или о том, что стоит ограничиться замечанием.

Действия сотрудника полиции зависят от характера правонарушения и личности нарушителя. В процессе общения с лицами, совершившими правонарушения, следует придерживаться следующих общих правил:

- не состязаться с нарушителем правопорядка в остроумии и сарказме. В случае если он начинает разговор в указанной манере, не прерывать его. Сила сотрудника – в знании своего дела, в мастерстве и умении убеждать. Пусть нарушитель почувствует это по поведению: не поддаваться эмоциональному воздействию нарушителя; вести себя спокойно, но внимательно по отношению к нарушителю;

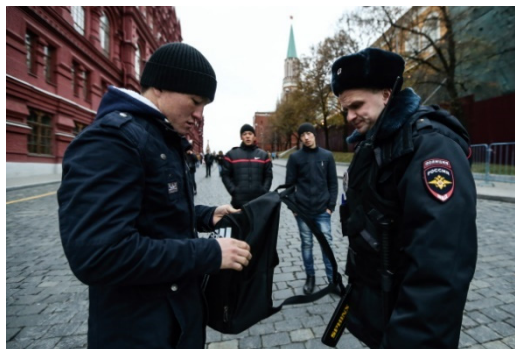

- если необходимо применить строгие меры, сделать предупреждение. Если эмоциональные вспышки нарушителя продолжаются, нарушение общественного порядка не прекращается или действия нарушителя переходят в физические, либо высказываются оскорбления, перед применением мер физического пресечения неоднократно предупредить правонарушителя о ваших правах и намерениях. Пусть он знает о пределах, которые вы установили, и последствиях при несоблюдении этих пределов;

- никогда не угрожать нарушителю. Угроза действиями, которые вы не сможете осуществить, равносильна утрате своей репутации как представителя власти. Грубая прямота и угроза принуждением могут вызвать страх, либо агрессию, что иногда приводит к серьезным последствиям. У вас есть власть, сила и умение. Нарушитель знает об этом. Поэтому подразумеваемая или предполагаемая власть более эффективна, чем угроза силой. Угроза свидетельствует скорее о вашей беспомощности, чем об уверенности;

- в случаях, не требующих быстрого физического воздействия, сначала следует обратиться к нарушителю с просьбой, разъяснением, предупреждением;

- если сразу согласие не достигнуто и убеждение не действует, то требования высказать в виде прямого приказа и принуждения;

- если возникают трудности (например, нарушитель отказывается подчиняться), то спокойно разъяснить ответственность за невыполнение законных требований представителя власти. В дальнейшем действовать корректно и твердо, сохраняя достоинство и благоразумие. Ни в коем случае не следует угрожать наказанием, которое не предусмотрено законом. Помните, что, используя доброе слово, вежливое предупреждение, можно добиться большего, чем требуя выполнения официального протокола, жесткого приказа.

При поддержании зрительного контакта во время общения сотрудника полиции с правонарушителем следует руководствоваться некоторыми ограничениями. Слишком интенсивный зрительный контакт может быть истолкован правонарушителем как агрессивность.

Внимательно слушая собеседника и дополняя зрительный контакт одобрительными знаками, сотрудник полиции способствует снижению напряженности. К сожалению, многие сотрудники полиции стремятся прервать говорящего и навязать свое мнение, что часто ведет к конфликтам.

Поддержание зрительного контакта в процессе назревания конфликта имеет свои особенности. Прямой непрерывный зрительный контакт полезно применять, когда существует угроза нападения и сотрудник полиции хочет показать свою решительность. Этот тип зрительного контакта можно использовать наряду с принятием оборонительной позы и поднятием рук выше пояса, что может удержать правонарушителя от нападения на сотрудника полиции.

В зрительном контакте можно получить важную визуальную информацию. Например, определить размер зрачков. Если человек находится в состоянии сильной злобы и ненависти, его зрачки сужаются. Неожиданное сужение зрачков человека – признак того, что он представляет опасность, следует быть готовым к противодействию.

Перед тем как предпринять какие-либо действия, человек сначала смотрит на цель. Перед тем как нанести удар, нападающий обычно бросает взгляд на подбородок, или в пах. Если вы заметили это, следует быть готовым к противодействию.

Жесты и позы человека несут в себе значимую информацию. Голова, наклоненная вперед, является признаком подчинения, покорности и поддержки, особенно если человек одобрительно кивает. Если голова человека слегка откинута назад, это признак агрессии. Голова, расположенная прямо, свидетельствует об уверенности в себе, осведомленности, решимости.

Выражение лица больше всего вышперечисленного говорит о чувствах и мыслях людей. Чаще всего именно на лице можно прочесть страх, злобу или удивление. Следует также обращать внимание на цвет лица. Если лицо краснеет, это признак увеличения кровяного давления и возбуждения. Если неожиданно белеет лицо, обнажаются зубы – это признак гнева и угрожающего вам нападения со стороны этого человека.



При панике, страхе, смятении дыхание учащается. Если человек готовится к борьбе, дыхание становится более глубоким. Обычно перед тем, как человек собирается нанести удар, руки сжимаются в кулаки. Если вы заметили это, то готовьте контрмеры. Признаком готовящегося сопротивления является напряжение мышц плеч и рук.

Усвоение этих несложных приемов позволяет получить существенное преимущество в ситуациях конфронтации с правонарушителем.

❖ **Организационно-правовая основа действий и задачи органов внутренних дел при угрозе и возникновении массовых беспорядков**

Массовые беспорядки – тяжкие преступления против общественной безопасности, совершаемые в форме насилия, погромов, поджогов, уничтожения имущества, применения огнестрельного оружия, взрывчатых веществ или взрывных устройств, а также оказания вооруженного сопротивления представителям власти.

Опасность массовых беспорядков заключается в том, что участие в них большой массы людей может привести и приводит к человеческим жертвам, уничтожению имущества; парализуется функционирование органов государственной власти и местного самоуправления, нормальная работа организаций, учреждений.



Организационно-правовую основу действий сотрудников ОВД при пресечении массовых беспорядков на территории Российской Федерации составляют Конституция РФ, принципы и нормы международного права, международные договоры РФ, Уголовный кодекс РФ, Федеральный закон от 7 февраля 2011 г. № 3-ФЗ «О полиции», другие федеральные законы, указы и распоряжения Президента РФ, постановления и распоряжения Правительства РФ, а также принимаемые в соответствии с ними иные нормативные правовые акты федеральных органов государственной власти и нормативные правовые акты МВД России.

Одним из ключевых прав человека и гражданина (ст. 20 Конституции) является право на жизнь, требующее от государства и правоохранительных органов решительной борьбы с терроризмом и другими преступными посягательствами на жизнь и здоровье людей.

Согласно **Федеральному конституционному закону от 30 мая 2001 г. № 3-ФКЗ «О чрезвычайном положении»** чрезвычайное положение вводится лишь при наличии обстоятельств, которые представляют собой непосредственную угрозу жизни и безопасности граждан или конституционному строю Российской Федерации, устранение которых невозможно без применения чрезвычайных мер. К таким обстоятельствам отнесены массовые беспорядки. Закон возложил обязанность обеспечения режима чрезвычайного положения на силы и средства органов внутренних дел.

Уголовный кодекс Российской Федерации предусматривает ответственность за организацию и участие в массовых беспорядках, призывы к активному неподчинению законным требованиям представителей власти и к массовым беспорядкам, призывы к насилию над гражданами (ст. 212 УК).

В целях предупреждения групповых правонарушений полицией планируется и проводится:

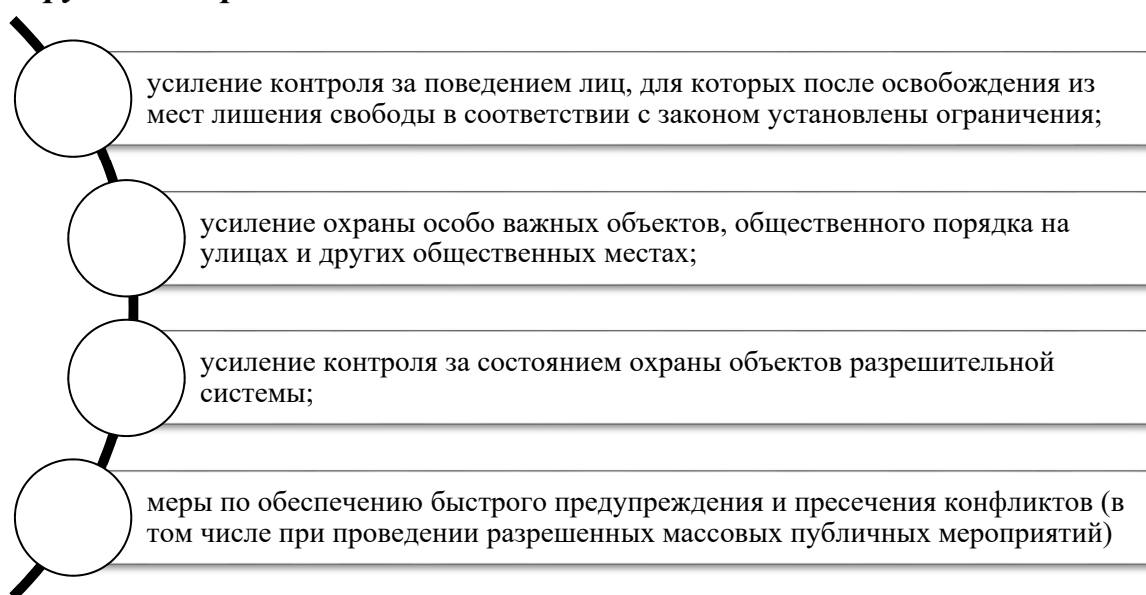

Задачи при угрозе и возникновении массовых беспорядков:

- блокирование района проведения операции и обеспечение усиленной охраны особо важных объектов на период ликвидации последствий массовых беспорядков;
- сбор личного состава, проверка его наличия, оказание медицинской помощи пострадавшим;
- создание мобильных оперативных групп для воспрепятствования повторному сбору участников массовых беспорядков;

- организация охраны общественного порядка по усиленному варианту патрульными группами;
- организация оперативно-розыскных мероприятий по выявлению и задержанию организаторов, подстрекателей и активных участников массовых беспорядков, документированию их противоправной деятельности;
- проведение среди населения работы по разъяснению обстоятельств и причин массовых беспорядков, их последствий и мер, принятых к виновным;
- обеспечение безопасности беженцев;
- анализ проведенных действий по предупреждению и пресечению массовых беспорядков, выявление и устранение недостатков в этой работе, разработка мероприятий по недопущению повторения массовых беспорядков;
- информирование органов государственной власти и местного самоуправления, вышестоящего органа внутренних дел и прокуратуры о результатах проведенной операции, выявленных причинах и условиях возникновения массовых беспорядков, внесение предложений по их устранению.

Важным средством борьбы с массовыми беспорядками являются специальные операции.

Специальные операции по пресечению массовых беспорядков – это комплекс разведывательных, оперативных, следственных действий, предупредительных и силовых мероприятий, осуществляемых ОВД и другими привлекаемыми силами под руководством начальника оперативного штаба по единому плану в одном или нескольких городах, населенных пунктах, в отдельных местностях республики, края, области, автономного образования в целях недопущения (пресечения) насилия над людьми бесчинствующей толпой (группой лиц), погромов, поджогов, уничтожения имущества, оказания сопротивления представителям власти с применением оружия или других предметов, используемых в качестве оружия, задержания организовавших или совершивших эти преступления лиц и привлечения их к ответственности в соответствии с законодательством.

Для пресечения массовых беспорядков привлекаются органы внутренних дел МВД России и Росгвардии Российской Федерации. По распоряжению министра внутренних дел РФ в регионы с наиболее сложной обстановкой для оказания помощи могут направляться в установленном порядке силы и средства ОВД, а также учебных заведений МВД России из других республик, краев, областей, автономных образований.

❖ **Тактические способы действий сотрудников органов внутренних дел Российской Федерации при выполнении задач обеспечения правопорядка и безопасности в общественных местах и при проведении массовых мероприятий**

Тактические и боевые построения, выполнение команд «Камни», «Забор», «Стена», «Заслон», «Вал», «Черепаша», «Клин».

В ОВД определены основные способы и приемы осуществления мероприятий по обеспечению общественного порядка, предупреждению и пресечению его нарушения при организации и проведении собраний, митингов, уличных шествий и демонстраций, а также по пресечению групповых нарушений общественного порядка и ликвидации массовых беспорядков¹.



Бесконтактный способ предполагает:

- установку на пути продвижения толпы к рубежу оцепления средств принудительной остановки транспорта «Диана», «Еж» и средства для остановки людей «Спираль» (рис. 40);
- использование для перекрытия рубежей бронетранспортеров, другой боевой техники и автомобилей;
- вооружение части группы карабинами КС-23 (рис. 40) для отстрела патронов с газовыми гранатами;
- создание перед толпой рубежа газовых, водных и других препятствий силами группы применения специальных средств, использующей специальные средства «Заря», «Черемуха», «Сирень», а также водометные специальные автомобили «Лавина»;
- после того, как толпа будет остановлена, усиление воздействия на нее специальными средствами;
- использование для ускорения рассредоточения толпы личного состава групп оцепления, рассредоточения и изъятия;
- с началом отхода толпы применение специальных средств на направлениях движения толпы в зависимости от обстановки.

¹ Об организации деятельности территориальных органов МВД России и внутренних войск МВД России при возникновении чрезвычайных обстоятельств: приказ МВД России от 25.03.2015 № 363. Доступ из справочной правовой системы «Гарант».



Рис. 40. Построение сил и средств ОВД для остановки движущейся толпы бесконтактным способом

Контактный способ заключается в рассечении толпы на части и вытеснение ее группой рассредоточения из района проведения операции с последующим дроблением на мелкие группы. Совместно с группой рассредоточения действуют группы применения специальных средств и изъятия (рис. 41–43).

Силовые мероприятия – это активные действия личного состава с применением физической силы, специальных средств, а в исключительных случаях и оружия, в соответствии и в порядке, предусмотренном законодательством о полиции.

Силовые мероприятия проводятся в целях пресечения преступлений, задержания правонарушителей, рассредоточения толпы, если она оказывает сопротивление или неповиновение законным требованиям сотрудников ОВД. Применение силовых мероприятий является крайней мерой, когда предупредительные мероприятия не привели к положительным результатам, и осуществляются по принципу разумной достаточности в соответствии с действующим законодательством.

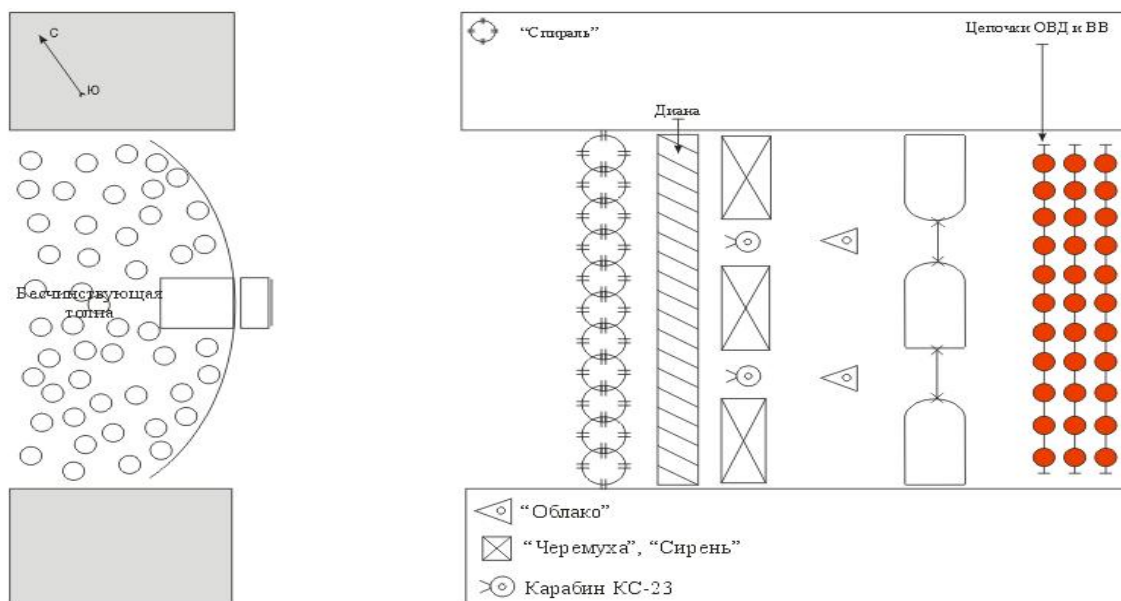



Рис. 41. Примерное построение группы рассредоточения «клином» и «уступом вправо»



Рис. 42. Варианты построения группы рассредоточения «клином вправо»

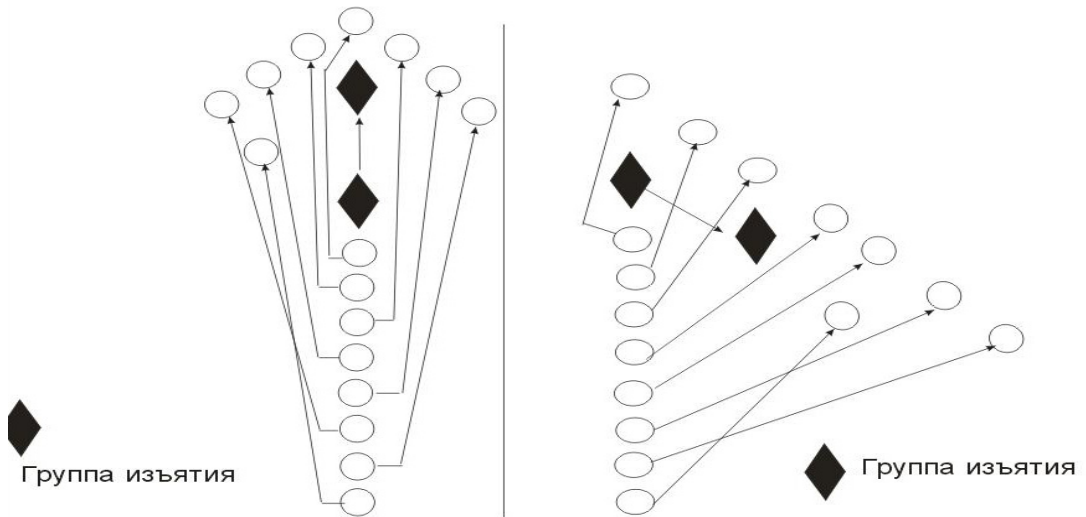

Рис. 43. Варианты построения группы рассредоточения «в линию» и «диагональю вправо»

Организуя взаимодействие участвующих в специальной операции сил и средств, руководитель ОШ определяет сроки выхода групп и нарядов на исходные рубежи и места несения службы, порядок получения информации от местных органов власти и населения, организацию связи участвующих в операции групп и нарядов с ОШ (ГУ) и между собой, порядок использования средств связи и режим работы радио средств, сигналы взаимодействия и взаимопознавания участников операции.

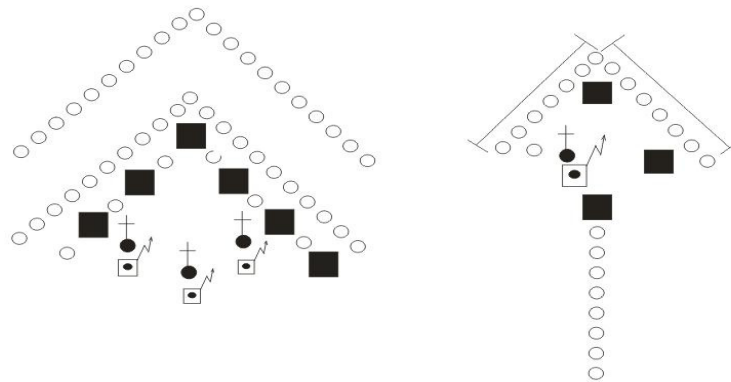
Связь в операции осуществляется с применением табельных радиостанций, по местным телефонно-телеграфным линиям, путем использования различных подвижных средств. Эта деятельность организуется группой обеспечения связи.

❖ **Функциональные группы, создаваемые при планировании специальной операции по пресечению массовых беспорядков. Действия сотрудников органов внутренних дел Российской Федерации при возникновении групповых нарушений общественного порядка (далее – ГНОП) и массовых беспорядков (далее – МБ)**

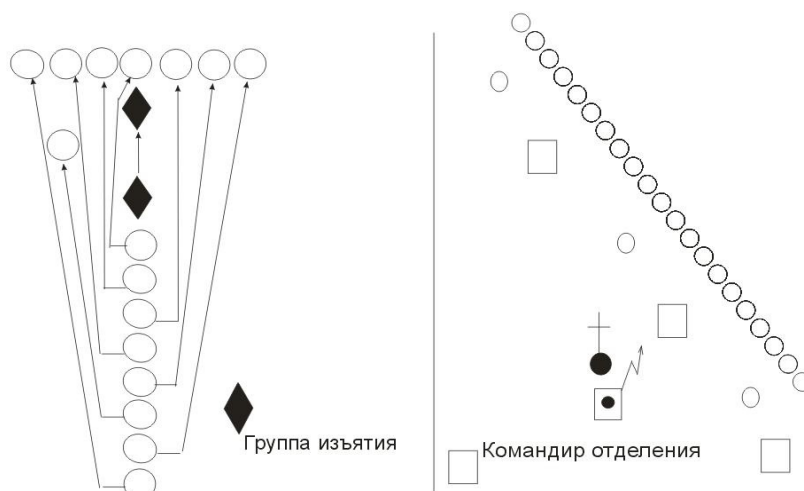
Функциональные группы могут иметь следующее оперативное построение:

1. Для осуществления силовых мероприятий создаются:
 - группа рассредоточения;
 - группа изъятия;
 - группа конвоирования;
 - группа разграбления;
 - группа применения специальных средств;
2. Для выяснения обстоятельств возникновения массовых беспорядков, для установления их организаторов и участников массовых беспорядков организуются:
 - группы документирования противоправных действий;
 - оперативная и следственно-оперативная группы.
3. Для обеспечения режимных ограничений создаются: группы патрулирования, группы оцепления, группы организации дорожного движения и маневренные группы.

Группа рассредоточения предназначена для расчленения толпы участников МБ на более мелкие группы и вытеснения их из района беспорядков, обеспечения изъятия организаторов, активных участников и восстановления порядка.

Задачи группы рассредоточения – разделение толпы на части, рассредоточение толпы по частям.

Группа рассредоточения формируется из личного состава подразделений ППС полиции, уголовного розыска МВД России и усиливается специальными машинами для применения воды и другой техники

Группа изъятия предназначена для изъятия и задержания из толпы совместно с группой рассредоточения организаторов и активных участников ГНОП (МБ).

Группа изъятия формируется из хорошо физически развитых и имеющих специальную подготовку сотрудников ОВД. Численность группы зависит от количества лиц, подлежащих задержанию.

Группа конвоирования предназначена для сопровождения задержанных на фильтрационные пункты или к месту их изоляции.

Группа формируется из личного состава подразделений конвоирования и действует отдельными нарядами во взаимодействии с группами изъятия и охраны.

Численность группы определяется в зависимости от ожидаемого количества задержанных (подлежащих конвоированию на пункт разбора с гражданами) и наличия специальных автомобилей для конвоирования, с учетом того, что на каждый автомобиль назначается караул в составе начальника караула, двух часовых и водителя.

Группа применения специальных средств (ГПСС) предназначена для воздействия на правонарушителей средствами активной обороны, а также средствами обеспечения специальных операций с целью создания условий для пресечения и ликвидации ГНОП (МБ).

Задачи ГПСС:

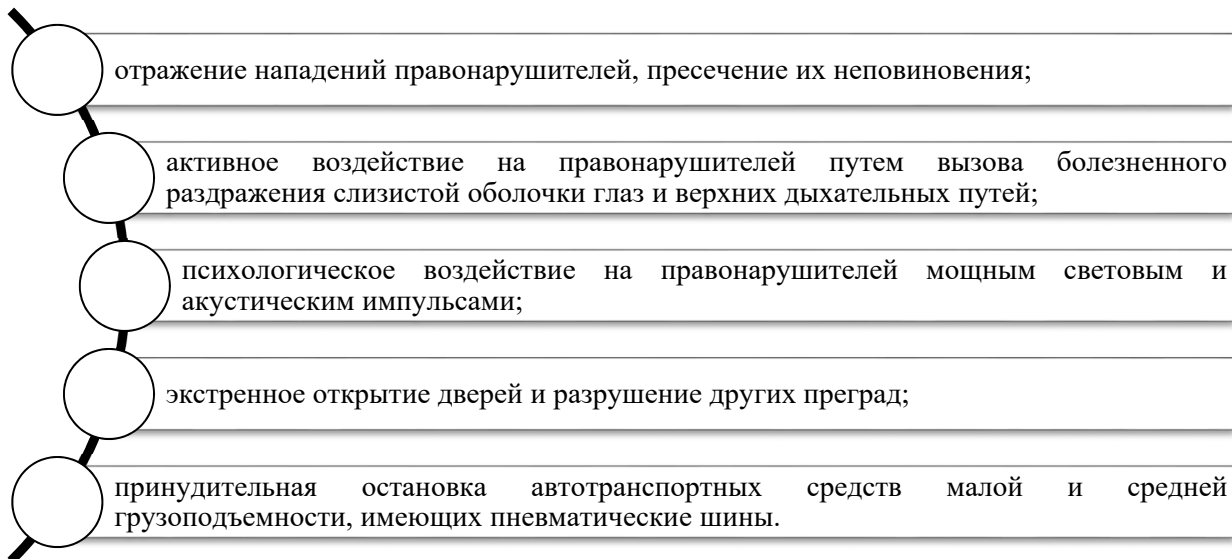
- 
- отражение нападений правонарушителей, пресечение их неповиновения;
 - активное воздействие на правонарушителей путем вызова болезненного раздражения слизистой оболочки глаз и верхних дыхательных путей;
 - психологическое воздействие на правонарушителей мощным световым и акустическим импульсами;
 - экстренное открытие дверей и разрушение других преград;
 - принудительная остановка автотранспортных средств малой и средней грузоподъемности, имеющих пневматические шины.

Группа формируется из специально подготовленных сотрудников.

Группа оцепления предназначена для изоляции района МБ и обеспечения режимных мероприятий в целях воспреещения входа/выхода в этот район.

Задачи группы оцепления:

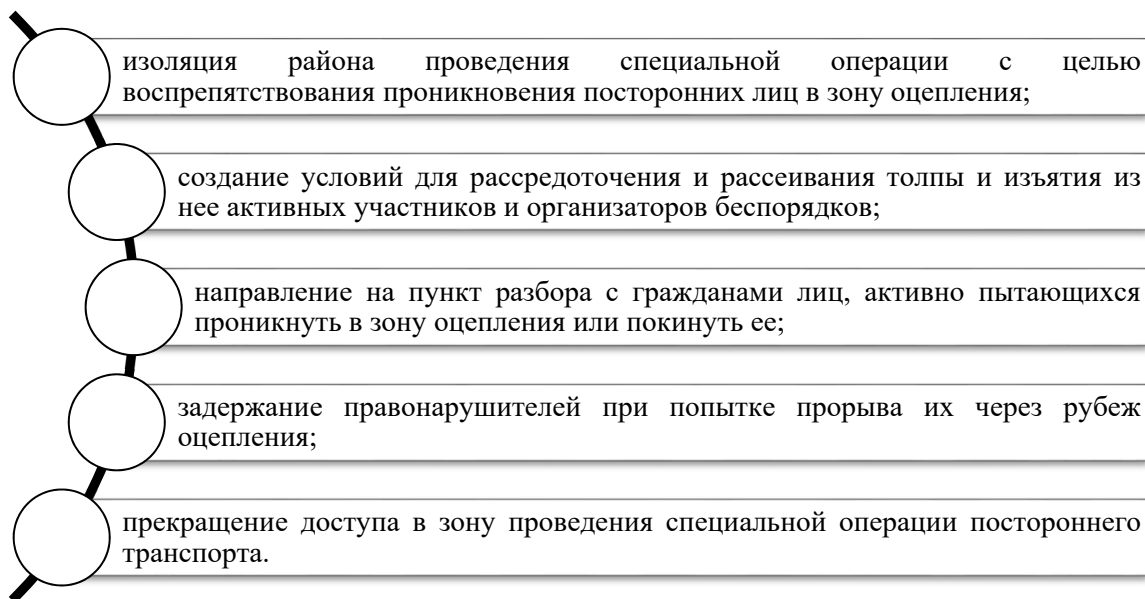

Группа оцепления формируется из личного состава подразделений ППС, дорожно-патрульной службы ГИБДД, сотрудников уголовного розыска, участковых уполномоченных полиции.

Численность группы оцепления определяется, исходя из общей протяженности рубежа оцепления, направления сосредоточения основных усилий и условий местности, а также создания резерва (10% от численности группы).

Поставленные задачи группа оцепления выполняет, имея следующее построение:

- цепочки (редкие – с интервалом между сотрудниками более 2 м, нормальные – 1–2 м, усиленные – менее 1 м);
- КПП (контрольно-пропускные пункты);
- группы прикрытия автомобилей;
- группы применения специальных средств № 2;
- резерв.

Примерный план практического занятия

1. Подготовка и подгонка экипировки сотрудников органов внутренних дел.

2. Правила поведения при проверке документов и обращении граждан. Оценка состояния правонарушителя.

3. Организационно-правовая основа действий и задачи органов внутренних дел при угрозе и возникновении массовых беспорядков.

4. Тактические способы действий сотрудников органов внутренних дел при выполнении задач обеспечения правопорядка и безопасности в общественных местах и при проведении массовых мероприятий.

5. Функциональные группы, создаваемые при планировании специальной операции по пресечению массовых беспорядков.

Вопросы для самоконтроля по теме

1. Назовите основные причины и поводы возникновения массовых беспорядков и динамику их развития.
2. Перечислите задачи, решаемые силами правопорядка в условиях пресечения групповых нарушений общественного порядка и массовых беспорядков.
3. Какие функциональные группы создаются для обеспечения силовых действий в специальной операции по пресечению массовых беспорядков?
4. Тактика действий групп, выполняющих режимные ограничения (оцепление, патрулирование).
5. Тактика действий групп, выполняющих силовые действия.

Тема 17.5. Основы взрывобезопасности в деятельности сотрудников органов внутренних дел Российской Федерации

Взрывчатыми веществами (ВВ) называются химические соединения или смеси, которые под влиянием определенных внешних воздействий способны к быстрому самораспространяющемуся химическому превращению с образованием сильно нагретых и обладающих большим давлением газов, которые, расширяясь, производят механическую работу.

Такое химическое превращение ВВ принято называть взрывчатым превращением, которое, в зависимости от свойств ВВ и видов воздействия на него, может протекать в форме взрыва или горения.

Взрыв – химическое превращение вещества из одного состояния в другое, сопровождающееся следующими основными факторами:

- практически мгновенное превращение;
- выделение большого количества тепла;
- образование большого количества газообразных продуктов.

При отсутствии хотя бы одного из перечисленных факторов взрыва не произойдет.

С химической точки зрения взрыв – тот же процесс, что и горение топлива, основанное на окислении кислородом горючих веществ (углерода и водорода). Взрыв распространяется по ВВ с большой переменной скоростью, измеряемой сотнями и тысячами м/сек.

Горение – процесс взрывчатого превращения, обусловленный передачей энергии от одного слоя ВВ к другому путем теплопроводности и излучения тепла газообразными продуктами.

Процесс горения ВВ (за исключением инициирующих ВВ) протекает сравнительно медленно, со скоростями, не превышающими несколько м/сек.

Скорость горения в значительной степени зависит от внешних условий, в первую очередь от давления в окружающем пространстве. С увеличением горения, скорость давления возрастает, при этом горение может в некоторых случаях переходить во взрыв или детонацию. Горение бризантных ВВ в замкнутом объеме, как правило, переходит в детонацию.

Основное, качественное отличие взрыва от горения заключается в том, что при взрыве разогрев, вызывающий реакцию, передается не теплопроводностью, а сжатием.

Детонация – это процесс взрывчатого превращения, обусловленный прохождением ударной волны по ВВ и протекающий с постоянной (для данного вещества при данном его состоянии) сверхзвуковой скоростью.

В случае снижения качества ВВ (увлажнение, слеживание) или недостаточного начального импульса детонация сможет перейти в горение или совсем затухнуть. Такая детонация заряда ВВ называется неполной.

Передача энергии сжатием, или, как называют этот процесс, ударной волной, происходит несравненно быстрее, чем теплопроводностью, со скоростью, достигающей нескольких километров в секунду (для тротила около 7 км/сек), а чем больше скорость распространения взрыва, тем сильнее и резче удар, производимый газами взрыва, тем больше дробящее действие взрыва.

Чувствительностью ВВ к внешним воздействиям называют их большую или меньшую способность к взрывчатому превращению под влиянием внешних воздействий. Ее принято характеризовать минимальным количеством энергии, которое необходимо затратить для того, чтобы возбудить процесс взрывчатого превращения.

Взрывчатые вещества существуют как в твердом, так и в жидком и газообразном состоянии.

На практике применяются главным образом твердые ВВ в силу большего удобства работы с ними.

В последнее время все большее распространение получают пластические и эластичные ВВ (в просторечии обычно называемые пластиковой взрывчаткой).

❖ **Иницирующие, бризантные, метательные взрывчатые вещества**

Все ВВ, применяемые при производстве подрывных работ и снаряжении различных боеприпасов, **делятся на три основные группы:**

- иницирующие ВВ;
- бризантные ВВ;
- метательные ВВ (пороха).

Иницирующие ВВ обладают высокой чувствительностью к внешним воздействиям (удару, трению, лучу пламени). При достаточном уровне внешнего воздействия эти вещества взрываются даже в весьма малых количествах. Взрыв иницирующих ВВ используется для того, чтобы возбу-

дуть взрыв в заряде бризантного ВВ. Типичными представителями инициирующих ВВ являются гремучая ртуть, азид свинца.

Бризантные ВВ имеют намного меньшую чувствительность к внешним воздействиям по сравнению с инициирующими ВВ. Для инициирования взрыва заряда таких ВВ необходим взрыв небольшого (несколько граммов) заряда инициирующего ВВ, помещенного внутрь заряда бризантного ВВ.

Бризантные ВВ подразделяются на следующие группы:

- ВВ повышенной мощности (гексоген, ТЭН, сплавы тротила с гексогеном, октоген, тетрил);
- ВВ нормальной мощности (тротил, сплавы тротила с ксилитом, динамиты, пироксилин, пластические ВВ);
- ВВ пониженной мощности (аммиачная селитра, смеси аммиачной селитры с горючими и взрывчатыми веществами).

Метательные ВВ (пороха) используются главным образом в артиллерии, а для взрывных работ применяются тогда, когда к использованию по своему основному назначению непригодны (например, при сильном изменении свойств из-за длительного хранения).

В настоящее время применяются бездымные пороха (пироксилиновый и нитроглицериновый) и дымный порох (смесь селитры, серы и древесного угля).

Для сравнительной оценки взрывчатых свойств различных ВВ может быть использован тротильный эквивалент, численно равный отношению теплоты взрывчатого превращения сравниваемого ВВ с аналогичной характеристикой тротила.

Способы возбуждения взрыва (взрывания):

- огневой;
- электрический;
- механический;
- химический.

Огневой способ взрывания применяется для взрывания одиночных зарядов ВВ или для одновременного взрывания серий зарядов, когда взрыв одного из них может повредить другому. Для взрывания огнем способом необходимо иметь:

- капсули-детонаторы;
- огнепроводный шнур;
- механические или терочные воспламенители;
- воспламенительный (тлеющий) фитиль;
- спички обыкновенные или специальные (тлеющие).

Преступные вооруженные группировки используют разнообразные по конструкции мины и самодельные взрывные устройства, стремясь дезорганизовать движение на дорогах, нанести поражение автомобильному

транспорту, личному составу подразделений силовых структур, отдельным гражданам. Взрывные объекты применяются также с целью шантажа и совершения террористических актов.

❖ Средства и способы поиска

Поиск ВУ – это особый вид познавательного процесса, осуществляемый в административно-правовой форме с риском для жизни и здоровья субъекта путем выполнения однотипных, заранее определенных действий без применения научно-технических средств в условиях неопределенности наличия, места положения и родовой принадлежности искомого объекта.

Обнаружение ВУ – выявление сотрудником того или иного ВУ по демаскирующим признакам, определение его положения на местности, в воздушном пространстве, под водой или на водной поверхности, а также характер его действий.

Идентификация ВУ – это опознание обнаруженных ВУ по внешнему виду, маркировке, особенностям конструкции, окраске в целях принятия мер к их обезвреживанию или уничтожению.

Признаками взрывных устройств при проведении поисковых мероприятий является наличие:

- металлических элементов в конструкции ВУ;
- ВВ во ВУ;
- антенны с радиоприемником устройством УР – управления ВУ;
- часового механизма или электронного таймера у ВУ с замедлением;
- теплового контраста между местом установки ВУ и общим фоном.

Для организации поиска взрывных устройств на местности необходимо знать признаки минирования. На местности могут устанавливаться противотанковые и противопехотные взрывные устройства.

❖ Алгоритм поиска взрывных устройств на местности, в помещении, в автомобиле

Признаки минирования местности противопехотными минами:

- стальная проволока на растяжках на высоте 10–15 см;
- характерное проседание взрыхленной земли в местах постановки мин;
- камни и другие предметы, явно уложенные рукой человека;
- предупреждающие знаки и таблички как специально изготовленные, так и самодельные;
- воронки от мин со следами подрыва (осколки, обрывки одежды);
- наличие на местности трупов людей, животных с характерными признаками подрыва;
- неоднородности почвы, расположенные в линейном или шахматном порядке.

Признаки минирования местности противотанковыми минами:

- отдельные участки на дорогах, имеющих нарушение целостности покрытия (дорожного полотна);
- следы установки зарядов и забивки с правильными геометрическими очертаниями;
- забивка в водопропускных трубах;
- металлические штыри, торчащие из полотна дороги, высотой до 40–50 см;
- металлические предметы на полотне дороги;
- отходящие от дороги провода;
- характерные ориентиры из камней и других предметов на обочинах дорог.

Поиск ВУ в зданиях. Осмотр административных и производственных зданий целесообразно производить с представителями администрации объекта. Поиск должен быть тщательным, систематичным и экономным по времени.

В норме для поиска взрывного устройства в ***помещении (комнате)*** нужны два специалиста. Когда группа из двух специалистов входит в комнату, они, прежде всего, должны сделать быстрый визуальный осмотр, выискивая все подозрительные предметы или явную перестановку мебели, отмечая любые потертости или царапины на стенах и на полу. Потом должны постоять некоторое время абсолютно тихо и прислушаться, знакомясь с фоновыми шумами в комнатах и в здании. Если свет в комнате не горит, то стоит его оставить невключенным. Вслед за этим группа должна разделить комнату до 1-го уровня, т. е. все предметы, стоящие на полу и до выбранного уровня по высоте (от пола до пояса). Необходимо разделить комнату пополам и начинать работу из положения «спина к спине». Затем следует определить высоту следующего уровня. 2-й уровень – от пояса до головы, 3-й уровень – от головы и до потолка: подвесной потолок, вентиляция, шахты. Если в здании имеется лифт, необходимо осмотреть шахту. Рекомендуется места осмотра дублировать.

В автомобилях следует руководствоваться следующими правилами:

1. Не прикасаясь к элементам конструкции, первоначально осмотреть кузов, бамперы, обрешетку моторного отделения, наружные зеркала, осветительные приборы и дверные ручки, обратить внимание на возможные следы пальцев и ладоней рук, царапины, концы проволоки или веревки.

2. Осмотреть ходовую часть, крылья, поверхность впереди и позади колес.

3. Детально обследовать днище транспортного средства (рис. 44). По окончании внешнего осмотра приступить к поиску ВУ внутри кабины (не открывая, через стекла). Обращать внимание на посторонние предметы: пакеты, коробки и т. д. С дистанции приоткрыть дверь, проверить щель на наличие растяжек, контактов и др.



Рис. 44. Днище транспортного средства

Миноискатели предназначены для поиска и обнаружения в грунте, воде и снеге отдельных ферромагнитных объектов (инженерных боеприпасов, противотанковых мин, противопехотных мин в металлической оболочке, артиллерийских снарядов).

1. Индукционный миноискатель полупроводниковый (ИМП) служит для поиска металлических предметов, находящихся в грунте (рис. 45).

Принцип работы: генераторная катушка излучает электромагнитные волны; при обнаружении металлических предметов появляется сигнал, прослушиваемый в телефонах.

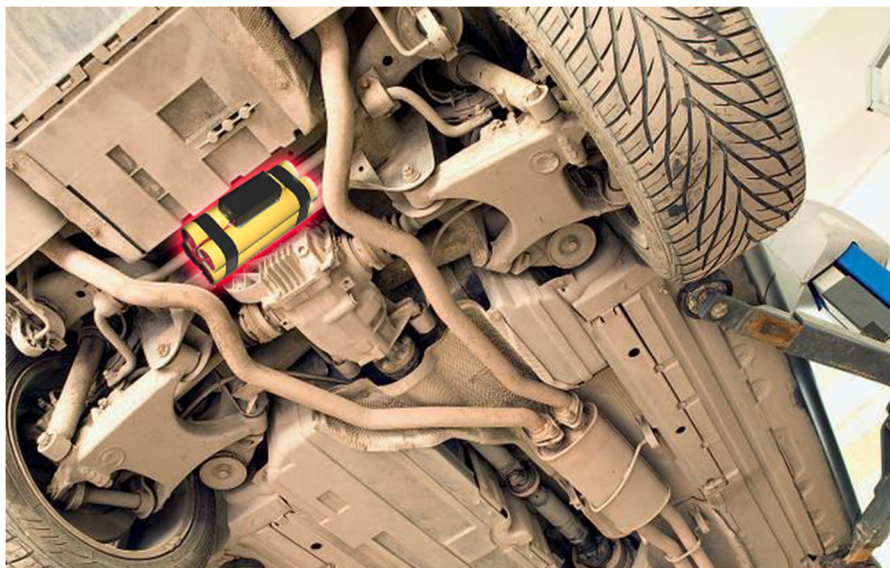

Рис. 45. Миноискатель ИМП: 1 – головные телефоны; 2 – усилительный блок; 3 – поисковый элемент; 4 – штанга

2. Индукционный миноискатель полупроводниковый ИМП-2 служит для поиска металлических предметов, находящихся в грунте (рис. 46).

Основные тактико-технические характеристики:

Глубина обнаружения в грунте не более:

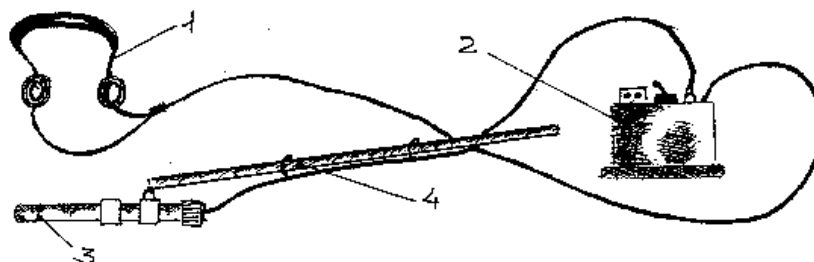
- типа ТМ-62М – 40 см;
- типа ПМН-2 – 8 см.



Рис. 46. Миноискатель ИМП – 2

1 – упаковочный переносной ящик; 2 – сборный алюминиевой щуп;
 3 – поисковый элемент; 4 – телескопическая штанга; 5 – блок питания;
 6 – блок обработки сигнала; 7 – головные телефоны

3. Миноискатель ММП – многоканальный (радиоволновой, индукционный, совмещенный) миноискатель полупроводниковый переносной предназначен для поиска противотанковых и противопехотных мин в корпусах из любых металлов и материалов (рис. 47).

Принцип действия ММП основан на совмещении двух способов:

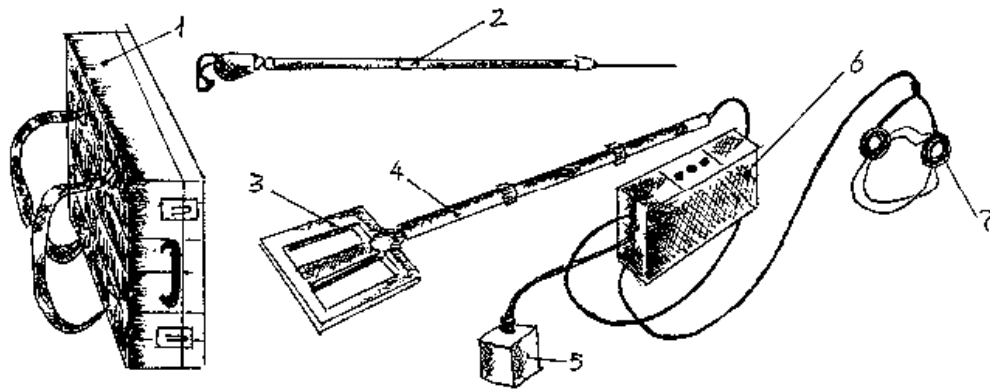
1. Радиоволнового – зондирующие сигналы излучаются передающими антеннами, отражаются от поверхности грунта, принимаются приемными антеннами и детектируются.

2. Индукционного – улавливается индуцированная в металле и переизлученная электромагнитная волна с разностью амплитуды и фазы относительно исходного сигнала, характерного для металла.



Рис. 47. Миноискатель ММП: 1 – поисковый элемент; 2 – щуп; 3 – штанга;
 4 – блок обработки сигналов; 5 – головные телефоны

4. Миноискатель РВМ-2 предназначен для поиска противотанковых и противопехотных мин с корпусами из любых материалов (рис. 48).

Принцип действия основан на фиксации различия диэлектрических проницаемости ВВ, материала корпуса мины и среды, в которой установлена мина. При перемещении поискового элемента над миной в телефонах появляется звуковой сигнал.

Основные тактико-технические характеристики:

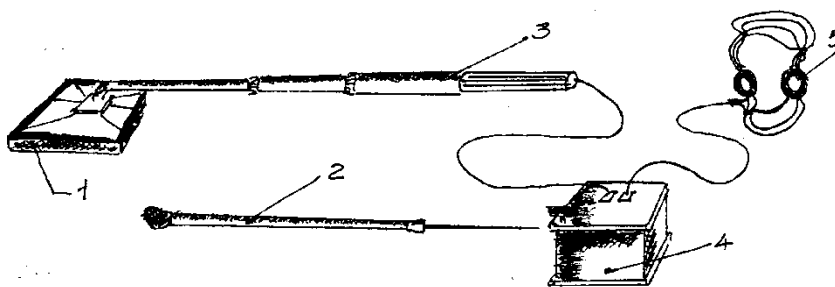
а) глубина обнаружения не менее (см):

ПТМ – до 10;

ППМ – до 5;

б) ширина зоны обнаружения (см):

ПТМ – до 20;

ППМ – до 15.



Рис. 48. Миноискатель РВМ – 2:

1 – поисковый элемент; 2 – держатель; 3 – телескопическая штанга;
4 – цанговый зажим; 5 – блок обработки сигналов; 6 – головные телефоны

Алгоритм действия группы разминирования может включать в себя следующие позиции:

- оценку сложившейся оперативной обстановки;
- подготовку имущества группы к работе;
- проверку подходов к установленному взрывному устройству;
- поиск проводных линий управления взрывным устройством;
- при возможности подготовку и установку защитных экранов;
- если имеется возможность, то установку блокиратора радиовзрывателей;
- оценку параметров взрывного устройства;
- оценку безопасного расстояния осколочного или фугасного действия взрыва;
- с учетом анализа информации внесение предложений руководителю по обезвреживанию взрывного устройства.

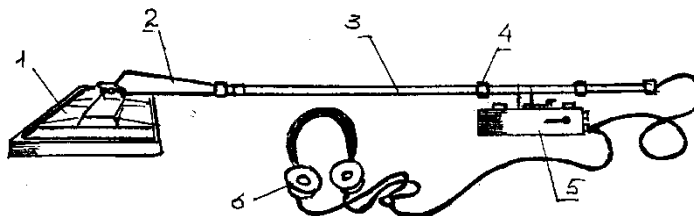
Параллельно с этим группа обеспечения безопасности производит:

- эвакуацию людей и выставление оцепления;
- эвакуацию материальных ценностей и технических средств;
- оповещение аварийно-технических служб;
- проведение дополнительных мероприятий по усилению защиты;
- организацию работ по защите жизненно важных объектов.

Обезвреживание взрывного устройства или локализация взрыва должна производиться подготовленными минерами-подрывниками или другими обученными специалистами после удаления населения из опасной зоны и выставления оцепления – охраны, не допускающей случайного или преднамеренного входа в опасную зону.

Последовательность распознавания и обезвреживания взрывных устройств:



Подозрительный чемодан на перроне. Сигнал передан в полицию.

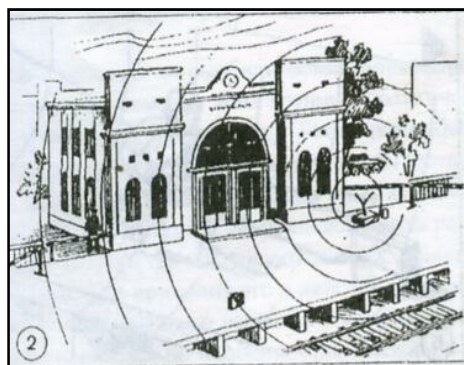

Все удалены из опасной зоны. Выставлено оцепление. Прибыла группа обезвреживания. Установлены радиопомехи.

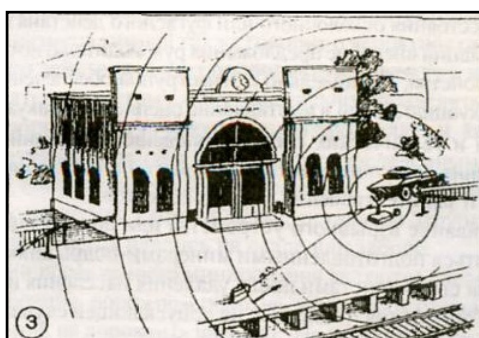

Чемодан зацеплен. Из укрытия (бронетранспортера) он сдвинут с места.

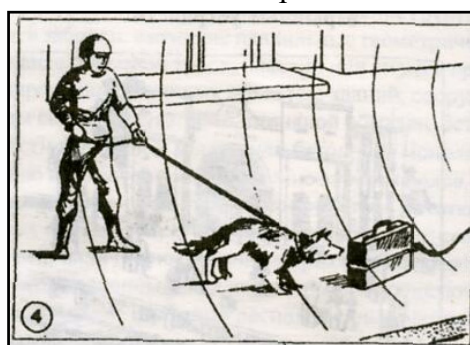

Собака минно-розыскной службы обнаружила в чемодане ВВ.



Специалист группы обезвреживания определяет тип взрывателя.

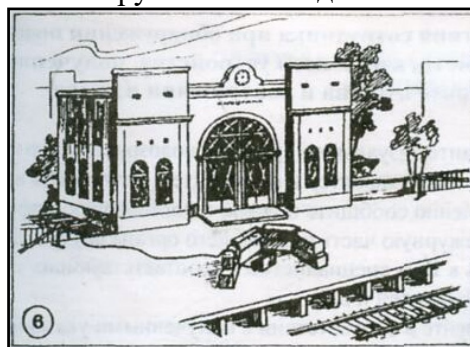

Анализ данных о типе взрывателя указывает на невозможность транспортировки ВУ.

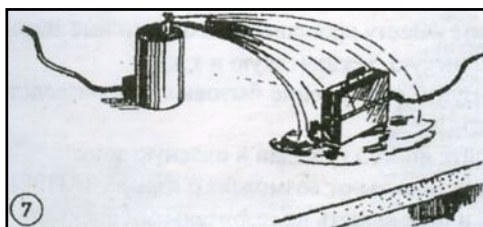

Анализ данных о типе взрывателя свидетельствуют, о возможности его обезвреживания. Взрыватель дистанционно охлаждается и извлекается, а взрыв заряда данной массы можно локализовать. Решение – локализовать взрыв и уничтожить ВУ. Принять меры к защите стекол в окнах и дверях.

❖ Действия сотрудника при обнаружении подозрительного предмета, взрывного устройства, получении сообщения об угрозе взрыва и совершении взрыва

1. Провести визуальную проверку подозрительного предмета (вещества), определить его характер и попытаться установить владельца.

2. Немедленно сообщить полную и достоверную информацию о происшествии в дежурную часть ближайшего органа внутренних дел и попросить направить специалистов из соответствующих служб (минеров, взрывников, спасателей и др.).

3. Действовать в соответствии с полученными указаниями.

4. При получении сообщения об угрозе взрыва по телефону попытайтесь установить номер абонента и место, откуда он звонит.

5. Принять меры по охране обнаруженного устройства, недопущению к нему посторонних.

6. Обеспечить эвакуацию людей и материальных ценностей из опасной зоны.



Рекомендуемые безопасные зоны оцепления и эвакуации людей на безопасное расстояние

Взрывоопасный предмет	Возможная дальность разлета осколков, м
Граната РГД-5	50
Граната Ф-1	200
Тротиловая шашка 200 г	45
Тротиловая шашка 400 г	55
Пивная банка 0,33 л	60
Мина МОН-50	85
Чемодан (кейс)	230
Дорожный чемодан	350
Легковой автомобиль	450-600
Грузовик-фургон	1240

7. Не допускать паники, действовать хладнокровно.

8. Вызвать к месту происшествия объектовые аварийные службы (пожарную, медицинскую, техническую и т. д.).

9. Организовать отключение бытовых и производственных коммуникаций (газа, воды и т. д.).

10. Закрыть доступ граждан в опасную зону.

11. В целях защиты от возможного взрыва **ЗАПРЕЩАЕТСЯ**:
- трогать и перемещать подозрительный предмет;
 - заливать подозрительный предмет жидкостями, засыпать порошками (грунтом) и накрывать материалами;
 - пользоваться электро-, радиоаппаратурой вблизи от подозрительного предмета;
 - оказывать температурное, звуковое, механическое и электромагнитное воздействие на подозрительный предмет;
 - осуществлять поиск других подозрительных предметов до прибытия специалистов.

12. В случае взрыва **НЕМЕДЛЕННО ВЫЗВАТЬ**:

- скорую медицинскую помощь;
- подразделение государственной противопожарной службы;
- формирования аварийно-спасательной службы;
- необходимые аварийные службы;

13. Взять под охрану место происшествия, письменно фиксировать все, что имеет отношение к происшествию, принять меры к розыску и задержанию подозрительных лиц, установлению свидетелей, докладывать в дежурную часть ОВД об изменениях оперативной обстановки и строго выполнять установленные правила безопасности.

❖ Меры безопасности при угрозе взрыва в различных условиях оперативной обстановки

Категорически запрещается:

1. Допускать скученность сотрудников при выполнении задачи, расстояние между ними должно предотвращать возможность группового подрыва.

2. Удаляться без разрешения командира (начальника) от несения службы и посещать местность, подлежащую разведке и очистке от взрывоопасных предметов.

3. Сдвигать с места или убирать проволочные и другие невзрывные заграждения без предварительной проверки их на наличие мин, поднимать, сдвигать с места, бросать и разбирать любые предметы, особенно взрывоопасные.

4. Располагать личный состав вблизи складов ВВ и средств взрывания, в случайных, непроверенных местах.

5. Самостоятельно без команды менять свои позиции (место несения службы) в случае обнаружения мин или взрывоопасных предметов.

6. Разводить костры ближе 100 метров от мест установки инженерных боеприпасов и взрывоопасных предметов.

7. Приносить в места нахождения личного состава любые взрывоопасные предметы, собирать и хранить боеприпасы.

8. Изготавливать из взрывоопасных предметов вещи для личных нужд.

9. Вынимать мины из грунта и обезвреживать их вручную путем удаления взрывателей, извлекать или выжигать взрывчатое вещество из невзорвавшихся или не полностью взорвавшихся боеприпасов.

10. Ударять чем-либо по взрывоопасному предмету или нагревать его.

11. Использовать заряды боеприпасов для разведения костров и освещения.

12. Устанавливать ручные гранаты на растяжках.

13. Разжигать костры на местности без предварительной проверки ее миноискателем и щупом.

14. Использовать взрывчатые вещества и средства взрывания, боеприпасы, зажигательные и осветительные составы не по назначению.

15. Курить во время производства разведки местности: поиска и уничтожения взрывоопасных предметов, а также пользоваться сотовой связью.

16. Тянуть и дергать слабо натянутую проволоку, шнур, веревку и обрезать туго натянутые.

17. При подрыве техники личному составу собираться у места подрыва группой, без указаний командира подразделения принимать меры по оказанию помощи и эвакуации пострадавших.

При движении в пешем порядке:

1. При движении по дорогам обращать внимание на всякого рода проволочки, шнуры и провода.

2. Двигаться только по проверенным маршрутам в сопровождении лиц, проводивших разведку и хорошо знающих пути движения.

3. Соблюдать строгую дисциплину на маршруте, двигаться по строго определенным направлениям, не уходя в сторону и не отставая.

4. Не трогать лежащие на пути движения и на обочине предметы.

5. Не располагаться на привал и отдых на неразведанной и непроверенной на наличие взрывоопасных предметов местности.

6. Перед выдвиганием изучить места расположения и ориентиры установленных мин.

7. В случае необходимости двигаться по неразведанной местности идти обязательно со щупом, проверяя им путь своего движения.

8. При передвижении группой идти с соблюдением установленной дистанции.

9. Не подходит к обозначенным указками взрывоопасным предметам.

При передвижении на транспортном средстве (боевой машине):

1. Не выезжать на обочину.

2. объезжать повреждения дорожного покрытия.

3. При подрыве впереди идущей машины не покидать свою, так как фугасы могут быть дублированы с замедлением.

4. При обнаружении мин или взрывоопасных предметов, не трогая их, доложить своему командиру (начальнику).

5. Соблюдать установленную дистанцию между машинами.

6. При спешивании внимательно осмотреть место спешивания и прилегающее дорожное полотно, не выходить на обочину и не заходить в кюветы.

7. При следовании на бронетранспортере не сидеть на лобовой броне.

8. Не подходить к горячей технике из-за возможности взрыва находящихся в ней боеприпасов.

❖ **Виды, назначение и классификация самодельных взрывных устройств**

Самодельные ВУ (СВУ) – это такие устройства, в которых хотя бы один из элементов конструкции – самодельный или применена непромышленная сборка.

По способу приведения в действие СВУ разделяют на *неуправляемые* и *управляемые*. Первые взрываются от воздействия на их датчик расчетной цели (человека, танка, БМП, автомобиля) или по истечении заданного промежутка времени (времени замедления).

Управляемые СВУ взрываются или переводятся из безопасного состояния в боевое и обратно по команде.

Управляемые СВУ бывают:

- управляемые механическим способом;
- управляемые по проводам;
- радиоуправляемые;
- комбинированные (управление несколькими из вышеназванных способов).

Неуправляемые взрыватели делятся на две группы:

- датчики цели (натяжные, нажимные, разгрузочные, обрывные, ловушки);
- замедленного действия (пиротехнические, часовые, емкостные, химические, механические).

Сотрудник ОВД обязан знать, что все установленные взрывные объекты обладают демаскирующими признаками.

1. В районе, где мины установлены недавно, как правило, могут быть:

- участки рыхлого грунта;
- выемки земли, следы искусственно уплотненного грунта обувью и протекторами автомобилей;
- следы свежих земляных работ на обочине, дорожном полотне, у подпорок стенок и скал, нависающих над дорогой, на дорожных насыпях;
- нарушения асфальтового покрытия или отличие цвета отдельных участков от общего фона полотна дороги, насыпной грунт в виде отдельных куч или полос;
- куски промасленной бумаги, картонные коробки и др.;
- утерянные детонаторы и взрыватели, инструменты и принадлежности для минирования;

- следы машин и людей, ограждения, провода, элементы и замыкатели;
- оседание грунта или следы установки зарядов и забивки, имеющие правильные геометрические очертание замыкатели в виде обрывков троса, пластин или гильз с проводами.

2. Мины натяжного действия имеют проволочную оттяжку и колышек, к которому они крепятся, и поэтому могут визуально определяться.

3. При минировании зданий и сооружений могут появляться:

- следы свежей штукатурки, обмазки цементом или известковым раствором, гипсом (алебастром), бетонирования, нарушения целостности кирпичной кладки или бетонного монолита;

- следы работ по взламыванию и заделыванию пола, нарушение окраски полов;

- искусственное захламление;

- свежая оклейка помещений обоями;

- наличие посторонних предметов в канализации, трубах дымоходах и вентиляционных каналах;

- необычные подключения к телефонным и электропроводам, материальные ценности, которые можно было бы унести без всякого труда.

- наличие оттяжных проволок, прикрепленных к дверям, окнам и различным предметам;

4. После установки противотанковых одиночных мин, групп мин обнаруживаются:

- небольшие бугорки, расположенные в определенной последовательности;

- просадка грунта над минами;

- отличие маскировочного фона от окружающего фона местности по цвету и размягченности грунта и т. п.

5. Демаскирующими признаками взрывоопасных предметов может быть, например, забытый, явно никому не принадлежащий предмет (сумка, пакет и т. п.). Этот предмет, как правило, находится в месте скопления людей или продолжительное время в ином месте.

6. Подозрительными являются автомобили, оставленные вблизи каких-либо важных объектов (банки, посольства и т. п.). Такие автомобили могут быть начинены зарядами взрывчатых веществ большой массы.

7. Иногда взрывные устройства монтируются на теле террориста-смертника, который приводит его в действие в непосредственной близости от жертвы. Наличие такого взрывного устройства можно обнаружить по особенностям одежды и поведения террориста.

Как правило, преступники для себя обозначают места установки мин определенными знаками:

- камешками вокруг взрывного объекта;

- камнем на обочине дороги;

- сломанной веткой на стволе дерева;

- зарубкой на стволе дерева, столбе;
- куском бумаги или полиэтилена;
- надписью на скале, стене, заборе.

Для визуального распознавания взрывных устройств необходимо знать:

- форму, цвет, устройство, упаковку основных мин и зарядов промышленного изготовления;
- форму, цвет, упаковку различных средств взрывания;
- демаскирующие признаки и наиболее вероятные места установки ВУ;

ВУ;

- порядок досмотра помещений, местности транспорта на наличие ВУ.

Вероятные места установки мин и фугасов

Фугасы – самодельные (заводские) ВУ большой мощности. Для их изготовления за основу берутся какие-либо штатные боеприпасы (как правило, бомба, снаряд или мина), к ним добавляется дополнительный заряд ВВ для увеличения мощности.



Фугасы, как правило, очень тяжело обнаружить, так как они устанавливаются в колодцах, в стенах или подвалах строений, в автомашинах, в завалах деревьев или в кучах мусора, либо зарываются в землю.

При минировании местности боевики выбирают обычно наиболее труднопроходимую местность (горные перевалы, узкие входы в долины, дефиле), т. е. такие места, где подрыв техники вызвал бы длительную остановку движения, обеспечил максимальную возможность поражения личного состава и техники другими средствами огневого поражения из засады.

Минно-взрывные устройства могут быть установлены:

- непосредственно на проезжей части колонного пути, дороги, на обочинах, в кюветах;
- на перекрестках дорог, крутых закрытых поворотах, съездах с них;
- на участках, расположенных в теснинах, на высоких насыпях;
- на участках, где имеются выбоины или на местах ремонта, а также на участках, объезд которых затруднен;
- около воронок на проезжей части или в них самих;
- в лесополосах (на деревьях), прилегающих к дорогам;
- на фонарных столбах;
- на местах выставления временных блокпостов;
- на местах, удобных для привалов и стоянки (остановки) техники;

- в заброшенных постройках, пригодных для размещения и отдыха людей;
- в местах подхода к водоисточникам (колодцам, родникам, колонкам);
- около отдельно стоящих, тенеобразующих (фруктовых) деревьев;
- возле оставленной разбитой техники или в ней;
- возле оружия и различных материальных средств, специально оставленных на местности;
- на телах погибших сотрудников и военнослужащих;
- перед подходом к искусственным заграждениям (завалам, насыпям, надолбам и т. п.), расположенным на проезжей части и внутри них;
- на железнодорожных переездах – непосредственно на полотне железной дороги и на подъездных путях;
- на несущих частях моста или под ними, на береговых и промежуточных опорах, при въезде на мост и съезде с него;
- в местах съезда к броду, выезде и переправе;
- в водопропускных и водозадерживающих сооружениях (плотинах, дамбах, водопропускных трубах и т. п.);
- на наиболее доступных направлениях к местам дислокации бандформирований (баз, схронов), а также в местах, удобных для ведения огня и занятия обороны.

Примерный план практического занятия

1. Задержание вооруженных преступников в населенном пункте.
2. Обеспечение безопасности личного состава во время взлома дверей и запоров.
3. Особенности задержания преступников в различных ситуациях. Осмотр мест возможного нахождения преступников. Тактические действия личного состава на открытой и закрытой местности.
4. Действия сотрудников полиции при досмотре транспортных средств.
5. Меры безопасности при осмотре и досмотре подозреваемых. Порядок проведения обыска, досмотра и осмотра места задержания.

Вопросы для самоконтроля по теме

1. Понятие и виды взрывчатых веществ и взрыва.
2. Способы и средства осуществления поиска взрывчатых веществ и взрывных устройств.
3. Понятие, назначение и виды самодельных взрывных устройств.
4. Демаскирующие признаки взрывных объектов.
5. Меры безопасности при угрозе взрыва в различных условиях.

Тема 17.6. Особенности обеспечения личной безопасности при обезвреживании вооруженных и особо опасных преступников

Обеспечение максимальной безопасности каждого сотрудника правоохранительных органов – один из важнейших принципов, который должен соблюдаться при проведении любой специальной операции. Действия всех участников операции должны планироваться и осуществляться так, чтобы исключить неоправданный риск получения ранений и тем более невозможных потерь. Риск оправдан и обязателен, если он вызван необходимостью предотвратить ущерб жизни и здоровью граждан и если иным путем (например, без применением спецсредств или даже оружия на поражение) достичь этого невозможно. Необходимо научиться максимально использовать возможности всех имеющихся защитных средств – касок, бронежилетов и бронетранспортеров, а также естественных и подручных укрытий и средств.

Успешное достижение главной цели операции обеспечивается рядом общих условий ее проведения. К таким условиям относятся:

- тщательность подготовки операции, включающая максимальную отработку всех возможных вариантов действий преступника, его сообщников и изменений ситуации в ходе операции, с четким определением действий каждого участника при различных вариантах и в случае таких изменений;
- внезапность и неожиданность действий участников операции для преступника, достигаемых соблюдением конспирации в период подготовки и возможной скрытности во время проведения операции, а также творческим видоизменением традиционных и, возможно, известных преступнику, а равно изобретением новых тактических приемов и способов действий, исходя из конкретных особенностей сложившейся ситуации;
- боевая слаженность всех элементов боевого порядка и участников специальной операции, действующих по единому замыслу и под единым руководством;
- значительное численное превосходство, а также преимущество в вооружении сотрудников над правонарушителями;
- максимальное использование специальных и иных технических средств в операции.

Технические и специальные средства подразделяются на:

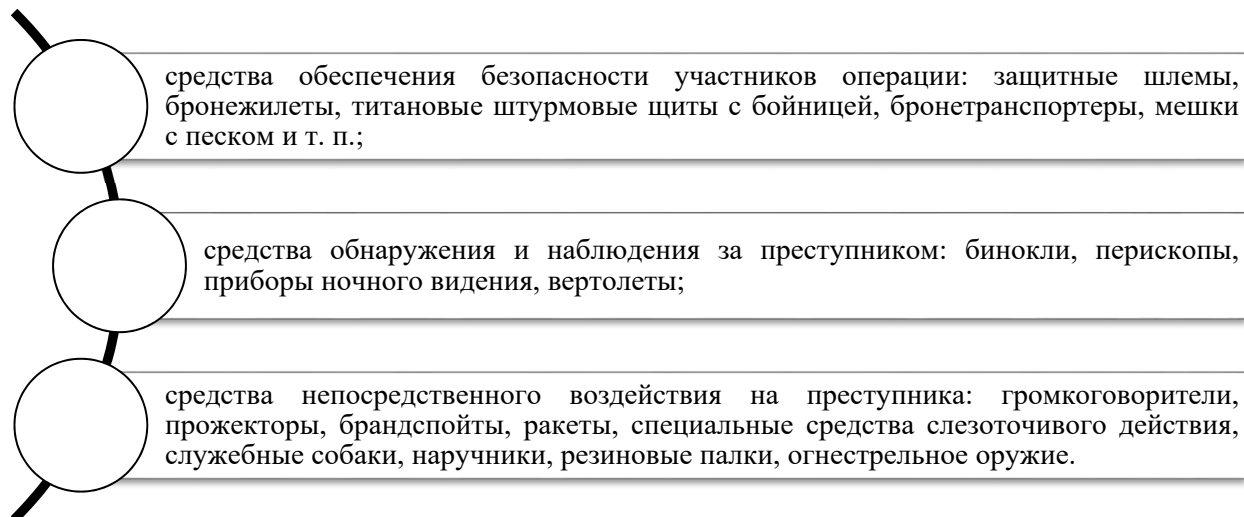

В соответствии с особенностями конкретной ситуации возможно использование и других средств, обеспечивающих максимальную безопасность сотрудников полиции при приближении к преступнику и при его задержании.

Средства непосредственного воздействия на преступника необходимо применять немедленно при его обнаружении, однако при условии, если они не создадут опасности для окружающих. Эти средства применяются для того, чтобы заставить преступника остановиться, дать возможность окружить его и обеспечить безопасность участников операции при захвате. В некоторых случаях при умелом использовании этих средств необходимость насильственного захвата преступника отпадает, т. к. он бросает оружие и сдается. Но для достижения такого эффекта необходимо хорошо знать психологию данного преступника.

Перед использованием громкоговорителей необходимо заранее продумать текст и подобрать диктора, в совершенстве владеющего родным языком преступника. Текст должен быть ясным и кратким. Недопустимо употребление оскорбительных выражений в отношении преступника, а также нереальных обещаний по поводу его участи. Текст должен быть передан на понятном для преступника языке. Если позволяет обстановка, текст следует передать несколько раз.

В ночное время особое значение имеет использование прожекторов и других осветительных приборов (дополнительных фар автомашин, фонарей) для обнаружения точного местонахождения преступника, изучения возможных путей сближения с ним, ослепления преступника и обеспечения безопасности подходящих к нему сотрудников полиции, усиления психологического воздействия на преступника, затруднения его прицельной стрельбы.

Применяя осветительные приборы, необходимо также обеспечить полную безопасность сотрудников, пользующихся ими. Приборы должны включаться на короткий промежуток времени. Сотрудники должны нахо-

даться от них на таком расстоянии, чтобы в случае стрельбы преступника по источникам света быть в безопасности.

Направление луча следует рассчитать так, чтобы не осветить участников операции, другие уязвимые цели. После каждого освещения место расположения осветительной установки желательно менять, чтобы преступник не мог ее поразить.

Желательно действовать одновременно несколькими источниками света. Психологическое влияние на преступника усиливается, если применение света сочетается с использованием громкоговорителей.

Участники операции должны быть обеспечены средствами, позволяющими осуществлять распознавание «свой – чужой» (люминесцирующими либо белыми нарукавными повязками), знать словесный пароль и отзыв.

В каждом конкретном случае операция должна организовываться и осуществляться строго индивидуально, с учетом общих положений и сложившейся ситуации. Наибольшее значение при выборе того или иного тактического приема и способа задержания преступника имеют особенности места проведения операции.

❖ **Привлекаемые силы и средства для обезвреживания вооруженных преступников**

Задержание вооруженных и иных особо опасных преступников представляет наибольшую опасность для жизни и здоровья сотрудников органов внутренних дел и гражданских лиц. Особую опасность представляют вооруженные преступники, сформировавшиеся в преступные группы для занятия преступной деятельностью. Пребывание вооруженных и иных особо опасных преступников на свободе сопряжено, как правило, с совершением ими новых дерзких преступлений, сопровождающихся человеческими жертвами и вовлечением неустойчивых лиц в преступную деятельность. Действия сотрудников ОВД по розыску и задержанию вооруженных и особо опасных преступников требуют высокой профессиональной подготовки личного состава, использования ими различных тактических приемов, способов розыска и задержания.

Проведение мероприятий по розыску и задержанию указанной категории преступников предусматривает назначение различных видов розыскных нарядов.

Розыскным нарядом называется группа сотрудников полиции, назначаемая для розыска и задержания преступников.

В состав розыскного наряда назначаются:

- старший наряда;
- заместитель (при численности наряда более 3 человек);
- необходимое количество личного состава;
- кинолог со служебной собакой (при необходимости).

К розыскным нарядам относятся:

- розыскной пост;

- розыскная группа;
- оперативно-поисковая группа;
- поисковая группа;
- группа преследования;
- заслон;
- дозор;
- секрет;
- наблюдательный пост;
- засада;
- контрольно-проверочный пост (КПП).

Боевой порядок контрольно-проверочного поста состоит из группы досмотра, групп прикрытия, резерва, а также наблюдательных постов и дозоров, выставляемых для контроля за подступами к КПП.

Задержание вооруженных преступников в населенном пункте



Задержание вооруженных и особо опасных преступников в населенных пунктах требует от сотрудников органов внутренних дел знаний типовых способов тактических действий при осмотре различных зданий и сооружений с целью обеспечения их личной безопасности.

Общие правила осмотра объектов

- 1 • в целях предотвращения ухода преступников через окна, подвалы, по пожарным лестницам или по крышам необходимо организовать наблюдение за этими местами и заблокировать их (закрыть люки, лазы и т. д.);
- 2 • не останавливаться в дверных проемах или на фоне окон;
- 3 • не перебегать мимо оконных проемов в полный рост;
- 4 • объект осматривать методично и последовательно (слева – направо или справа – налево) без пропусков в осмотре каких-либо помещений;
- 5 • не выходить сразу в центр помещения;
- 6 • максимально использовать имеющиеся прикрытия (мебель, выступы стен и т. п.);
- 7 • во избежание неожиданного нападения преступников с особой осторожностью передвигаться под карнизами и навесами;
- 8 • углы зданий и строений обходить на безопасном расстоянии;
- 9 • оружие держать готовым к немедленному применению, соблюдая меры безопасности (палец не должен находиться на спусковом крючке);
- 10 • чтобы исключить поражение сотрудников при случайном выстреле, необходимо избегать нахождения их на одной линии с возможным направлением стрельбы;
- 11 • после задержания каждый правонарушитель в обязательном порядке досматривается, при этом сотрудники полиции страхуют друг друга.

Когда дверь открыта, прежде чем войти внутрь, необходимо туда заглянуть, используя беглый или сегментарный обзор, либо оба сразу.

Беглый осмотр – способ осмотра помещения, при котором голова быстро просовывается в помещение настолько, сколько необходимо, чтобы взглянуть на помещение, а затем быстро отдергивается.

Беглый взгляд производится следующим образом: обеспечить защиту или укрыться за стеной снаружи помещения; быстро заглянуть в помещение, выставив только голову; проделать то же самое на другом уровне высоты от пола; сообщить напарнику о своих наблюдениях.

Сегментарный обзор – способ осмотра помещения или пространства за углом, при котором осматривающий не попадает под прицельный выстрел.

Сегментарный обзор производится следующим образом (рис. 49): отступить от дверного проема несколько шагов; вытянув голову, через плечо осмотреть помещение; перемещаясь в ту же сторону куда вытянута голова, приставным шагом, продолжать осмотр помещения до полного его завершения.



Рис. 49. Схема сегментарного обзора

Способы входа в помещение

В помещение следует входить осторожно, даже после его просмотра, одним из следующих способов: зигзагом или крест-накрест.

Вход зигзагом (крючком) (рис. 50) применяется при наличии защиты или из укрытия с обеих сторон дверного проема следующим образом:

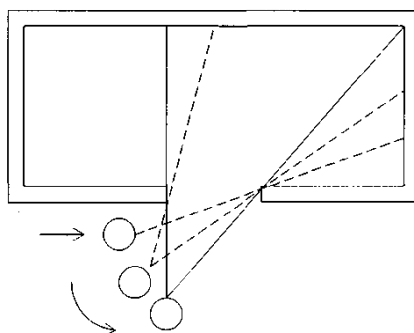
1. Наряд (группа) обменивается знаками, определяя способ входа в помещение и очередность.

2. Первый сотрудник:

- заходит в дверной проем;
- изменяет направление движения;
- входит внутрь помещения.

Эти же действия выполняет второй сотрудник.

Стоять нужно пригнувшись, желательно возле стены.

3. Немедленно обеспечить защиту или укрытие.



Рис. 50. Вход зигзагом (крючком)

Вход крест-накрест (рис. 51) следует применять при наличии защиты или укрытия с обеих сторон дверного проема в следующей последовательности:

1. Наряд обменивается знаками, определяя способ входа в помещение и очередность.

2. Первый входит в помещение, заходит в дверной проем, проходит внутрь помещения и занимает положение, пригнувшись возле стены.

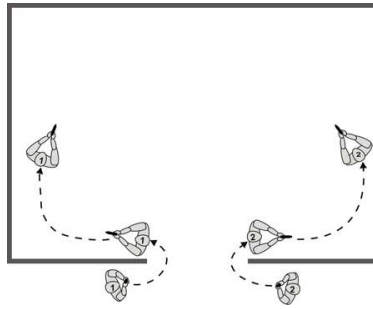
Второй входит в помещение, заходит в дверной проем, проходит внутрь помещения.

3. Немедленно обеспечить защиту или укрытие.



Рис. 51. Вход крест-накрест

❖ Обеспечение безопасности личного состава во время взлома дверей и запоров

Для обеспечения безопасности личного состава во время взлома дверей и запоров при наличии соответствующих условий следует применять через замочную скважину спецсредства слезоточивого действия, что создаст возможность более удобного и безопасного развертывания сил группы захвата после проникновения.

Самое серьезное внимание необходимо уделять соблюдению мер личной безопасности. Сотрудники в защитных жилетах и касках (шлемах) должны находиться не прямо перед дверью, а сбоку, с той стороны, куда она открывается.

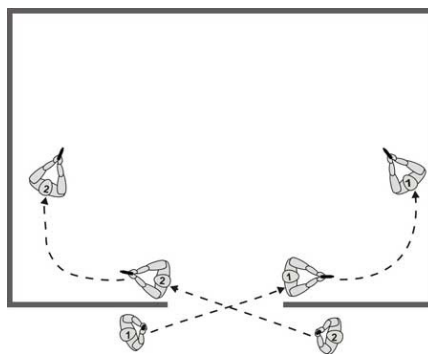
В целях безопасности при открывании дверей действуйте следующим образом:

1. Если дверь закрыта и дверные петли видны, займите положение по обе стороны двери.

Стоящий со стороны петель сотрудник резко открывает дверь, а второй проникает в помещение.

2. Дверные петли не видны, займите положение по обе стороны двери.

Стоящий со стороны дверной ручки сотрудник резко открывает дверь, второй проникает в помещение.

❖ **Оценка тактических свойств местности, а также мест вероятного нахождения преступника**

Изучение и оценка тактических свойств местности при принятии решения представляют собой уяснение характера ее элементов и их влияния на расположение и действия своих подразделений и преступников. Исходя из оценки местности, руководитель (командир) устанавливает, в какой мере она влияет на выполнение поставленной задачи, и определяет мероприятия, которые необходимо осуществить для того, чтобы наиболее полно использовать условия местности.

Для успешного решения различных задач сотрудники ОВД, наряду с другой информацией об обстановке, должны в простой и наглядной форме получить полные и достоверные сведения о местности. Наиболее универсальным документом, который содержит основные данные о местности, является топографическая карта.

Способы изучения местности. Основными источниками получения данных о местности являются:

- личный осмотр во время рекогносцировки и разведки местности;
- топографические и специальные карты;
- аэрофотоснимки;
- справочные материалы и описания местности;
- опрос местных жителей и задержанных.

Исходя из этого, подготовку и проведение специальных мероприятий целесообразно рассматривать на фоне оперативно-служебных задач, решаемых ОВД, с учетом оснащенности подразделений полиции, времени года и суток, метеорологических условий, а также характера действий преступников.

В этих условиях местность может способствовать успеху проведения специальной операции и оказывать негативное влияние на действия преступников, но не сама по себе, а лишь в том случае, если руководитель ОВД правильно ее оценит и умело использует в своих интересах.

❖ **Особенности задержания преступников в различных ситуациях. Осмотр мест возможного нахождения преступников. Тактические действия личного состава на открытой и закрытой местности**

Задержание правонарушителей в подъезде многоэтажного дома

При получении данных о нахождении вооруженных преступников в подъезде жилого дома группе захвата необходимо скрытно, вдоль стен дома, подойти к подъезду.

В целях предотвращения ухода задерживаемых через окна, подвалы или по крышам необходимо назначить сотрудников для наблюдения за этими местами и их блокирования.

С помощью жильцов дома, работников домоуправлений или жилищно-эксплуатационного учреждения необходимо быстро выяснить: открыты ли двери на чердак и в подвал; имеется ли в подъезде лифт и работает ли он; установить расположение квартир на лестничной клетке.

При проведении операции в вечернее время следует иметь в виду, что задерживаемые могут создать короткое замыкание электросети, в результате чего многие жильцы подъезда будут вынуждены выйти на лестничную клетку, что поставит под угрозу их жизнь и здоровье.

Штурмовая группа захвата должна передвигаться по лестничной клетке бесшумно, небольшими равномерными перебежками, прижимаясь к стене и используя для укрытия выступы, держа оружие в изготовленном для стрельбы состоянии. Движение должно осуществляться цепочкой и с интервалами на половину лестничного марша между сотрудниками.

При переходе с этажа на этаж, чем выше вы поднимаетесь по лестничному пролету, тем ниже необходимо пригнуться вплоть до перехода в положение для стрельбы лежа. Это даст вам возможность не только пройти незамеченным лишнюю пару метров, но и выглянуть вверх по окончании этого пролета. Если вы заметили смертельную опасность, у вас будет возможность



Движение по лестничному маршу. резко уйти обратно вниз, либо открыть огонь на поражение из выгодного положения.

Последовательность подъема:

- проводите сегментный обзор (см. рис. 49), медленно поднимаясь по лестнице;
- вплотную приблизившись к верху, беглым взглядом или с помощью зеркала осмотрите лестничную площадку, помещение;
- убедившись в безопасности, быстро поднимитесь и займите положение, обеспечив защиту или укрытие;
- обеспечьте прикрытие для подъема второго сотрудника.

Последовательность спуска:

- проводите сегментный обзор беглым осмотром или используя зеркало, не сходя со своего уровня;
- осторожно спуститесь, присматриваясь к возможным источникам опасности и определяя места, обеспечивающие защиту, или укрытия;
- быстро пройдите к месту, обеспечивающему защиту, или укрытию;
- прикройте спуск второго сотрудника.

При наличии в группе захвата служебной собаки, во избежание нападения на посторонних граждан, ее нельзя спускать с поводка до обнаружения преступника.

Передвижение по коридорам, помещениям

По коридорам и помещениям следует двигаться с соблюдением мер безопасности. Рассмотрим два способа передвижения, которые называются «накат» и «перекат».

Способ наката применяется в узких коридорах.

Первый сотрудник, пригнувшись, идет вперед. Занимает положение, обеспечивающее защиту, и останавливается. Второй прикрывает его движение.



Второй сотрудник идет вперед. Занимает положение непосредственно позади первого и останавливается. Первый сотрудник прикрывает его движение.

Действия повторяются в той же последовательности. Передвигаться следует строго по одному.

Способ переката (рис. 52) используется в широких коридорах и больших помещениях.

Первый сотрудник, пригнувшись, идет вперед, занимает положение, обеспечивающее защиту, и останавливается. Второй сотрудник прикрывает его движение в верхнем уровне (стоя).



Рис. 52. Передвижение по коридору способом переката

Второй сотрудник идет вперед, обходит первого (поравнявшись с ним, переходит в нижний уровень, а первый переходит в верхний уровень), занимает положение, обеспечивающее защиту, и останавливается. Первый прикрывает его движение. Действия повторяются в той же последовательности. Передвигаться следует строго по одному.

Дойдя до пересечения коридоров, сотрудники штурмовой группы, движущиеся первыми вдоль каждой из стен, одновременно заглядывают за угол, каждый в свою сторону из положения лежа (с колена). При этом они не должны выставлять свое оружие. Находясь в нижнем уровне, сотрудники выпадают из обычного поля зрения человека и при встрече с противником получают преимущество во внезапности (рис. 53).

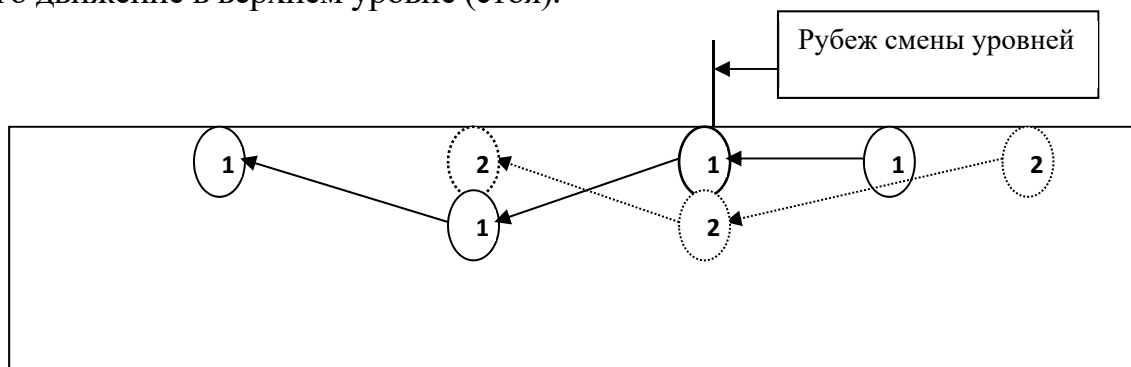

Рис. 53. Действия группы захвата на пересечении коридоров

Лежащих членов группы прикрывают сотрудники, находящиеся в положении для стрельбы стоя и готовые при необходимости отвлечь на себя внимание преступников огнем и передвижением.

При обнаружении преступников необходимо предложить бросить оружие и сдаться, сообщив, что они окружены и сопротивление бесполезно. Если преступники не оказывают сопротивления, их следует тщательно досмотреть, надеть наручники и отконвоировать в органы внутренних дел.

В случае, если преступники открывают огонь по штурмовой группе, принимаются меры по их обезвреживанию и задержанию. При этом применяется служебная собака, спецсредства, физическая сила и как крайняя мера – оружие.

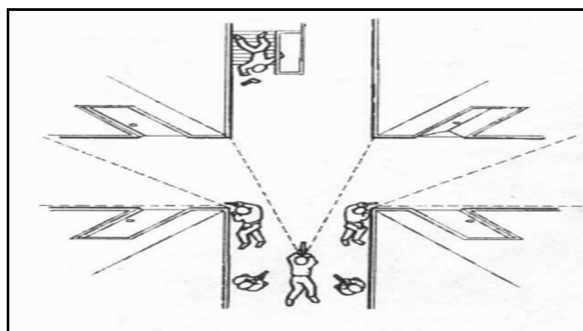
Тактика задержания вооруженных преступников в подъездах должна учитывать наличие лифтов. Как правило, лифт имеется в домах с шестью и более этажами, и преступники могут им воспользоваться.

Задержание в подвалах и на чердаках

Особенностями задержания вооруженных преступников в подвалах и на чердаках являются: трудность проникновения в эти помещения незаметно для преступника, необходимость действовать в незнакомой обстановке и на ограниченном пространстве при плохой видимости или при полном ее отсутствии. Для успешного проведения такой операции нужно обеспечить группы задержания хорошими осветительными и поисковыми приборами, служебной собакой и спецсредствами.

Проведение операции по задержанию вооруженных преступников в чердачных и подвальных помещениях требует от сотрудников полиции особой бдительности. Полностью блокированные и лишенные возможности прорыва открытым вооруженным путем преступники пускаются на самые различные хитрости и уловки. Сотрудники полиции должны проявлять особую бдительность и в тех случаях, когда преступник после применения специальных средств слезоточивого действия длительное время не выходит из помещения. Отсутствие ожидаемого эффекта еще не означает, что задерживаемого нет в данном помещении или он находится в беспомощном состоянии.

При отказе преступников сдаться с учетом реальной обстановки и погодных условий применяются специальные средства.

Задержание в квартире или служебном помещении

При проведении операции необходимо учитывать:

- 1 •этажность здания, планировку (расположение, количество комнат квартиры (помещения))
- 2 •характер межкомнатных и межквартирных перегородок (в этих целях могут быть обследованы аналогичные квартиры этого же дома)
- 3 •возможности акустического и визуального контроля за действиями преступников (наличие балконов, пожарных лестниц, чердачных люков и подвалов, запасных выходов из помещения, состояние входных дверей и их расположение на лестничной клетке)
- 4 •места удобные для расположения личного состава групп захвата, прикрытия и резерва
- 5 •наличие жильцов в соседних квартирах, наличие людей в соседних домах, наличие общественных мест (в том числе детских садов, больниц, школ), находящихся в зоне огня преступников
- 6 •интенсивность движения транспорта и пешеходов около дома, где укрылись преступники
- 7 •физическое и психологическое состояние преступников, наличие у них огнестрельного оружия и боеприпасов
- 8 •наличие связи преступников с сообщниками
- 9 •возможность склонения преступников к добровольной сдаче органам власти с помощью спецаппарата, доверенных лиц или родственников

Характер действий служебных нарядов в операции в значительной степени зависит от того, насколько эти действия являются неожиданными для преступников.

Если преступники не ожидают активных действий по их задержанию и не готовы к немедленному оказанию вооруженного сопротивления, независимо от условий обстановки используется фактор внезапности. Все приготовления по задержанию проводятся скрытно, чтобы не вызвать у преступников и их пособников подозрения.

Задержание вооруженных преступников в помещениях сложно и опасно, особенно когда преступник ожидает задержания и готовится к обороне. Если же необходимости в немедленном задержании нет, следует выбрать место и время задержания, которые бы исключали вооруженное сопротивление и возможные жертвы.

В данном случае действия сил, участвующих в операции, ведутся в следующей последовательности:

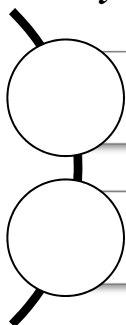

принимаются меры по склонению преступников к добровольной сдаче, в противном случае они предупреждаются о применении в отношении их специальных средств или оружия;

в случае отказа преступников сложить оружие и сдаться, группа захвата, действуя из укрытия, применяет специальные средства, а при необходимости – оружие.

Если применение специальных средств не дало положительных результатов, т. е. преступники не покинули укрытие и не отказались от сопротивления, задержание осуществляется решительным проникновением группы захвата в укрытие и подавлением сопротивления силой.

Склонение преступников к добровольной сдаче достигается путем обращения к ним руководителя операции, прокурора и других официальных лиц с требованиями о добровольной сдаче, в которых указывается на бессмысленность сопротивления, гарантируется гуманное обращение, а также разъясняется тяжесть последствий правового и иного характера для преступников, находящихся вместе с ними близких людей.

Способы проникновения в помещение, служащее укрытием для преступников:

- через двери и окна первого этажа;
- с использованием запасных, неизвестных преступникам или не контролируемых ими выходов, подвальных и чердачных люков, приставной пожарной лестницы, шеста, троса, переброшенного с соседнего балкона, здания;
- в домах сельского типа для нескольких семей – через общие прихожие, коридоры, подпольные помещения;
- путем разбора дымоходных труб, потолочных перекрытий, вентиляции и т. д.;



Задержание преступников
в одноэтажном строении.



Вскрытие двери
группой захвата.

- проникновением в подземные коммуникации (коллекторы, колодцы, тоннели систем водоснабжения и связи) через канализационные колодцы, отводы, а также путем подкопа или пролома;
- в высокоэтажном (высотном) здании – через окна верхнего этажа после высадки с вертолета;
- проделыванием проходов в окнах, потолках, стенах укрытия, взлом двери с помощью лома, багра, домкратов и других подручных средств.

Для обеспечения безопасности личного состава во время взлома дверей и запоров, при наличии соответствующих условий, следует применять спецсредства слезоточивого действия через замочную скважину. Они могут вынудить преступника уйти из коридора (прихожей) вглубь помещения, что создаст условия для более удобного и безопасного развертывания сил группы захвата после проникновения в квартиру.

Спуски в люки

Спускаться в люки следует с особой осторожностью и осмотрительностью. Техника спуска и подъема по люковым лестницам аналогична технике спуска и подъема по приставным лестницам.

При спуске через люк очень важен вопрос освещения. Если люк открывает вход в неосвещенное помещение, то луч света осветит спуск, при этом спускающийся тоже будет освещен.

По возможности осветите помещение перед спуском. Если это невозможно, сократите время пребывания на свету до минимума путем скорейшего выхода из освещенного пространства. Если имеются достоверные сведения о том, что в помещении находится вооруженный преступник, то перед спуском можно использовать светошумовые гранаты, что позволит подавить его волю и сопротивление.

Открывание дверей и проход через дверные проемы

К закрытым и открытым дверям следует приближаться с осторожностью, по возможности сбоку. Не стойте в дверном проеме. Перед открыванием двери сотрудники занимают положение по обе ее стороны.

В целях безопасности при открывании дверей действуйте следующим образом:

- если дверные петли видны, стоящий со стороны петель сотрудник резко открывает дверь, а второй проникает в помещение;
- если дверные петли не видны, стоящий со стороны дверной ручки сотрудник резко открывает дверь, второй проникает в помещение;
- дверные проемы лучше преодолевать прыжком; это производит больше шума, но зато вы менее уязвимы;
- не выходите сразу в центр помещения;
- максимально используйте имеющиеся прикрытия (мебель, выступы стен и т. п.);
- углы зданий и строений целесообразно обходить на безопасном расстоянии;
- оружие необходимо держать готовым к немедленному применению, соблюдая меры безопасности (палец не должен находиться на спусковом крючке);
- чтобы исключить поражение сотрудников при случайном выстреле необходимо избегать нахождения их на одной линии с возможным направлением стрельбы;
- применение огнестрельного оружия в помещении ведется только по ясно видимой цели и в направлениях, безопасных для личного состава и посторонних лиц.
- после задержания каждый правонарушитель в обязательном порядке досматривается, при этом сотрудники полиции страхуют друг друга.

Задержание в отдельно стоящем строении

Тактика задержания вооруженных преступников в небольшом отдельно стоящем строении имеет особенности, обусловленные местом расположения и характером строения, т. е. жилой ли это дом, находится ли он в отдалении от других строений, на открытой местности или же в лесу. Важное значение при разработке операции имеет тип здания (деревянное оно или каменное), его прочность, количество выходов, окон и помещений, возможность преступников передвигаться в помещениях строения, наличие внутренних перегородок и т. д. Желательно иметь рабочий чертеж или схему строения. При невозможности получить такой план расположение помещений может быть установлено опросом лиц, бывавших в них.

Преступник (в особенности несколько преступников) в отдельно стоящем строении имеют возможность организовать круговую оборону и длительное время препятствовать прорыву в помещение группы захвата.

Проведение операции с применением оружия или специальных средств может осложнить нахождение в домах такого типа посторонних граждан.

В силу этого большое значение приобретает использование фактора внезапности, умелое применение маскировки и тактических уловок при подходе к объекту, его блокировании и проникновении в помещение.

Приближаться к зданию, где находятся преступники, необходимо скрытно, максимально используя маскирующие свойства местности. Перед входом в помещение необходимо произвести накопление (если передвижение происходит в составе штурмовой группы) и занять исходную позицию.

Захват преступника рекомендуется осуществлять только при достаточной видимости. Если здание имеет несколько соединенных между собой помещений, то рекомендуется проникнуть в помещение, где нет преступника, и только потом, используя внутренние переходы, перейти в помещение, где он находится.



Накопление штурмовой группы перед входом в здание

В случаях, когда движение нарядов полиции преступником обнаружено, но он выжидает и не ведет огня, необходимо, полностью оцепив (блокировав) строение, попытаться вынудить его к сдаче без сопротивления, используя средства психологического воздействия.



В этих целях применяются: звуко-усилительная аппаратура, мегафоны, радиоустановки, с помощью которых с разных сторон строения передается текст о сдаче. Передача требований о сдаче с разных сторон создает у задерживаемого впечатление полного окружения, безнадежности положения, парализует его волю.

Задержание в общественных местах

Операция по задержанию вооруженных преступников в общественных местах проводится лишь в тех случаях, если они совершают преступление в указанных местах или если нет других возможностей для их задержания. Во всех других случаях целесообразно установить за преступниками наблюдение и организовать операцию по их задержанию в другом, более безопасном для граждан месте.

Если находящиеся в общественном месте вооруженные преступники не совершают преступление или готовятся к его совершению, **необходимо:**

- установить наблюдение за преступниками;
- оценить обстановку и определить место и характер действий по задержанию преступников;
- поставить задачи группам боевого порядка и организовать взаимодействие.

Место задержания вооруженных преступников выбирается с таким расчетом, чтобы в период проведения операции там было как можно меньше посторонних лиц. Наиболее удобными местами являются туалетные комнаты, входы (выходы) в помещения, неширокие коридоры, лестницы и другие места.

Характер действий по задержанию вооруженных преступников определяется в зависимости от обстановки. Общими условиями достижения успеха являются: внезапность, быстрота, решительность действий, надежность окружения, принятие исчерпывающих мер по обеспечению безопасности граждан, оказавшихся на месте задержания преступников.

При постановке задач группам боевого порядка руководитель операции обычно указывает:

- штурмовой группе: места расположения личного состава, приемы (способы) задержания, порядок оказания взаимной помощи, сигнал для начала действий;
- группе прикрытия: места расположения при окружении преступников, порядок оказания помощи группе (группам) захвата и порядок действий в случае попытки преступников вырваться из окружения;
- группе блокирования: места расположения заслонов, порядок действий по воспрещению движения граждан к месту задержания и в случае прорыва преступников.

Действия сотрудников полиции при досмотре транспортных средств

Досмотр транспортных средств производится при наличии данных о том, что они могут использоваться в противоправных целях (при отсутствии законных оснований на перевозку оружия, боеприпасов, взрывчатых веществ, взрывных устройств, наркотических средств или психотропных веществ, других грузов).

Досмотр осуществляется, как правило, в присутствии водителя или владельца транспортного средства. В случаях, не терпящих отлагательства, и в отсутствие собственника (владельца транспортного средства) находящиеся в нем вещи, предметы, перевозимый груз могут быть подвергнуты досмотру с участием двух понятых.

Досмотр транспортного средства, перевозящего опломбированный груз, и вскрытие пломбы осуществляется в присутствии водителя или лица, сопровождающего груз. Досмотр таможенного груза осуществляется работниками таможни.

Досмотр проводится нарядом в составе не менее двух сотрудников. Один сотрудник осуществляет проверку транспортного средства, другой — страхует его, наблюдая за действиями водителя и пассажиров досматриваемого транспортного средства.

Рекомендуется следующий порядок проведения досмотра:

1. Предложить водителю выключить зажигание и поставить автомобиль на стояночный тормоз.

В темное время суток или в условиях плохой видимости предложить водителю включить аварийную сигнализацию и внутреннее освещение его автомобиля, при несении службы в автопатруле – осветить из служебного автомобиля место остановки транспортного средства.

2. Предложить водителю и пассажирам выйти из кабины (салона) транспортного средства, отойти в сторону.

При задержании лиц, подозреваемых в совершении преступлений, в первую очередь необходимо установить, что в транспортном средстве нет преступников, укрывающихся от сотрудников полиции. Следует опросить задержанных лиц о том, есть ли еще кто-либо в автомобиле, имеются ли там оружие, взрывчатые вещества и другие, незаконно перевозимые или похищенные предметы. Досмотр производить в присутствии двух понятых.

3. При проверке легкового автомобиля сотруднику, непосредственно осуществляющему досмотр, необходимо подойти к задней части автомобиля и проверить, закрыта ли крышка багажника.

4. Двигаясь вдоль корпуса автомобиля, осмотреть салон через окна, обращая внимание на подозрительные предметы.

5. Провести внешний осмотр автомобиля. Обойти автомобиль, проверить внутреннюю поверхность крыльев колес, днище.

6. Осмотреть салон автомобиля. Осмотр салона следует начинать с заднего сиденья, а кабину грузовика – со спального места водителя (при его наличии).

Особое внимание необходимо обращать на возможное неплотное крепление (размещение с перекосом) панелей, декоративной облицовки, кожухов, а также на соответствие габаритов ручной клади (сумок, чемоданов), тары их весу и весу содержащихся в них предметов – возможно наличие двойного дна, других тайников. При проведении досмотра транспортного средства и находящихся в нем предметов контролируйте поведение и психологическое состояние водителя и пассажиров. Возможна соответствующая реакция на обнаружение (предполагаемую возможность обнаружения) незаконно перевозимых предметов – нервозность, признаки душевного волнения (покраснение, побледнение кожных покровов, изменение выражения лица и др.).

Следует попытаться определить, что послужило причиной изменения психологического состояния, обнаружение каких именно предметов вызывает беспокойство.

При производстве досмотра необходимо соблюдать меры предосторожности от внезапного нападения. Даже при условии обеспечения страховки напарником не рекомендуется поворачиваться спиной к лицам, следовавшим на досматриваемом транспортном средстве, наклоняться рядом с ними, находиться на линии, соединяющей указанных лиц и страхующего сотрудника («линия огня»).

При обнаружении явных признаков преступления необходимо доложить об этом дежурному, вызвать следственно-оперативную группу, при необходимости – подкрепление, принять меры к задержанию лиц, причастных к преступлению, сохранению и фиксации вещественных доказательств и следов, имеющих отношение к преступлению, до прибытия следственно-оперативной группы.

О проведении досмотра транспортного средства и досмотра груза составляется протокол (либо делается отметка об этом в протоколе об административном правонарушении). Обнаруженные в процессе досмотра вещи или предметы, свидетельствующие о совершении противоправных действий, и их владельцы доставляются в дежурную часть органа внутренних дел, туда же переправляются все материалы по данному правонарушению.

Меры безопасности при осмотре и досмотре подозреваемых (задержанных) лиц

Понятие личного досмотра, досмотра вещей раскрывается в ст. 27.7 КоАП РФ, в соответствии с которой личный досмотр, досмотр вещей – это обследование, проводимое без нарушения конструктивной целостности, и относится к группе мер административного принуждения. Это означает, что лицо может быть подвергнуто личному досмотру или досмотру находящихся при нем вещей независимо от его желания, т. е. принудительно. Вместе с тем личный досмотр может быть как административно-предупредительной мерой, так и мерой административно-процессуального обеспечения. ***Процедура осмотра*** – это только визуальное обследование.

В связи с тем, что осмотр физического лица и личный досмотр подозреваемого (задержанного) лица – это совершенно разные процедуры, меры безопасности при их осуществлении также необходимо рассматривать в отдельном порядке.

Осмотр физического лица, находящихся при нем вещей, транспортного средства или груза – это, как говорилось ранее, только визуальное обследование. Сотрудник ОВД при осмотре не имеет права прикасаться к гражданину, трогать и перемещать его вещи, находящиеся в сумке или багажнике автомобиля, потому что это уже элементы процедуры ***досмотра***. В соответствии с этим основной мерой безопасности при осуществлении

осмотра является соблюдение дистанции и правильное расположение сотрудника (сотрудников) полиции относительно лица, подвергнутого осмотру, и его вещей.

При осмотре физического лица двумя сотрудниками полиции их расположение относительно друг друга схематично должно представлять собой равносторонний треугольник. Это обеспечит хороший обзор и в случае нападения на одного из сотрудников полиции не будет создавать затруднения в помощи и подавлении силового сопротивления вторым сотрудником. Дистанция между сотрудником (сотрудниками) полиции и осматриваемым лицом может варьироваться (в зависимости от условий места проведения осмотра, освещенности и т. д.), но не должна составлять менее одного метра. Если при осуществлении осмотра существует большая вероятность нападения на сотрудников полиции, им не рекомендуется находиться во фронтальной стойке, так как это увеличивает площадь для атакующих действий противника. При осмотре сотрудникам полиции необходимо быть предельно внимательными. Все внимание следует сосредоточить на осматриваемом лице. Запрещается отвлекаться.

При осмотре ручной клади, салона автомобиля, подкапотного пространства и багажника открывать сумки, поднимать капот и открывать багажник гражданин должен самостоятельно. Если, например, в багажнике лежат какие-то вещи, то полицейский обязан попросить водителя убрать (отодвинуть) эти вещи, а не передвигать их самому, при этом сотрудник должен находиться сбоку и сзади от гражданина и внимательно следить за каждым его движением. Осуществляя осмотр салона автомобиля, подкапотного пространства и багажника сотрудник должен занять позицию, исключая возможность нанесения ему ударов элементами автомобиля (багажником, капотом, дверьми). Для этого необходимо попросить гражданина несколько отойти от автомобиля, но находиться в поле зрения сотрудника.

Второй сотрудник должен быть в постоянной готовности к пресечению нападения и постоянно следить за процессом осмотра и обстановкой. Расположение второго полицейского принимается таким образом, чтобы при производстве осмотра проверяемый был открыт для него, чтобы в любой момент оказать помощь сотруднику, производящему осмотр.

Если при проведении осмотра будет использоваться служебная собака, то она должна находиться по команде «Охраняй!» в 2–3 м от осматриваемого лица.

Личный досмотр задержанного лица как мера административного предупреждения выполняется с целью предотвращения вооруженного сопротивления и с целью изъятия оружия и других запрещенных предметов. Желательно проводить его в присутствии как минимум одного или двух сотрудников полиции, которые располагаются около задержанного и, держа оружие наготове, наблюдают за действиями досматриваемого лица.

Производящий досмотр должен принять такое положение по отношению к своему помощнику, которое обеспечивает безопасность на случай выстрела с его стороны. Понятые не должны находиться между сотрудником (сотрудниками) и досматриваемым лицом, чтоб не оказаться на линии огня при активных противоправных действиях со стороны досматриваемого лица. В случае крайней необходимости и при отсутствии партнера возможно провести личный досмотр и самостоятельно, соблюдая следующие меры безопасности:

1) в начале досмотра досматриваемый должен быть предупрежден, что при попытке сопротивления будет применено оружие;

2) категорически запрещается вступать в словесный диалог с досматриваемым лицом, позволять ему оглядываться, двигать ногами или руками, а также производить другие действия, мешающие процессу досмотра;

3) запрещается приступать к досмотру до тех пор, пока положение для досматриваемого не будет полностью безопасным;

4) при проведении досмотра под угрозой огнестрельным оружием вооруженная пистолетом рука находится у бедра, пистолет пристегнут ремешком к поясному ремню (портуpee);

5) не становиться между ног досматриваемого лица или перешагивать через них, не переносить руку через плечо противника;

6) не пропускать руку возле подмышки осматриваемого дальше, чем до середины его груди;

7) не отвлекаться, не отворачиваться, сохранять постоянный визуальный контроль всех частей тела досматриваемого;

8) пресекать попытки досматриваемых лиц самостоятельно доставать какие-либо предметы;

9) категорически запрещается в процессе осмотра перекладывать оружие из одной руки в другую;

10) при проведении досмотра у группы задерживаемых лиц следует развести их друг от друга на расстояние, исключающее возможность обмениваться предметами; запретить им переговариваться.

Меры безопасности по отношению к досматриваемому (задержанному) лицу в случае выполнения им законных требований сотрудника полиции при непосредственном проведении личного досмотра:

1) не направлять оружие в жизненно важные органы досматриваемого лица;

2) не держать палец на спусковом крючке, а выводить его за пределы спусковой скобы;

3) не упираться стволом оружия в задержанного и не толкать задержанного оружием;

4) направить ствол в безопасную сторону;

5) поставить оружие на самовзвод;

б) если ситуация находится под контролем и не вызывает опасения, оружие можно поставить на предохранитель.

Особенности задержания и способы доставления подозреваемых в отделение

Доставление задержанных в полицию производится на специальном полицейском транспорте. При его отсутствии задержанные могут доставляться на автомобилях, принадлежащих организациям и гражданам. Не допускается использование для этих целей общественного транспорта, автомобилей специального назначения – пожарных, инкассаторских, скорой и неотложной помощи (кроме случаев, когда необходимо оказание медицинской помощи), а также транспорта, принадлежащего дипломатическим, консульским и иным представительством иностранных государств, международным организациям.

Сотрудник полиции при доставлении задержанного должен предусмотреть меры предосторожности на случай попытки со стороны его сообщников создать условия для побега или насильственного освобождения, следить, чтобы задержанный не выбросил или не передал кому-либо веществен-



ные доказательства, не принял от соучастников оружие или другие средства нападения. Доставку задержанных женщин желательно производить с участием двух сопровождающих, регистрируя при этом время посадки в автомобиль, пройденный километраж и время прибытия в ОВД, чтобы в последующем доказать несостоятельность возможных заявлений о неправомерном поведении наряда. Сотрудник полиции, страхующий доставку, должен постоянно наблюдать за задержанным, повернувшись к нему.

Доставление задержанного пешим порядком осуществляется двумя и более сотрудниками полиции. Один из сотрудников должен идти рядом с задержанным (вести его), а другой – сзади, наблюдая за поведением доставляемого и окружающих.

Если доставление производится одним сотрудником полиции, то он должен следовать только сзади или рядом с задержанным с правой стороны. При доставлении следует избегать многолюдных мест, проходных дворов, парков и лесных массивов.

Патрульный (постовой), доставивший задержанного в органы внутренних дел, докладывает об этом рапортом на имя начальника отдела внутренних дел. В рапорте указываются: фамилия, имя, отчество, домашний адрес доставленного, время, место, обстоятельства и причины задержания, фамилии и адреса свидетелей, а также лиц, оказавших содействие при задержании и доставлении.

В патрульных автомобилях с кузовами типа «седан» и «купе» задержанных можно перевозить только по одному. Когда автомобилей для этой цели недостаточно, организуется поочередная доставка задержанных либо принимаются меры по вызову специального транспортного средства, предназначенного для перевозки заключенных.

Перед посадкой задержанного в патрульный автомобиль заднее сидение полностью освобождается от находящихся на нем предметов и оборудования, которые могут быть использованы для нанесения ударов. В салоне автомобиля включается свет, который не выключается до высадки задержанного в ОВД. Первым на заднее сидение позади водителя садится инспектор, страхующий посадку задержанного, вторым – задержанный, третьим – инспектор, сопровождающий задержанного в наручниках.

Нельзя допускать надевание наручников на задержанного непосредственно в автомобиле, а также сотрудник полиции не должен оставаться один с задержанным, поскольку внутри салона нападающие получают ряд преимуществ для противодействия полицейским и нападения на них.

В частности, задержанный имеет возможность упереться ногами в спинки сидений, крышу салона, в двери и нанести удары по водителю или сопровождающим, которые, в свою очередь, не имеют возможности уклониться от них. В автомобиле далеко не всегда имеется возможность применить приемы самозащиты.

Способы надевания средств ограничения подвижности

Надевание наручников на лежащего задерживаемого

Заставить задерживаемого лечь на живот, угрожая ему оружием. Команды и действия те же, что и при наружном досмотре лежащего противника под угрозой пистолетом, автоматом.

Выполняемые действия

Перевести задержанного в положение лежа. Сесть на спину верхом. Захватить левой рукой большой палец его правой руки, правой – достать наручники. Развернуть наручник замочной скважиной в сторону локтя и приложить его подвижной дужкой к лучезапястному суставу левой руки задержанного со стороны запястья сверху. Надавить на браслет и плотно надеть наручник на руку. Захватить левой рукой свободный браслет, а правую – его правую руку за большой палец сверху. Приложить наручник подвижной дужкой к лучезапястному суставу захваченной руки со стороны запястья сверху и плотно надеть на нее наручник. Заблокировать замок каждого браслета.



Положение задерживаемого лежа на животе для надевания наручников

Надевание наручников на стоящего задерживаемого с упором руками в стену (автомашину)

По окончании досмотра с левой и правой сторон производится надевание наручников. Для этого необходимо подготовить наручники к надеванию, «щелчком» надеть наручник на ближнюю к сотруднику руку задержанного и подать команду «Упереться головой в стену, правую (левую) руку за спину!». После выполнения задержанным вышеуказанной команды, удерживая правую руку за свободную часть наручника, подается команда «Левую (правую) руку за спину!», с последующим надеванием наручника на левую руку.



Положение задерживаемого стоя у стены для надевания наручников

Надев наручники на обе руки, сотрудник должен выполнить болевой прием, произвести диагональный прихват противоположного плеча и подать команду «Отойти от стены!».

Разучивание способов наружного досмотра и надевания наручников проводится путем выполнения указанных действий в соответствии с описанием сначала с использованием инструкций руководителя занятий, затем самостоятельно, исправляя допущенные ошибки по указанию руководителя занятий. Тренировка осуществляется путем многократных повторений выполнения способов наружного досмотра и надевания наручников.

Примерный план практического занятия

1. Силы и средства, привлекаемые для обезвреживания вооруженных преступников.
2. Обеспечение безопасности личного состава во время взлома дверей и запоров.
3. Особенности задержания преступников в различных ситуациях. Осмотр мест возможного нахождения преступников. Тактические действия личного состава на открытой и закрытой местности.
4. Действия сотрудников полиции при досмотре транспортных средств.
5. Меры безопасности при осмотре и досмотре подозреваемых. Порядок проведения обыска, досмотра и осмотра места задержания.

Вопросы для самоконтроля по теме

1. Способы изучения местности. Основные источники получения данных о местности.
2. Общие правила осмотра объектов.

3. Способы входа в помещение.
4. Тактические действия личного состава на открытой местности.
5. Тактические действия личного состава на закрытой местности.
6. Технические и специальные средства обнаружения и наблюдения за преступником.

Литература

Нормативные правовые акты

1. Конституция Российской Федерации (с гимном России): с учетом изменений, внесенных Законом Российской Федерации о поправке к Конституции Российской Федерации от 5 февраля 2014 г. № 2-ФКЗ и Федеральным конституционным законом от 21 июля 2014 г. № 11-ФКЗ. – М.: Проспект, 2015.

2. О чрезвычайном положении: федер. констит. закон от 30.05.2001 № 3-ФКЗ. Доступ из справочной правовой системы «КонсультантПлюс».

3. О полиции: федер. закон от 07.02.2011 № 3-ФЗ. Доступ из справочной правовой системы «КонсультантПлюс».

4. Об организации деятельности территориальных органов МВД России и внутренних войск МВД России при возникновении чрезвычайных обстоятельств: приказ МВД России от 25.03.2015 № 363дсп. Доступ из справочной правовой системы «КонсультантПлюс».

Основная литература

1. Кабанов А.Н., Шевченко И.В. Топографическая подготовка сотрудников ОВД: учеб. пособие. Краснодар: КрУ МВД России, 2008.

2. Баранов А.Р., Маслак Ю.Г., Ягодинцев В.И. Военная топография М. Трикста, 2006.

3. Супрун В.Н., Вострокнутов А.Л., Чварков М.А. Основы топографии и спутниковой навигации: учеб. пособие. М.: ЦОКР МВД России, 2008.

4. Гуц С.И. Тактико-специальная подготовка курсантов и слушателей вузов МВД России: курс лекций. Ставрополь: Ставропольский фил. Краснодарского университета МВД России, 2014. Ч. 2. URL: <http://libkrumvd.ru>.

5. Вострокнутов А.Л., Супрун В.Н., Шевченко Г.В. Защита населения и территорий в чрезвычайных ситуациях. Основы топографии: учеб. М.: Юрайт, 2014.

8. Можаяев С.Н. Действия сотрудников ОВД при обнаружении взрывных устройств, используемых при террористических актах: учеб. пособие. М., 2005.

9. Бондаревский И.И. Специальная тактика: учеб. М., 2005.

10. Пухно П.С. Взрывные устройства. Действия сотрудников ОВД по их обнаружению и обезвреживанию: лекция. Краснодар: Краснодарский университет МВД России, 2007.

Дополнительная литература

1. Вострокнутов А.Л. и др. Тактико-специальная подготовка: учеб.: в 2 ч. М.: ДГСК МВД России, 2011. Ч. 1.

2. Чеченов А.М. Правила личной безопасности сотрудников ОВД при участии в обеспечении общественной безопасности в чрезвычайной обстановке: учеб. пособие. Нальчик: СКИ(ф) КрУ МВД России, 2013. URL: <http://libkrumvd.ru>.

3. Бызов Б.Е., Коваленко А.Н. Военная топография для курсантов учебных подразделений: учеб. М.: Воениздат, 1990.

4. Супрун В.Н. Топографическая подготовка: сб. задач М.: ИМЦ ГУК МВД РФ, 2003.

5. Белевцев Ю.А., Усольцев В.В. Использование военной топографии в деятельности органов и учреждениях ОВД: сб. практ. занятий. Краснодар: КЮИ МВД России, 2000

6. Арипшев А.М. Действие личного состава ОВД при чрезвычайных ситуациях – наводнении: учеб. пособие. Нальчик: СКИ(ф) КрУ МВД России, 2014. URL: <http://libkrumvd.ru>.

7. Жовтовский Ф.М. Оперативно-тактическое ориентирование: учеб.-практ. пособие. Домодедово: ВИПК МВД России, 2013.

8. Лазицкий С.Л., Карабаш Д.В. Тактическая подготовка специальных подразделений органов внутренних дел: метод. рекомендации. Краснодар: Краснодарский университет МВД России, 2014. URL: <http://libkrumvd.ru>.

9. Карабаш Д.В., Лазицкий С.Л. Тактика действий подразделений специального назначения органов внутренних дел в специальной операции по пресечению деятельности незаконных вооруженных формирований: учеб.-практ. пособие. Краснодар: Краснодарский университет МВД России, 2015. URL: <http://libkrumvd.ru>.

Оглавление

Предисловие	3
15. Физическая подготовка	5
Тема 15.1. Теоретико-методические и организационные основы физической подготовки сотрудников органов внутренних дел Российской Федерации	5
Тема 15.2. Общая физическая подготовка. Прикладная гимнастика и атлетическая подготовка.....	11
Тема 15.3. Легкая атлетика и ускоренные передвижения.....	18
Тема 15.4. Приемы страховки и само страховки.....	21
Тема 15.5. Боевые приемы борьбы.....	24
Тема 15.6. Броски.....	31
Тема 15.7. Удары и защита от ударов.....	32
Тема 15.8. Освобождение от захватов и обхватов.....	39
Тема 15.9. Пресечение действий с огнестрельным оружием...	41
Тема 15.10. Сковывание наручниками, связывание брючным ремнем.....	45
Тема 15.11. Наружный досмотр.....	49
Тема 15.12. Действия с применением палки специальной....	54
Тема 15.13. Учебно-боевая практика и тактика применения боевых приемов борьбы.....	58
16. Огневая подготовка	65
Тема 16.1. Основы огневой подготовки в органах внутренних дел. Меры безопасности при обращении с оружием и боеприпасами...	65
Тема 16.2. Назначение, боевые свойства, устройство пистолета Макарова.....	72
Тема 16.3. Приемы и правила стрельбы из 9 мм пистолета Макарова.....	88
Тема 16.4. Назначение, тактико-технические характеристики, устройство 5,45 мм автомата Калашникова и АКС-74У.....	102
Тема 16.5. Приемы и правила стрельбы из 5,45 мм автомата Калашникова и АКС-74У.....	118
Тема 16.6. Назначение, боевые свойства, устройство ПП-91 «Кедр».....	129
17. Тактико-специальная подготовка	139
Тема 17.1. Топографическая подготовка сотрудников органов внутренних дел Российской Федерации.....	139
Тема 17.2. Виды и тактика действий служебных нарядов при чрезвычайных обстоятельствах.....	166
Тема 17.3. Гражданская оборона в органах внутренних дел Российской Федерации.....	173

Тема 17.4. Особенности личной безопасности при несении службы сотрудниками органов внутренних дел Российской Федерации в условиях предотвращения (пресечения) групповых нарушений общественного порядка и массовых беспорядков.....	193
Тема 17.5. Основы взрывобезопасности в деятельности сотрудников органов внутренних дел Российской Федерации.....	209
Тема 17.6. Особенности обеспечения личной безопасности при обезвреживании вооруженных и особо опасных преступников.....	225

Учебное издание

**ПРОФЕССИОНАЛЬНАЯ ПОДГОТОВКА
РЯДОВОГО И МЛАДШЕГО
НАЧАЛЬСТВУЮЩЕГО СОСТАВА ПОЛИЦИИ**

Учебное пособие

В трех томах

Второе издание, переработанное

**Том III
Профессиональный цикл
Часть 2**

Составители:

Грищенко Андрей Сергеевич
Таран Александр Николаевич
Михайлюк Виталий Александрович

Учебное пособие

Редакторы *И. Г. Дворная, В. С. Ревина*
Компьютерная верстка *Г. А. Артемовой*

ISBN 978-5-9266-1801-0

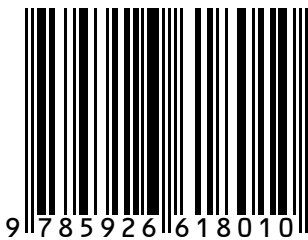

Подписано в печать 28.06.2021. Формат 60x84 1/16.
Усл. печ. л. 14,6. Тираж 450 экз. Заказ 133.

Краснодарский университет МВД России.
350005, г. Краснодар, ул. Ярославская, 128.