

**МИНИСТЕРСТВО ВНУТРЕННИХ ДЕЛ
РОССИЙСКОЙ ФЕДЕРАЦИИ**

**ДЕПАРТАМЕНТ
ГОСУДАРСТВЕННОЙ СЛУЖБЫ И КАДРОВ**

**РАБОТА С ЛИЧНЫМ СОСТАВОМ
В ОРГАНАХ ВНУТРЕННИХ ДЕЛ**

(документы и материалы 2017 г.)

Сборник

Часть 2

**Москва
2018**

Работа с личным составом в органах внутренних дел (документы и материалы 2017 г.) : Сборник. Ч. 2. / Под общ. ред. канд. пед. наук В.Л. Кубышко. — М.: ДГСК МВД России, 2018. — 176 с.

В сборник включены подготовленные в период с 1 июля по 31 декабря 2017 года, а также неопубликованные в первой части сборника нормативные правовые акты МВД России, регламентирующие организацию работы с кадрами в органах внутренних дел Российской Федерации.

Сборник может быть использован руководителями и сотрудниками подразделений по работе с личным составом, преподавателями, научными сотрудниками, адъюнктами, слушателями и курсантами образовательных и научных организаций МВД России.

Содержание

РАЗДЕЛ. I. НОРМАТИВНЫЕ ПРАВОВЫЕ АКТЫ МВД РОССИИ, РЕГЛАМЕНТИРУЮЩИЕ ОРГАНИЗАЦИЮ ПОДГОТОВКИ КАДРОВ В ОРГАНАХ ВНУТРЕННИХ ДЕЛ РОССИЙСКОЙ ФЕДЕРАЦИИ 4

Приказ МВД России от 15 июня 2015 г. № 682 (в ред. приказов МВД России от 19.12.2016 № 852, от 17.04.2017 № 212) «Об утверждении Порядка организации и осуществления образовательной деятельности в федеральных государственных образовательных организациях со специальным наименованием «Суворовское военное училище», находящихся в ведении министерства внутренних дел Российской Федерации, и приема в указанные образовательные организации» 4

Приказ МВД России от 1 июля 2017 г. № 450 «Об утверждении Наставления по организации физической подготовки в органах внутренних дел Российской Федерации» 28

Приказ МВД России от 23 августа 2017 г. № 665 «О признании утратившими силу отдельных положений Наставления по организации физической подготовки в органах внутренних дел Российской Федерации, утвержденного приказом МВД России от 13 ноября 2012 г. № 1025 дсп» 74

Приказ МВД России от 23 ноября 2017 г. № 880 «Об утверждении Наставления по организации огневой подготовки в органах внутренних дел Российской Федерации» 75

РАЗДЕЛ. II. НОРМАТИВНЫЕ ПРАВОВЫЕ АКТЫ МВД РОССИИ, РЕГЛАМЕНТИРУЮЩИЕ ОРГАНИЗАЦИЮ МОРАЛЬНО-ПСИХОЛОГИЧЕСКОГО ОБЕСПЕЧЕНИЯ В ОРГАНАХ ВНУТРЕННИХ ДЕЛ РОССИЙСКОЙ ФЕДЕРАЦИИ 158

Приказ МВД России от 24 октября 2017 г. № 806 «Об организации социальной работы в органах внутренних дел Российской Федерации» 158

РАЗДЕЛ. III. НОРМАТИВНЫЕ ПРАВОВЫЕ АКТЫ МВД РОССИИ, РЕГЛАМЕНТИРУЮЩИЕ ОРГАНИЗАЦИЮ ПРОФИЛАКТИКИ КОРРУПЦИОННЫХ ПРАВОНАРУШЕНИЙ В ОРГАНАХ ВНУТРЕННИХ ДЕЛ РОССИЙСКОЙ ФЕДЕРАЦИИ 161

Приказ МВД России от 20 декабря 2017 г. № 944 «О мерах по реализации Указа Президента Российской Федерации от 2 апреля 2013 г. № 309 «О мерах по реализации отдельных положений Федерального закона «О противодействии коррупции» 161

Приказ МВД России от 16 декабря 2016 г. № 848 (в ред. приказа МВД России от 20.12.2017 № 945) «О Перечне должностей федеральной государственной службы в Министерстве внутренних дел Российской Федерации и должностей в организациях, создаваемых для выполнения задач, поставленных перед Министерством внутренних дел Российской Федерации, при замещении которых сотрудники органов внутренних дел Российской Федерации, федеральные государственные гражданские служащие и работники, а также граждане при назначении на должности в организациях, создаваемых для выполнения задач, поставленных перед Министерством внутренних дел Российской Федерации, обязаны представлять сведения о своих доходах, об имуществе и обязательствах имущественного характера, а также сведения о доходах, об имуществе и обязательствах имущественного характера своих супруги (супруга) и несовершеннолетних детей» 163

**Раздел. I. НОРМАТИВНЫЕ ПРАВОВЫЕ АКТЫ
МВД РОССИИ, РЕГЛАМЕНТИРУЮЩИЕ
ОРГАНИЗАЦИЮ ПОДГОТОВКИ КАДРОВ
В ОРГАНАХ ВНУТРЕННИХ ДЕЛ
РОССИЙСКОЙ ФЕДЕРАЦИИ**

**ПРИКАЗ
МИНИСТЕРСТВА ВНУТРЕННИХ
ДЕЛ РОССИЙСКОЙ ФЕДЕРАЦИИ
от 15 июня 2015 г. № 682**

(в ред. приказов МВД России от 19.12.2016 № 852,
от 17.04.2017 № 212)

**ОБ УТВЕРЖДЕНИИ ПОРЯДКА ОРГАНИЗАЦИИ
И ОСУЩЕСТВЛЕНИЯ ОБРАЗОВАТЕЛЬНОЙ ДЕЯТЕЛЬНОСТИ
В ФЕДЕРАЛЬНЫХ ГОСУДАРСТВЕННЫХ
ОБРАЗОВАТЕЛЬНЫХ ОРГАНИЗАЦИЯХ СО СПЕЦИАЛЬНЫМ
НАИМЕНОВАНИЕМ «СУВОРОВСКОЕ ВОЕННОЕ
УЧИЛИЩЕ», НАХОДЯЩИХСЯ В ВЕДЕНИИ МИНИСТЕРСТВА
ВНУТРЕННИХ ДЕЛ РОССИЙСКОЙ ФЕДЕРАЦИИ, И ПРИЕМА
В УКАЗАННЫЕ ОБРАЗОВАТЕЛЬНЫЕ ОРГАНИЗАЦИИ**

Зарегистрирован в Минюсте России 10 июля 2015 г.
Регистрационный № 37978

В соответствии с частью 4 статьи 86 Федерального закона от 29 декабря 2012 г. № 273-ФЗ «Об образовании в Российской Федерации»¹ –

П Р И К А З Ы В А Ю:

1. Утвердить прилагаемый Порядок организации и осуществления образовательной деятельности в федеральных государственных образовательных организациях со специальным наименованием «суворовское военное училище», находящихся в

¹ Собрание законодательства Российской Федерации, 2012, № 53, ст. 7598.

ведении Министерства внутренних дел Российской Федерации, и приема в указанные образовательные организации.

2. Признать утратившим силу приказ МВД России от 5 августа 2009 г. № 614 «Об утверждении Порядка приема в федеральные государственные общеобразовательные учреждения с дополнительными образовательными программами – суворовские военные училища Министерства внутренних дел Российской Федерации»¹.

Министр
генерал-полковник полиции

В. Колокольцев

¹ Зарегистрирован в Минюсте России 6 ноября 2009 года, регистрационный № 15182.

ПОРЯДОК

организации и осуществления образовательной деятельности в федеральных государственных образовательных организациях со специальным наименованием «суворовское военное училище», находящихся в ведении Министерства внутренних дел Российской Федерации, и приема в указанные образовательные организации

I. Организация и осуществление образовательной деятельности

1. Настоящий Порядок регламентирует организацию и осуществление образовательной деятельности в федеральных государственных образовательных организациях со специальным наименованием «суворовское военное училище», находящихся в ведении Министерства внутренних дел Российской Федерации¹, по основным общеобразовательным программам – образовательным программам основного общего и среднего общего образования², интегрированным с дополнительными общеразвивающими программами, имеющими целью подготовку несовершеннолетних обучающихся к службе в органах внутренних дел Российской Федерации³, и прием несовершеннолетних граждан Российской Федерации⁴ в училища.

2. Содержание основного общего образования, среднего общего образования и дополнительного образования несовершеннолетних обучающихся⁵ определяется соответствующими

¹ Далее – «училище».

² Далее – «основные общеобразовательные программы».

³ Далее – «дополнительные общеразвивающие программы».

⁴ Далее – «граждане».

⁵ Далее – «обучающиеся».

образовательными программами, утверждаемыми училищем самостоятельно¹.

3. Требования к структуре, объему, условиям реализации и результатам освоения образовательных программ училища определяются соответствующими федеральными государственными образовательными стандартами.

4. Учебный план образовательной программы училища² определяет перечень, трудоемкость, последовательность и распределение по периодам обучения учебных предметов, курсов, дисциплин (модулей), учебной практики, иных видов учебной деятельности обучающихся, формы их промежуточной аттестации.

5. Использование при реализации образовательных программ училища методов и средств обучения и воспитания, образовательных технологий, наносящих вред физическому и (или) психическому здоровью обучающихся, запрещается.

6. При реализации образовательных программ училища могут предусматриваться как аудиторные, так и внеаудиторные (самостоятельные) учебные занятия, которые проводятся по группам (взводам) или индивидуально.

7. Училище создает условия для реализации образовательных программ училища, вещевого, медицинского, продовольственного обеспечения обучающихся, их круглосуточного проживания.

8. Форма обучения в училище очная.

9. Срок обучения:

9.1. По образовательной программе основного общего образования, интегрированной с дополнительными общеразвивающими программами, – 1 год.

9.2. По образовательной программе среднего общего образования, интегрированной с дополнительными общеразвивающими программами³, – 2 года.

¹ Далее – «образовательные программы училища».

² Далее – «учебный план».

³ Далее – «образовательная программа среднего общего образования».

10. Образовательная деятельность в училище осуществляется на государственном языке Российской Федерации¹.

11. При реализации образовательных программ училища используются различные образовательные технологии, в том числе электронное обучение².

12. Образовательная деятельность в училище организуется в соответствии с расписанием учебных занятий, которое определяется училищем самостоятельно.

13. Обучающиеся нового набора проходят подготовительный период обучения в училище или стационарном учебном лагере в порядке, определяемом училищем самостоятельно.

14. Учебный год в училище начинается 1 сентября и заканчивается в соответствии с учебным планом соответствующей образовательной программы училища.

15. Учебный год включает в себя:

15.1. На первом и третьем курсах 4 учебные четверти (не менее 34 недель) и государственную итоговую аттестацию.

15.2. На втором курсе 4 учебные четверти (не менее 34 недель), промежуточную аттестацию и учебную практику.

16. В соответствии с учебным планом обучающимся в течение учебного года предоставляются осенние, зимние и весенние каникулы общей продолжительностью не менее 30 календарных дней и летние каникулы продолжительностью не менее 8 недель. Сроки начала и окончания каникул определяются училищем самостоятельно.

17. Учебные занятия в училище проводятся в составе группы (взвода). Комплектование групп (взводов) первого курса проводится, как правило, с учетом изучаемых иностранных языков, а также психологической совместимости обучающихся.

18. Наполняемость группы (взвода) должна быть не менее 15 и не более 25 обучающихся³. При проведении учебных занятий

¹ Часть 2 статьи 14 Федерального закона от 29 декабря 2012 г. № 273-ФЗ «Об образовании в Российской Федерации» (Собрание законодательства Российской Федерации, 2012, 53, ст. 7598). Далее – «Закон об образовании».

² Часть 2 статьи 13 Закона об образовании.

³ Подпункт 10.1 Санитарно-эпидемиологических требований к условиям и организации обучения в общеобразовательных учреждениях «Сани-

по иностранному языку (кроме восточных языков), информатике и информационно-коммуникационным технологиям, физической культуре, во время практических занятий по физике и химии группы (взводы) делятся на 2 подгруппы, а при изучении восточных языков – на 3 подгруппы.

19. Продолжительность учебной недели в училище составляет 6 дней, учебного занятия – 45 минут (академический час)¹.

20. Максимальный объем учебной нагрузки для обучающегося на освоение учебного плана не должен превышать 37 академических часов в неделю, а для обучающегося первого курса – 36 академических часов в неделю².

21. Расписанием учебных занятий училища должна предусматриваться самостоятельная подготовка обучающихся к занятиям³ продолжительностью не более 3 часов 30 минут в день⁴, которая не учитывается в максимальном объеме учебной нагрузки для обучающегося, предусмотренном пунктом 20 настоящего Порядка.

22. Учебная практика имеет целью развитие у обучающихся высоких морально-психологических, деловых и организаторских качеств, физической выносливости и стойкости, необходимых для подготовки к службе в органах внутренних дел Российской Федерации⁵, устанавливается образовательной программой училища и проводится по месту дислокации училища и (или)

тарно-эпидемиологические правила и нормативы СанПиН 2.4.2.2821-10», утвержденных постановлением Главного государственного санитарного врача Российской Федерации от 29 декабря 2010 г. № 189 (зарегистрированы в Минюсте России 3 марта 2011 года, регистрационный № 19993), с изменениями, внесенными постановлением Главного государственного санитарного врача Российской Федерации от 29 июня 2011 г. № 85 (зарегистрированы в Минюсте России 15 декабря 2011 года, регистрационный № 22637); постановлением Главного государственного санитарного врача Российской Федерации от 25 декабря 2013 г. № 72 (зарегистрированы в Минюсте России 27 марта 2014 года, регистрационный № 31751). Далее – «СанПиН 2.4.2.2821-10».

¹ Подпункт 10.9 СанПиН 2.4.2.2821-10.

² Подпункт 10.5 СанПиН 2.4.2.2821-10.

³ Пункт 1 части 1 статьи 43 Закона об образовании

⁴ Приложение № 6 к СанПиН 2.4.2.2821-10.

⁵ Далее – «органы внутренних дел».

с выездом за пределы училища в случае создания необходимых условий для проживания, питания, медицинского обслуживания обучающихся.

23. Для реализации соответствующих образовательных программ в училище должны быть оборудованы учебные кабинеты:

23.1. Русского языка и литературы.

23.2. Истории.

23.3. Обществознания (государства и права).

23.4. Географии.

23.5. Математики.

23.6. Информатики и информационно-коммуникационных технологий.

23.7. Физики.

23.8. Химии.

23.9. Биологии.

23.10. Иностранных языков.

23.11. Мировой художественной культуры.

23.12. Методический.

23.13. Специальные (в соответствии с направленностью дополнительных общеразвивающих программ).

24. Освоение образовательных программ училища, в том числе отдельной части или всего объема учебного предмета, курса, дисциплины (модуля), сопровождается текущим контролем успеваемости и промежуточной аттестацией обучающихся. Формы, периодичность и порядок проведения текущего контроля успеваемости и промежуточной аттестации обучающихся определяются училищем самостоятельно¹.

25. Обучающиеся, успешно выполнившие учебный план за соответствующий курс обучения, переводятся на следующий курс.

26. Обучающиеся второго курса, не прошедшие промежуточную аттестацию по уважительным причинам или имеющие академическую задолженность, переводятся на следующий курс условно².

¹ Часть 1 статьи 58 Закона об образовании.

² Часть 8 статьи 58 Закона об образовании.

27. Сроки и порядок ликвидации обучающимися академической задолженности устанавливаются приказом начальника училища.

28. Обучающийся, не ликвидировавший в установленные сроки академическую задолженность с момента ее образования, направляется в территориальную психолого-медико-педагогическую комиссию¹ по месту дислокации училища с письменного согласия родителей (законных представителей) несовершеннолетнего обучающегося², а в случае достижения обучающимся пятнадцатилетнего возраста также с его согласия, для проведения обследования в целях выявления особенностей в физическом и (или) психическом развитии и (или) отклонений в поведении³.

29. С учетом рекомендаций по оказанию детям психолого-медико-педагогической помощи и организации их обучения и воспитания, подготовленных территориальной комиссией по результатам обследования, предусмотренного пунктом 28 настоящего Порядка, по усмотрению законных представителей обучающиеся:

29.1. Переводятся для продолжения освоения соответствующей общеобразовательной программы в другую организацию, осуществляющую образовательную деятельность (за исключением организаций, находящихся в ведении Министерства внутренних дел Российской Федерации⁴).

29.2. Отчисляются из училища.

30. По согласию законных представителей, комиссии по делам несовершеннолетних и защите их прав и органа местного самоуправления, осуществляющего управление в сфере образования, обучающийся, достигший пятнадцатилетнего возраста, может оставить училище до получения основного общего образования⁵.

¹ Далее – «территориальная комиссия».

² Далее – «законные представители».

³ Пункт 14 Положения о психолого-медико-педагогической комиссии, утвержденного приказом Минобрнауки России от 20 сентября 2013 г. № 1082 (зарегистрирован в Минюсте России 23 октября 2013 года, регистрационный № 30242).

⁴ Далее – «МВД России».

⁵ Часть 6 статьи 66 Закона об образовании.

31. За неисполнение или нарушение устава училища, правил внутреннего распорядка, правил проживания в общежитиях и иных локальных нормативных актов по вопросам организации и осуществления образовательной деятельности к обучающемуся могут быть применены следующие меры дисциплинарного взыскания:

31.1. Замечание.

31.2. Выговор.

31.3. Отчисление из училища.

32. Применение к обучающимся и снятие с обучающихся мер дисциплинарного взыскания регламентируется нормативным правовым актом Министерства образования и науки Российской Федерации¹.

33. В отношении обучающегося, достигшего пятнадцатилетнего возраста, в качестве меры дисциплинарного взыскания может быть применено отчисление из училища, влекущее прекращение образовательных отношений², с учетом мнения его законных представителей и с согласия комиссии по делам несовершеннолетних и защите их прав³. Решение об отчислении детей-сирот и детей, оставшихся без попечения родителей, принимается с согласия комиссии по делам несовершеннолетних и защите их прав и органа опеки и попечительства того субъекта Российской Федерации, откуда направлялся обучающийся.

34. Обучающийся, законные представители вправе обжаловать в комиссию по урегулированию споров между участниками образовательных отношений меры дисциплинарного взыскания и их применение к обучающемуся⁴.

35. Порядок создания, организации работы, принятия решений комиссией по урегулированию споров между участниками образовательных отношений и их исполнения устанавливается

¹ Приказ Минобрнауки России от 15 марта 2013 г. № 185 «Об утверждении порядка применения к обучающимся и снятия с обучающихся мер дисциплинарного взыскания» (зарегистрирован в Минюсте России 4 июня 2013 года, регистрационный № 28648).

² Пункт 2 части 2 статьи 61 Закона об образовании.

³ Часть 9 статьи 43 Закона об образовании.

⁴ Часть 11 статьи 43 Закона об образовании.

соответствующим положением, утверждаемым локальным нормативным актом училища, который принимается в соответствии с Законом об образовании.

36. Обо всех случаях отчисления обучающихся училище незамедлительно информирует комиссию по делам несовершеннолетних и защите их прав и орган местного самоуправления, осуществляющий управление в сфере образования, того субъекта Российской Федерации, откуда направлялся обучающийся, а также Департамент государственной службы и кадров Министерства внутренних дел Российской Федерации¹.

37. Восстановление обучающихся, исключенных из училища, осуществляется при наличии в училище вакантных мест, определяемых разницей между количеством приемных мест на соответствующем курсе, установленным планом комплектования образовательных организаций МВД России² соответствующего года приема (количество мест для приема на первый год обучения) и фактическим количеством обучающихся на соответствующем курсе при условии успешного прохождения ими проверки, предусмотренной подпунктом 77.1 настоящего Порядка, на основании заявления законных представителей на имя начальника училища.

38. Перевод обучающихся из одного училища в другое осуществляется при наличии вакантных мест в училище, в которое планируется перевод, определяемых в соответствии с пунктом 37 настоящего Порядка, на основании заявления законных представителей на имя начальника училища, в которое планируется перевод, согласованного с начальником училища, в котором обучающийся проходит обучение, а также с ДГСК МВД России.

39. Освоение обучающимися основных общеобразовательных программ завершается государственной итоговой аттестацией, которая является обязательной.

40. Обучающимся, успешно прошедшим государственную итоговую аттестацию по соответствующим образовательным

¹ Далее – «ДГСК МВД России».

² Пункт 64 Порядка организации подготовки кадров для замещения должностей в органах внутренних дел Российской Федерации, утвержденного приказом МВД России от 31 марта 2015 г. № 385 (зарегистрирован в Минюсте России 12 июня 2015 года, регистрационный № 37228).

программам училища, выдается аттестат об основном общем или среднем общем образовании, подтверждающий получение общего образования соответствующего уровня.

41. Обучающимся, не прошедшим государственную итоговую аттестацию или получившим на государственной итоговой аттестации неудовлетворительные результаты, а также обучающимся, освоившим часть образовательной программы училища и (или) отчисленным из училища, выдается справка об обучении или о периоде обучения по образцу, самостоятельно устанавливаемому училищем¹.

42. Воспитание обучающихся является частью образовательного процесса и одним из основных видов деятельности училища.

43. Воспитательная работа в училище реализуется в процессе учебной деятельности обучающихся, а также их повседневной жизни.

II. Организация приема в училище

44. Правила приема в конкретное училище устанавливаются в части, не урегулированной законодательством Российской Федерации об образовании, училищем самостоятельно².

45. Количество мест для приема на первый курс училищ устанавливается ежегодно на основании штатных расписаний училищ планом комплектования образовательных организаций МВД России.

46. Училище проводит прием на обучение по общеобразовательным программам, интегрированным с дополнительными общеразвивающими программами, на конкурсной основе отдельно по каждому подразделению центрального аппарата МВД России, территориальному органу МВД России (за исключением подчиненных территориальным органам МВД России), образовательной, научной, медицинской (в том числе санаторно-курортной) организации системы МВД России, окружному управлению материально-технического снабжения системы МВД России, заграничному аппарату МВД России, организации культуры, физкультурно-спортивной организации, редакции печатных и электронных

¹ Часть 12 статьи 60 Закона об образовании.

² Часть 9 статьи 55 Закона об образовании.

средств массовой информации, а также иной организации и подразделению, созданных для выполнения задач и осуществления полномочий, возложенных на органы внутренних дел (за исключением подчиненных территориальным органам МВД России)¹.

47. В училище со сроком освоения основных общеобразовательных программ, интегрированных с дополнительными общеобразовательными программами, 3 года могут поступать несовершеннолетние граждане, не достигшие семнадцатилетнего возраста (по состоянию на 31 декабря года поступления), окончившие 8 классов по программе основного общего образования в организации, осуществляющей образовательную деятельность, в году поступления (за исключением случая, установленного пунктом 114 настоящего Порядка), состояние здоровья которых по результатам предварительных медицинских осмотров соответствует I или II группам состояния здоровья и основной медицинской группе для занятий физической культурой (I группа)², а по результатам предварительного и окончательного медицинского освидетельствования военно-врачебными комиссиями МВД России – категории годности к службе в органах внутренних дел «А» – годен к службе в органах внутренних дел Российской Федерации» с показателем степени ограничения 1 или 2, по направлению органа, организации, подразделения МВД России по месту регистрации или пребывания кандидата на обучение³.

48. Преимущественным правом приема в училище пользуются несовершеннолетние граждане, перечисленные в части 6 статьи 86 Закона об образовании, а также иные лица в случаях, установленных федеральными законами.

49. Заявление (рапорт) о направлении кандидата на обучение в училище подается не позднее 1 апреля года поступления закон-

¹ Далее – «органы, организации, подразделения МВД России».

² Приказ Минздрава России от 21 декабря 2012 г. № 1346н «О порядке прохождения несовершеннолетними медицинских осмотров, в том числе при поступлении в образовательные учреждения и в период обучения в них» (зарегистрирован в Минюсте России 2 апреля 2013 года, регистрационный № 27961). Далее – «Порядок прохождения несовершеннолетними медицинских осмотров».

³ Далее – «кандидат на обучение».

ными представителями на имя руководителя (начальника) органа, организации, подразделения МВД России. В заявлении (рапорте) законных представителей в том числе оговаривается их согласие о продолжении кандидатом на обучение после окончания училища дальнейшего обучения в организации, осуществляющей образовательную деятельность по основным профессиональным образовательным программам и находящейся в ведении МВД России.

50. Утратил силу приказом МВД России от 19.12.2016 № 852.

51. К заявлению (рапорту) законных представителей о направлении кандидата на обучение в училище прилагаются:

51.1. Свидетельство о рождении.

51.2. Документ установленного образца, подтверждающий российское гражданство кандидата на обучение.

51.3. Справка о периоде обучения с итоговыми оценками за 1 – 7 классы с указанием изучаемого иностранного языка, подписанная руководителем организации, осуществляющей образовательную деятельность, и заверенная печатью этой организации.

51.4. Характеристика кандидата на обучение, подписанная классным руководителем и руководителем организации, осуществляющей образовательную деятельность, с указанием даты выдачи, заверенная печатью этой организации.

51.5. Полис обязательного медицинского страхования.

51.6. Четыре фотографии размером 3 x 4 см и две размером 9 x 12 см (без головного убора).

51.7. Согласие законных представителей, выраженное в письменной форме, на обработку их персональных данных и персональных данных кандидата на обучение в целях изучения возможности приема его в дальнейшем на службу в органы внутренних дел.

51.8. Документы, подтверждающие преимущественное право приема кандидата на обучение в училище.

51.9. Медицинская карта и медицинская справка, указанные в подпункте 3 пункта 40 Порядка прохождения несовершеннолетними медицинских осмотров, содержащие сведения о состоянии здоровья кандидата на обучение и оценку его соответствия тре-

бованиям к обучению в училище, установленным пунктом 47 настоящего Порядка¹.

51.10. Справка из наркологического и психоневрологического диспансеров о том, что кандидат на обучение не состоит на учете в связи с лечением от алкоголизма, наркомании, токсикомании, хронических и затяжных психических расстройств.

52. Документы, предусмотренные подпунктами 51.1, 51.2, 51.5 и 51.8 настоящего Порядка, возвращаются законным представителям в день их представления. Копии указанных документов заверяются печатью органа, организации, подразделения МВД России.

53. По результатам проверки документов, указанных в пункте 51 настоящего Порядка, кадровое подразделение органа, организации, подразделения МВД России направляет кандидата на обучение на предварительное медицинское освидетельствование, осуществляемое в установленном порядке¹.

54. После проверки документов, указанных в пункте 51 настоящего Порядка, завершения обработки персональных данных кандидата на обучение и законных представителей, предварительного медицинского освидетельствования и проводимого в его рамках психологического обследования кадровым подразделением органа, организации, подразделения МВД России оформляется учебное дело кандидата на обучение, к которому в том числе приобщаются:

54.1. Документы (копии документов), предусмотренные пунктом 51 настоящего Порядка.

54.2. Карта медицинского освидетельствования кандидата на обучение.

55. Учебные дела кандидатов на обучение не оформляются и в училище не направляются, если:

55.1. Состояние здоровья кандидата на обучение по результатам предварительного медицинского осмотра и предварительного

¹ Положение о военно-врачебной экспертизе, утвержденное постановлением Правительства Российской Федерации от 4 июля 2013 г. № 565 (Собрание законодательства Российской Федерации 2013, № 28, ст. 3831; 2016, № 31, ст. 5016).

медицинского освидетельствования не соответствует требованиям пункта 47 настоящего Порядка.

55.2. При обработке персональных данных кандидата на обучение и его законных представителей выявлены несоответствия требованиям пункта 47 настоящего Порядка либо установлены препятствия для приема кандидата на обучение на службу в органы внутренних дел после окончания училища.

56. Органы, организации, подразделения МВД России обязаны оформить и направить в училище не менее двух учебных дел кандидатов на обучение на каждое приемное место, предусмотренное планом комплектования образовательных организаций МВД России.

57. Учебное дело кандидата на обучение не позднее 15 июня года поступления направляется органом, организацией, подразделением МВД России в училище.

58. Оригиналы документов, предусмотренных подпунктами 51.1, 51.2, 51.5 и 51.8 настоящего Порядка, а также справка о периоде обучения с итоговыми оценками за 8 класс, подписанная руководителем организации, осуществляющей образовательную деятельность, и заверенная печатью этой организации, представляются кандидатом на обучение самостоятельно в приемную комиссию училища не позднее 1 августа года поступления.

59. Училище до 10 июля года поступления направляет в органы, организации, подразделения МВД России списки кандидатов на обучение, допущенных к проведению проверки, предусмотренной подпунктом 77.1 настоящего Порядка, и прохождению по ее результатам вступительных испытаний, а также списки кандидатов на обучение, которым отказано в допуске, с указанием причины отказа.

60. Училище обязано ознакомить кандидата на обучение и (или) его законных представителей со своим уставом, лицензией на осуществление образовательной деятельности, свидетельством о государственной аккредитации, с образовательными программами училища и другими документами, регламентирующими организацию и осуществление образовательной деятель-

ности, права и обязанности обучающихся. При проведении приема на конкурсной основе поступающему предоставляется также информация о проводимом конкурсе и об итогах его проведения¹. Факт ознакомления заверяется личными подписями кандидата на обучение и законных представителей.

61. В целях информирования о приеме на обучение училище размещает на своем официальном сайте в информационно-телекоммуникационной сети «Интернет»² информацию в соответствии с Перечнем и сроками, установленными приказом МВД России от 28 июня 2013 г. № 490 «Об утверждении Перечня информации о деятельности образовательных организаций системы МВД России для размещения в открытых информационно-телекоммуникационных сетях, в том числе на официальном сайте МВД России в информационно-телекоммуникационной сети «Интернет», а также Порядка размещения этой информации»³, обеспечивает свободный доступ к информации, размещенной на информационном стенде приемной комиссии⁴.

62. Для обеспечения своевременного приема обращений граждан по фактам допущенных нарушений законодательства Российской Федерации, коррупционных проявлений в ходе приема на обучение училище на информационном стенде и официальном сайте размещает адрес официального сайта МВД России в информационно-телекоммуникационной сети «Интернет», номера телефонов ДГСК МВД России, Главного управления собственной безопасности Министерства внутренних дел Российской Федерации⁵ и подразделения собственной безопасности территориального органа МВД России на региональном уровне, дислоцированного по месту нахождения училища.

63. Училище обеспечивает функционирование специальной телефонной линии и раздела официального сайта для приема

¹ Часть 2 статьи 55 Закона об образовании.

² Далее – «официальный сайт».

³ Зарегистрирован в Минюсте России 20 сентября 2013 года, регистрационный № 29987.

⁴ Далее – «информационный стенд».

⁵ Далее – «ГУСБ МВД России».

обращений граждан, связанных с организацией и проведением приема на обучение.

64. Организационное обеспечение проведения приема на обучение в училище осуществляется приемной комиссией, создаваемой училищем.

65. Для проведения вступительных испытаний училище создает в определяемом им порядке экзаменационные комиссии и апелляционные комиссии.

66. Полномочия и порядок деятельности приемной комиссии определяются положением о ней, утверждаемым начальником училища.

67. Председателем приемной комиссии является начальник училища.

68. Председатель приемной комиссии назначает ответственного секретаря приемной комиссии, который организует работу приемной комиссии, а также личный прием кандидатов на обучение, их законных представителей.

69. Полномочия и порядок деятельности экзаменационных и апелляционных комиссий определяются положениями о них, утверждаемыми председателем приемной комиссии.

70. Не допускается назначение председателем экзаменационной комиссии одного и того же лица на срок более трех лет подряд, а также одновременное включение в состав апелляционных комиссий членов экзаменационных комиссий.

71. Персональный состав приемной комиссии утверждается председателем приемной комиссии.

72. В состав приемной комиссии включаются сотрудники ГУСБ МВД России и (или) подразделений собственной безопасности территориальных органов МВД России на региональном уровне.

73. Составы экзаменационных и апелляционных комиссий с ежегодным их обновлением не менее чем на 20 %, председатели (при необходимости заместители) экзаменационных и апелляционных комиссий утверждаются председателем приемной комиссии.

74. В состав экзаменационных и апелляционных комиссий включаются наиболее опытные и квалифицированные педагоги-

ческие работники училища. В состав экзаменационных комиссий могут включаться педагогические работники иных организаций, осуществляющих образовательную деятельность, по согласованию с руководителями этих организаций.

75. Срок полномочий приемной комиссии, экзаменационных и апелляционных комиссий училища составляет один календарный год.

76. Контроль за соблюдением порядка организации и проведения приема на обучение в училище осуществляет ДГСК МВД России.

III. Организация проведения проверки кандидатов на обучение и вступительных испытаний

77. В период с 1 по 15 августа года поступления в училище проводятся:

77.1. Проверка кандидатов на обучение, включающая:

77.1.1. Клинико-лабораторное обследование (тест-контроль) на добровольной основе кандидатов на обучение на наличие содержания в организме наркотических и психотропных веществ.

77.1.2. Окончательное медицинское освидетельствование кандидатов на обучение.

77.1.3. Определение психологической готовности кандидатов на обучение к обучению в училище, включая их социально-психологическое изучение, а также психологическое и психофизиологическое обследование, по результатам которых готовятся заключения.

77.2. Вступительные испытания.

78. Кандидаты на обучение, допущенные к проведению проверки, предусмотренной подпунктом 77.1 настоящего Порядка, и прохождению вступительных испытаний, сопровождаются в училище их законными представителями.

79. Приемная комиссия училища распределяет кандидатов на обучение по группам с учетом изучаемого иностранного языка и нормативной численности групп не более 25 человек.

80. Все кандидаты на обучение при необходимости обеспечиваются бесплатным жильем и питанием по нормам довольствия,

установленным для обучающихся училища. Каждому кандидату на обучение при необходимости определяется место в спальном помещении и указываются места для подготовки к вступительным испытаниям.

81. К вступительным испытаниям допускаются только кандидаты на обучение, успешно прошедшие проверку, предусмотренную подпунктом 77.1 настоящего Порядка.

82. Расписание вступительных испытаний размещается на информационном стенде не позднее 25 июля года поступления.

83. В один день для группы планируется не более одного вступительного испытания, перерыв между ними должен быть не менее 2 дней.

84. При составлении расписания предусматривается проведение консультаций по общеобразовательным предметам, выносимым на вступительные испытания.

85. Вступительные испытания проводятся в объеме образовательной программы основного общего образования за 8 класс по учебным предметам: русский язык, математика, физическая культура. Формы проведения и программы вступительных испытаний определяются училищем самостоятельно (в случае, если формы их проведения не установлены учредителем).

86. Кандидаты на обучение, не прибывшие на одно из вступительных испытаний без уважительных причин, к дальнейшей сдаче вступительных испытаний не допускаются. О невозможности сдавать вступительные испытания по состоянию здоровья или другим уважительным причинам кандидат на обучение обязан доложить начальнику формируемого курса или командиру формируемого взвода.

87. Время сдачи пропущенного по уважительной причине вступительного испытания определяется председателем приемной комиссии.

88. В интересах защиты прав кандидатов на обучение, членов приемной комиссии, экзаменационных и апелляционных комиссий при проведении вступительных испытаний в училище используются технические средства аудиовидеофиксации, о чем в обязательном порядке уведомляются указанные лица, а также законные представители.

89. Качество аудиовидеоинформации, полученной с применением технических средств аудиовидеофиксации, обеспечивается училищем с обязательной возможностью идентификации кандидатов на обучение при прохождении ими вступительных испытаний.

90. Конфиденциальность аудиовидеоинформации, а также учет и хранение носителей указанной информации обеспечиваются в соответствии с законодательством Российской Федерации о персональных данных.

91. Для вступительных испытаний по математике отводится 4 академических часа (180 минут), по русскому языку – 1 академический час (45 минут).

92. Результаты вступительных испытаний оцениваются: «отлично» (5 баллов), «хорошо» (4 балла), «удовлетворительно» (3 балла) или «неудовлетворительно» и вносятся в экзаменационный лист.

93. Результаты вступительных испытаний кандидатов на обучение размещаются для сведения законных представителей на информационном стенде не позднее чем за один день до начала проведения следующего вступительного испытания.

94. Повторное прохождение вступительных испытаний не допускается.

95. Кандидаты на обучение, не прошедшие проверку, предусмотренную подпунктом 77.1 настоящего Порядка, получившие оценку «неудовлетворительно» на вступительном испытании, либо нарушившие правила внутреннего распорядка или правила проживания в общежитиях, утвержденные локальными нормативными актами училища, к сдаче последующих вступительных испытаний не допускаются, о чем их законные представители незамедлительно информируются секретарем приемной комиссии. Направление указанных кандидатов на обучение к законным представителям осуществляется только в сопровождении уполномоченных должностных лиц училища.

IV. Общие правила подачи и рассмотрения апелляций

96. По результатам вступительного испытания кандидат на обучение и (или) его законные представители имеют право подать апелляцию о нарушении, по их мнению, порядка проведения

вступительного испытания, иных обязательных процедур и (или) несогласии с его результатами.

97. Рассмотрение апелляции проводится не позднее дня, следующего за днем объявления результатов вступительного испытания.

98. Кандидат на обучение имеет право присутствовать при рассмотрении апелляции, в том числе с одним из законных представителей.

99. Апелляционная комиссия в ходе рассмотрения апелляции использует аудиовидеоинформацию, полученную с технических средств аудиовидеофиксации, установленных в местах проведения вступительных испытаний.

100. В ходе рассмотрения апелляции проверяется только правильность оценки результата сдачи вступительного испытания. Рассмотрение апелляции не является проведением повторного вступительного испытания.

101. При возникновении разногласий в апелляционной комиссии проводится голосование, решение принимается большинством голосов. При равенстве голосов решающим является голос председателя или председательствующего на заседании апелляционной комиссии.

102. После рассмотрения апелляции апелляционная комиссия принимает решение об изменении оценки результатов вступительного испытания или оставлении указанной оценки без изменения.

103. Оформленное протоколом решение апелляционной комиссии доводится до сведения кандидата на обучение и его законного представителя. Факт ознакомления кандидата на обучение и его законного представителя с решением апелляционной комиссии заверяется их личными подписями.

104. Процедура рассмотрения апелляций кандидатов на обучение по результатам вступительных испытаний определяется училищем самостоятельно.

V. Зачисление в училище

105. Зачисление на первый курс училища производится приказом начальника училища, издаваемым не позднее двух дней после

окончания вступительных испытаний, на основании списков кандидатов на обучение, рекомендованных к зачислению, отдельно по каждому органу, организации, подразделению МВД России с учетом набранных баллов по результатам вступительных испытаний, утвержденных приемной комиссией училища¹, которые размещаются на информационном стенде в день их утверждения.

106. Проходной конкурсный балл по каждому органу, организации, подразделению МВД России определяется по результатам прохождения вступительных испытаний участвующими в конкурсе кандидатами на обучение и объявляется перед заключительным заседанием приемной комиссии.

107. В случае если на одно приемное место претендуют два и более кандидата на обучение, набравшие по результатам вступительных испытаний равное количество баллов, при отсутствии у кого-либо из них преимущественного права приема в училище, приемной комиссией к учету принимается средний балл итоговых оценок за 8 класс, указанных в справке о периоде обучения, предусмотренной пунктом 58 настоящего Порядка.

108. Приказ о зачислении кандидатов на обучение незамедлительно размещается на информационном стенде училища.

109. Лица, зачисленные на обучение, не приступившие к учебным занятиям в течение семи учебных дней после их начала в соответствии с расписанием учебных занятий первого курса, кроме не прибывших по уважительным причинам (болезнь или иные обстоятельства, подтвержденные документально) и сообщивших о причинах неявки в училище до начала занятий, подлежат отчислению в установленном порядке.

110. При наличии приемных мест, оставшихся вакантными после зачисления кандидатов на обучение в соответствии с пунктом 105 настоящего Порядка, а также в случае отчисления обучающихся в течение первой учебной четверти после начала учебных занятий дальнейшее зачисление кандидатов на обучение с их согласия и согласия их законных представителей, а также с разрешения ДГСК МВД России осуществляется из числа лиц, следующих в полном пофамильном списке кандидатов на обучение за

¹ Далее – «полный пофамильный список кандидатов на обучение».

списком зачисленных, до полного заполнения вакантных мест, но не позднее 25 ноября года поступления.

111. Кандидаты на обучение, не зачисленные в училище, направляются к их законным представителям в соответствии с требованием пункта 95 настоящего Порядка. Учебные дела указанных кандидатов на обучение с копией справки, предусмотренной пунктом 112 настоящего Порядка, возвращаются в направившие их органы, организации, подразделения МВД России не позднее чем через 10 дней после окончания вступительных испытаний.

112. Каждому кандидату на обучение, не зачисленному в училище, выдается справка о результатах вступительных испытаний, подписанная ответственным секретарем приемной комиссии и заверенная печатью училища. Форма справки о результатах вступительных испытаний разрабатывается училищем самостоятельно.

113. Экзаменационные работы кандидатов на обучение, а также протоколы заседаний приемной комиссии училища и другие материалы по комплектованию первого курса хранятся в училище в течение трех лет.

114. В случае если в течение учебного года на первом курсе училища образовались вакантные места, определяемые как разница между количеством приемных мест, установленных планом комплектования образовательных организаций МВД России на текущий учебный год, и фактическим количеством обучающихся на первом курсе, училище вправе в сроки, установленные пунктами 49 и 77 настоящего Порядка, организовать по согласованию с ДГСК МВД России прием граждан на эти места на обучение, начиная со следующего учебного года, по образовательной программе среднего общего образования.

115. На обучение по образовательной программе среднего общего образования в училище могут поступать несовершеннолетние граждане, не достигшие восемнадцатилетнего возраста (по состоянию на 31 декабря года поступления), окончившие 9 классов по программе основного общего образования в организации, осуществляющей образовательную деятельность, в году поступления, годные по состоянию здоровья, по направлению кадрового подразделения органа, организации, подразделения МВД России по месту регистрации или пребывания несовершенно-

нолетнего гражданина, успешно прошедшие проверку, предусмотренную подпунктом 77.1 настоящего Порядка.

116. Прием кандидатов на обучение по образовательной программе среднего общего образования осуществляется на конкурсной основе по результатам вступительных испытаний по общеобразовательным предметам: русский язык, математика, физическая культура в объеме образовательной программы основного общего образования за 9 класс.

117. При приеме на обучение по образовательной программе среднего общего образования устанавливается единый конкурс для всех органов, организаций, подразделений МВД России.

118. На обучение по образовательной программе среднего общего образования зачисляются кандидаты на обучение, набравшие по результатам вступительных испытаний наибольшее количество баллов.

119. В случае если на одно приемное место претендуют два и более кандидата на обучение, набравшие по результатам вступительных испытаний равное количество баллов, при отсутствии у кого-либо из них преимущественного права приема в училище, приемной комиссией к учету принимается средний балл итоговых оценок за 9 класс, указанных в справке о периоде обучения.

ПРИКАЗ
МИНИСТЕРСТВА ВНУТРЕННИХ ДЕЛ
РОССИЙСКОЙ ФЕДЕРАЦИИ
от 1 июля 2017 г. № 450

ОБ УТВЕРЖДЕНИИ НАСТАВЛЕНИЯ ПО ОРГАНИЗАЦИИ
ФИЗИЧЕСКОЙ ПОДГОТОВКИ В ОРГАНАХ ВНУТРЕННИХ
ДЕЛ РОССИЙСКОЙ ФЕДЕРАЦИИ

В целях дальнейшего совершенствования физической подготовки сотрудников органов внутренних дел Российской Федерации, в том числе к действиям в условиях, связанных с применением физической силы, –

П Р И К А З Ы В А Ю:

1. Утвердить прилагаемое Наставление по организации физической подготовки в органах внутренних дел Российской Федерации.
2. Руководителям (начальникам) подразделений центрального аппарата МВД России, территориальных органов МВД России, образовательных, научных, медицинских (в том числе санаторно-курортных) организаций системы МВД России, окружных управлений материально-технического снабжения системы МВД России, а также иных организаций и подразделений, созданных для выполнения задач и осуществления полномочий, возложенных на органы внутренних дел Российской Федерации, организовать изучение требований Наставления, утвержденного настоящим приказом МВД России, и обеспечить реализацию его положений.
3. Контроль за выполнением настоящего приказа оставляю за собой.

Министр
генерал полиции Российской Федерации

В. Колокольцев

НАСТАВЛЕНИЕ

по организации физической подготовки в органах внутренних дел Российской Федерации

I. Общие положения

1. Настоящее Наставление определяет основы организации физической подготовки сотрудников органов внутренних дел Российской Федерации¹ в подразделениях центрального аппарата МВД России, территориальных органах МВД России, образовательных, научных, медицинских (в том числе санаторно-курортных) организациях системы МВД России, окружных управлениях материально-технического снабжения системы МВД России, а также иных организациях и подразделениях, созданных для выполнения задач и осуществления полномочий, возложенных на органы внутренних дел Российской Федерации².

2. Целью физической подготовки является формирование физической готовности сотрудников к успешному выполнению оперативно-служебных задач, умелому применению физической силы, в том числе боевых приемов борьбы, а также обеспечение высокой работоспособности в процессе служебной деятельности.

3. Задачами физической подготовки сотрудников являются:

3.1. Развитие и поддержание профессионально важных физических качеств на уровне, необходимом для успешного выполнения оперативно-служебных задач.

3.2. Формирование двигательных навыков и умений эффективного и правомерного применения физической силы, в том числе боевых приемов борьбы.

3.3. Поддержание и укрепление здоровья, сохранение продуктивного уровня общей работоспособности, повышение устойчивости

¹ Далее – «сотрудники».

² Далее – «органы, организации, подразделения МВД России».

организма к воздействию неблагоприятных факторов служебной деятельности.

4. Основным средством физической подготовки являются упражнения общей физической подготовки (на силу, быстроту и ловкость, выносливость) и служебно-прикладные упражнения (боевые приемы борьбы).

5. В содержание занятий по физической подготовке включаются упражнения прикладной гимнастики и атлетической подготовки, легкой атлетики и ускоренного передвижения, преодоления препятствий, лыжной подготовки, плавания, боевых приемов борьбы.

6. Доведение физических качеств до требуемого уровня, формирование необходимых двигательных навыков и умений осуществляются в рамках обучения по основным и дополнительным образовательным программам в организациях, осуществляющих образовательную деятельность и находящихся в ведении МВД России¹.

7. Поддержание и совершенствование физических качеств, а также двигательных навыков и умений сотрудников осуществляются на занятиях по профессиональной служебной и физической подготовке.

8. Занятия по физической подготовке в рамках профессиональной служебной и физической подготовки проводят руководители учебных групп². Для проведения занятий могут привлекаться сотрудники, имеющие образование в области физической культуры и спорта либо спортивные звания, имеющие (имевшие) спортивные разряды и прошедшие обучение на учебно-методических сборах по физической подготовке. В организациях, осуществляющих образовательную деятельность, – сотрудники из числа профессорско-преподавательского состава соответствующих кафедр (циклов).

¹ Далее – «организации, осуществляющие образовательную деятельность».

² Пункт 111 Порядка организации подготовки кадров для замещения должностей в органах внутренних дел Российской Федерации, утвержденного приказом МВД России от 31 марта 2015 г. № 385 (зарегистрирован в Минюсте России 12 мая 2015 года, регистрационный № 37228), с изменениями, внесенными приказом МВД России от 26 июля 2016 г. № 419 (зарегистрирован в Минюсте России 19 августа 2016 года, регистрационный № 43320).

II. Прикладная гимнастика и атлетическая подготовка

9. Занятия по прикладной гимнастике и атлетической подготовке проводятся с целью развития ловкости, силы и силовой выносливости, воспитания смелости и решительности, формирования правильной осанки и выработки привычки к строевой подтянутости.

10. Занятия проводятся на гимнастических площадках, спортивных городках, в тренажерных или спортивных залах, а также в иных пригодных для проведения занятий местах.

11. В содержание занятий включаются подтягивание на перекладине, сгибание и разгибание рук в упоре лежа, наклоны вперед из положения лежа на спине, жим гири, силовые комплексные упражнения, а также при необходимости иные упражнения на перекладине, брусках, кольцах, шведской стенке, полу (ковре), тренажерах, упражнения в лазании по канату, шесту, поднимании и переноске занимающихся, упражнения с использованием гимнастической скамейки, штанги, гири, гантелей и акробатические упражнения (стойки, кувырки, перевороты), выполняемые с учетом требований настоящего Наставления.

12. Подтягивание на перекладине. Из виса хватом сверху с выпрямленными руками, туловищем и ногами по команде «Начинай», сгибая руки, подтянуться, подняв подбородок выше грифа перекладины, затем опуститься в вис, зафиксировать на 0,5 сек. неподвижное положение и продолжить выполнение упражнения. Разрешается незначительное сгибание и разведение ног, незначительное отклонение тела от вертикального положения. Касание пола (земли) ногами, выполнение рывковых и маховых движений запрещается. Принимающий упражнение объявляет счет каждого законченного движения. Объявление счета одновременно является разрешением на продолжение упражнения. В случае нарушения правил выполнения упражнения вместо очередного счета подается команда «Не считать». Если эта команда подается трижды подряд, выполнение упражнения прекращается.

13. Рекомендации по обучению:

13.1. Разучивание способа выполнения подтягивания на перекладине заключается в приобретении двигательного навыка

сохранения правильного положения тела (виса) во всех моментах сгибания и разгибания рук. Для этого используются следующие подготовительные упражнения:

13.1.1. Вис на прямых руках. Задача – как можно дольше висеть на перекладине на прямых руках, соблюдая все требования.

13.1.2. Вис на согнутых руках. Задача – висеть на перекладине на согнутых руках, сохраняя правильное положение тела, 3 – 5 сек.

13.1.3. Подтягивание на перекладине с внешней помощью, а также с посторонним контролем правильного положения тела.

13.1.4. Подтягивание на перекладине с прыжка.

13.2. Тренировка в выполнении контрольного упражнения заключается в повторном выполнении подтягиваний на перекладине в объеме, зависящем от текущего предельного количества повторений, и планируется по следующей методике: при предельном количестве повторений в подтягивании на перекладине – 1 раз выполняются 7 подходов по 1 повторению (1 – 7x1), соответственно при 2–8x1, 3–6x2, 4–7x2, 5–6x3, 6–7x3, 7–7x4, 8–6x5, 9–7x5, 10–6x6, 11 – 7x6, 12 – 6x7, 13 – 7x7, 14 – 7x8, 15 – 7x9, 16 – 7x10.

14. Сгибание и разгибание рук в упоре лежа. Из упора лежа (расстояние между руками по ширине плеч, туловище прямое) по команде «Начинай» согнуть руки до касания грудью пола, разгибая руки, принять положение упор лежа, зафиксировать на 0,5 сек. неподвижное положение и продолжить выполнение упражнения. Касание пола коленом (коленями), бедрами и животом запрещается. Принимающий упражнение объявляет счет каждого законченного движения. Объявление счета одновременно является разрешением на продолжение упражнения. В случае нарушения правил выполнения упражнения вместо очередного счета подается команда «Не считать». Если эта команда подается трижды подряд, выполнение упражнения прекращается.

15. Рекомендации по обучению:

15.1. Разучивание способа выполнения сгибания и разгибания рук в упоре лежа заключается в приобретении двигательного навыка сохранения правильного положения тела во всех фазах сгибания и разгибания рук. Для этого необходимо выполнять это

упражнение в облегченных условиях – в положении упор руками выше по уровню упора ногами, посильном для 5 – 7 повторений.

15.2. Тренировка в выполнении контрольного упражнения в сгибании и разгибании рук в упоре лежа выполняется 3 – 5-кратным повторением этого упражнения в положении упор в облегченных условиях, посильном для сгибания и разгибания рук в упоре лежа в количестве 85 % раз от требуемого количества. Отдых между подходами 2 – 2,5 мин. Например, для выполнения контрольного упражнения сотруднику необходимо выполнить 16 повторений в сгибании и разгибании рук в упоре лежа. 85 % от 16 повторений составляет 13 – 14 раз.

16. Наклоны вперед из положения лежа на спине в течение 1 мин. Из положения лежа на спине (руки за головой, ноги не зафиксированы, пятки касаются пола) по команде «Начинай» наклонить туловище вперед до касания локтями коленей, вернуться в исходное положение (касание пола лопатками обязательно) и продолжить выполнение упражнения. Разрешается незначительное сгибание ног. Принимающий упражнение объявляет счет каждого законченного движения. В случае нарушения правил выполнения упражнения вместо очередного счета подается команда «Не считать». Если эта команда подается трижды подряд, выполнение упражнения прекращается. По истечении времени, отведенного на выполнение упражнения, подается команда «Стой».

17. Рекомендации по обучению: тренировка в выполнении контрольного упражнения в наклонах вперед из положения лежа на спине выполняется 3 – 5-кратным повторением этого упражнения в облегченных условиях (лежа на наклонной доске головой вверх, выполнение наклонов с зафиксированными ногами) в количестве 85 % раз от требуемого количества. Отдых между подходами 2 – 2,5 мин.

18. Жим гири весом 24 кг. Из положения стоя (ноги врозь) по команде «Начинай» хватом сверху за дужку гири, поднять ее на грудь так, чтобы гиря лежала на предплечье (плече), а рука была прижата к туловищу, выжать гирю вверх и зафиксировать на прямой руке на 0,5 сек., затем опустить ее на грудь, зафиксировав на 0,5 сек., и продолжить выполнение упражнения. После подъема гири, в момент фиксации гири над головой, туловище, ноги и руки

должны быть выпрямлены. Принимающий упражнение объявляет счет каждого законченного движения. Объявление счета одновременно является разрешением на продолжение упражнения. В случае нарушения правил выполнения упражнения вместо очередного счета подается команда «Не считать». Если эта команда подается трижды подряд, выполнение упражнения прекращается. Закончив выполнение упражнения одной рукой, опустить гирю вниз, не касаясь пола, переложить ее в другую руку и продолжить выполнение упражнения другой рукой. Запрещается находиться в положении без движения более 5 сек. В этом случае выполнение упражнения прекращается. При определении количества подъемов суммируются засчитанные жимы, выполненные каждой рукой.

19. Рекомендации по обучению: тренировка в жиме гири выполняется 3 – 5-кратным повторением этого упражнения в облегченных условиях, то есть с отягощениями, посильными для количества жимов в количестве 85 % раз от требуемого количества. Отдых между подходами 2 – 2,5 мин.

20. Силовое комплексное упражнение для мужчин (СКУ). По команде «Начинай» без пауз для отдыха выполнить по 10: сгибаний и разгибаний рук в упоре лежа; прыжков из упора лежа в упор присев (колени между рук) и обратно; наклонов вперед из положения лежа на спине (руки на поясе, ноги не зафиксированы) до касания пальцев ног руками (допускается незначительное сгибание ног в коленных суставах, при возвращении в исходное положение необходимо касание пола лопатками); выпрыгиваний вверх (руки за головой) из полуприседа (бедра параллельны полу), полностью выпрямляя ноги. Принимающий упражнение объявляет счет каждого законченного движения. В случае нарушения правил выполнения упражнения вместо очередного счета подается команда «Не считать», а при продолжительной паузе (более 2 сек.) – «Прекратить выполнение упражнения». При определении итогового результата суммируются засчитанные циклы указанных упражнений на количество раз.

21. Силовое комплексное упражнение для женщин (СКУ). Выполняется по команде «Начинай» в течение 1 мин.: первые 30 сек. – из положения лежа на спине (ноги не зафиксированы, пятки ка-

ются пола), руки вдоль туловища, ладони параллельно полу, выполнить максимальное количество наклонов вперед до касания пальцев ног руками (допускается незначительное сгибание ног в коленных суставах, при возвращении в исходное положение необходимо касание пола лопатками), затем, без паузы для отдыха, по команде «Смена», следующие 30 сек. – из положения упор лежа выполнить максимальное количество сгибаний и разгибаний рук (туловище прямое, руки сгибать до касания грудью пола). Принимающий упражнение объявляет счет каждого законченного движения. В случае нарушения правил выполнения упражнения вместо очередного счета подается команда «Не считать». По истечении времени, отведенного на выполнение упражнения, подается команда «Стой». При определении итогового результата суммируются засчитанные повторения наклонов вперед и сгибаний и разгибаний рук. В случае отсутствия засчитанных движений в наклонах вперед и (или) сгибании и разгибании рук проверяемому выставляется отметка «0 баллов» за упражнение в целом.

22. Поднос прямых ног к перекладине. Из виса хватом сверху по команде «Начинай» поднять прямые ноги к перекладине до касания грифа и вернуться в исходное положение. Зафиксировать неподвижное положение виса на 0,5 сек. и продолжить выполнение упражнения. Касание пола (земли) ногами, сгибание ног в коленных суставах, выполнение маховых движений запрещается. Принимающий упражнение объявляет счет каждого законченного движения. Объявление счета одновременно является разрешением на продолжение упражнения. В случае нарушения правил выполнения упражнения вместо очередного счета подается команда «Не считать». Если эта команда подается трижды подряд, выполнение упражнения прекращается.

23. Сгибание и разгибание рук в упоре на брусьях. Из упора на брусьях (руки выпрямлены) по команде «Начинай», сгибая руки, опуститься в упор на согнутых руках (руки должны быть полностью согнуты), разгибая руки, выйти в упор на выпрямленных руках, зафиксировать неподвижное положение на 0,5 сек. и продолжить выполнение упражнения. Принимающий упражнение объявляет счет каждого законченного движения. Объявление счета одновременно является разрешением на продолжение упражнения.

В случае нарушения правил выполнения упражнения вместо очередного счета подается команда «Не считать». Если эта команда подается трижды подряд, выполнение упражнения прекращается.

III. Легкая атлетика и ускоренное передвижение

24. Занятия по легкой атлетике и ускоренному передвижению направлены на развитие быстроты, скоростно-силовых качеств и выносливости.

25. Занятия проводятся на стадионе, на ровной площадке (в спортивном зале) или на пересеченной местности.

26. В содержание занятий включаются челночный бег 10x10, 4x20 м, бег (кросс) на 1 и 5 км, а также при необходимости бег на различные дистанции, марш-броски, прыжки, метания, специальные прыжковые и беговые упражнения, выполняемые с учетом требований настоящего Наставления.

27. Челночный бег 10x10, 4x20 м. Выполняется в спортивном зале, на стадионе или ровной площадке с размеченными линиями старта и поворота. Ширина линий старта и поворота входит в отрезок 10 (20) м. Результат определяется с точностью до 0,1 сек. С низкого или высокого старта по командам: «На старт», «Внимание», «Марш» пробежать 10 (20) м, коснуться любой частью тела поверхности за линией старта или поворота (в случае нарушения этого правила упражнение считается невыполненным), повернувшись кругом, пробежать 10 (20) м в обратном направлении и так далее – всего 10 (4) раз (раза). Хронометраж прекращается, когда бегущий пересек линию финиша любой частью туловища. Запрещается использовать в качестве опоры при повороте какие-либо естественные или искусственные предметы, неровности, выступающие над поверхностью пола.

28. Рекомендации по обучению: результативность выполнения челночного бега определяется тремя факторами: скоростно-силовыми качествами мышц ног, эффективностью образования энергии, техникой бега по дистанции и техникой поворота:

28.1. Для развития скоростно-силовых качеств мышц ног используются беговые и прыжковые упражнения, выполняемые с максимальной скоростью на отрезках 20 – 40 м по 5 – 8 раз: гладкий (без поворотов) бег на 20 – 40 м с высокого старта по сигналу,

стремясь максимально быстро выполнить стартовый разгон и бег (3 – 5 раз); прыжки с ноги на ногу (5 шагов 3 – 5 раз); прыжки с ноги на ногу (10 шагов 3 – 4 раза); прыжки вверх из приседа (10 – 15 прыжков 3 раза); прыжки через гимнастическую скамейку одновременно отталкиванием двумя ногами (6 – 8 прыжков 3 раза).

28.2. Тренировка бега по дистанции предполагает выполнение повторной беговой работы на отрезках 10 – 15 м со скоростью и с продолжительностью, близкими соответственно к скорости преодоления дистанции и продолжительности выполнения контрольного упражнения, а также беговых и прыжковых упражнений, выполняемых на рельефной местности.

28.3. Основной метод – выполнение беговых упражнений по 3 – 6 раз с промежутками для отдыха, продолжительность которых позволит выполнить следующее повторение без существенной потери скорости выполнения упражнения: челночный бег 6х6 м 3 – 4 раза с максимальной скоростью; челночный бег 10х10 м 3 раза со скоростью 85 – 90 % от максимальной; челночный бег 16х6 м 2 – 3 раза со скоростью 85 – 90 % от максимальной; челночный бег 8х15 м 3 раза со скоростью 85 – 90 % от максимальной; бег в подъем 15 – 20 градусов 6х10 м с максимальной скоростью; бег в подъем 15 – 20 градусов 2 – 4х25 – 30 м со скоростью 85 – 90 % от максимальной; прыжки с ноги на ногу в подъем 15 – 20 градусов 5 прыжков по 6 раз или 10 прыжков по 3 раза; спринтерский бег 2 раза по 200 м.

28.4. Для разучивания и тренировки положения тела в повороте рекомендуется начать с выполнения на месте выпада вправо (влево) с согнутыми руками. Затем из стартового положения пробежать в медленном темпе 5 – 6 шагов и выполнить медленно разворот и остановиться в этом положении. На первом этапе необходимо выполнять разворот с касанием опоры рукой. Это способствует самопроизвольному опусканию плеч.

28.5. На следующем этапе разучивания после поворота, не останавливаясь, продолжить движения в обратную сторону (2 – 3 шага) с целью тренировки ускорения после поворота.

29. Бег (кросс) на 1, 3 и 5 км. Выполняется на ровном участке или по пересеченной местности. С высокого старта по командам: «На старт», «Марш». Хронометраж прекращается, когда бегущий

пересек линию финиша любой частью туловища. Результат определяется с точностью до 1 сек.

30. Рекомендации по обучению: подготовка в кроссе осуществляется в два этапа: на первом (базовом) – решаются задачи развития общей выносливости, на втором (специально-подготовительном) – решаются задачи специальной подготовки к контрольным занятиям и проверкам:

30.1. На базовом этапе (2 – 4 недели по 2 – 3 занятия в неделю) необходимо при помощи сначала чередования ходьбы и бега, а затем только бега достичь способности преодолевать дистанцию (1 – 2 км для сотрудников женского пола и 3 – 5 км для сотрудников мужского пола), при этом частота сердечных сокращений¹ не должна превышать 140 – 155 ударов в минуту.

30.2. Сущность специально-подготовительного этапа заключается в тренировке способности длительное время поддерживать 90 % от скорости, требуемой для выполнения контрольного упражнения. Например, для выполнения контрольного упражнения сотруднику необходимо преодолеть дистанцию 5 км за 25 минут. Если бежать со скоростью, требуемой для выполнения контрольного упражнения, то каждый километр нужно преодолевать за 5 мин. В процессе тренировки достаточно поддерживать скорость, пробегая каждый километр за 5 мин. 30 сек.

31. Бег на 100 м. Проводится на стадионе или прямом участке асфальтированной дороги по командам: «На старт», «Внимание», «Марш». При наличии возможности устанавливаются стартовые колодки. Хронометраж прекращается, когда бегущий пересек линию финиша любой частью туловища. Результат определяется с точностью до 0,1 сек.

VI. Преодоление препятствий

32. Занятия по преодолению препятствий направлены на развитие выносливости, ловкости, быстроты, силы, формирование и совершенствование у сотрудников навыков в преодолении искусственных и естественных препятствий.

¹ Далее – «ЧСС».

33. Занятия проводятся на оборудованных полосах препятствий и на местности, имеющей естественные препятствия и заграждения.

34. В содержание занятий включаются упражнения на преодоление различных искусственных и естественных, горизонтальных и вертикальных препятствий, в том числе в средствах индивидуальной бронезащиты и с оружием.

35. Рекомендации по обучению:

35.1. При обучении и тренировке в преодолении препятствий основное внимание уделяется развитию способностей преодолевать препятствия с учетом возможного вступления в огневой контакт.

35.2. При тренировке порядок преодоления препятствий постоянно изменяется, отдельные участки полосы препятствий преодолеваются как в направлении от ее начала к концу, так и в обратном направлении.

35.3. Преодоление препятствий производится сотрудниками поочередно, группами по 2 – 3 человека или в составе подразделения, без груза или с грузом. При групповом преодолении препятствий занимающиеся обучаются взаимопомощи и применению подручных средств.

35.4. С целью предупреждения у занимающихся травм при преодолении препятствий:

35.4.1. Проверяется устойчивость препятствий, отсутствие на них выступающих гвоздей и расщепленных мест, а также разрыхляется место приземления для прыжков с высоты.

35.4.2. В начале обучения, а также при занятиях на мокрой (обледенелой) полосе препятствий занимающиеся страхуются от падения, при необходимости места отталкивания и приземления посыпаются песком (шлаком).

35.4.3. Занимающиеся обучаются самостраховке: спрыгиванию с узкой опоры в случае потери равновесия, правильному держанию оружия при преодолении препятствий, придерживанию за препятствие при спрыгивании с него.

35.5. В основной части занятий проводится разучивание отдельных приемов преодоления препятствий (безопорные прыжки через препятствие, прыжки с опорой о препятствие, перелезания,

прыжки в глубину, соскакивания в траншею и выскакивание из нее, пролезания, передвижения по узкой опоре и другие) и тренировка их выполнения, в том числе прохождение полосы препятствий.

36. Специальная полоса препятствий (приложение к настоящему Наставлению) состоит из стандартных снарядов и оборудуется в игровом спортивном зале или на спортивной площадке.

37. Порядок преодоления специальной полосы препятствий:

37.1. Преодоление гимнастического коня высотой 135 см, стоящего поперек, с разбега 20 м.

37.2. Бросок медицинбола весом 4 кг с места из фронтальной стойки двумя руками снизу на расстояние 10 м, при выполнении броска разрешается падение вперед за ограничительную линию (при невыполнении разрешается сделать второй бросок на расстояние не менее 9 м и третий бросок на расстояние не менее 8 м. При невыполнении этих требований сотрудник отстраняется от дальнейшего прохождения специальной полосы препятствий).

37.3. Переноска «ящика» или боксерского мешка массой 30 кг (гири весом 32 кг либо двух гирь по 16 кг) любым способом на расстояние 20 м с опусканием отягощения на пол и подниманием его через каждые 5 м.

37.4. Лазание по канату (шесту) на высоту 4 м любым способом.

37.5. Переползание по-пластунски на расстояние 9 м под ограничителями высоты движения (45 см).

37.6. Повторное лазание по канату (шесту) на высоту 4 м любым способом.

37.7. Три кувырка вперед.

37.8. Передвижение в упоре на руках по гимнастическим брускам высотой 160 см (при падении препятствие преодолевается повторно).

37.9. Передвижение по гимнастическому бревну (при падении препятствие преодолевается повторно).

37.10. Преодоление забора высотой 2 м любым способом.

37.11. Шесть перебрасываний борцовского чучела массой 30 кг (боксерского мешка) через себя (поднять чучело, положить его на ключицу, сбросить назад).

38. Время преодоления специальной полосы препятствий фиксируется от команды к началу разбега до последнего падения борцовского чучела (боксерского мешка) на ковер.

39. После прохождения специальной полосы препятствий сотруднику предоставляется время для отдыха (не более 2 мин.). Затем он решает пять задач, связанных с ограничением свободы передвижения ассистента.

40. За каждую неправильно решенную задачу сотруднику ко времени прохождения специальной полосы препятствий прибавляется 5 сек.

V. Лыжная подготовка

41. Занятия по лыжной подготовке направлены на развитие выносливости, воспитание волевых качеств, закаливание организма, формирование и совершенствование двигательных навыков в передвижении на лыжах.

42. Занятия проводятся на стадионах, в парках, лесополосах со специально подготовленной лыжней или без нее.

43. В содержание занятия включаются бег на лыжах на 5 км, а также при необходимости упражнения по изучению способов передвижения на лыжах, тренировка в беге на лыжах на различные дистанции.

44. Бег на лыжах на 5 км. Проводится на участке местности со специально подготовленной лыжней с общего или раздельного старта по командам: «На старт», «Осталось 10 сек.», «Осталось 5 сек.», «Марш». Хронометраж прекращается, когда идущий пересек линию финиша лыжным креплением. Результат определяется с точностью до 1 сек.

45. Рекомендации по обучению:

45.1. В летне-осенний период средствами кроссовой подготовки необходимо довести способность преодолевать дистанцию сотрудниками женского пола до 4 – 4,5 км, а сотрудниками мужского пола до 7 – 7,5 км.

45.2. С осени кроссы чередуются с упражнениями, имитирующими движения при передвижении на лыжах, прыжковым бегом с лыжными палками на равнине и в подъемы. Имитационную тренировку предпочтительно проводить по следующей

схеме: 1 км бега – 200 м имитационных упражнений на равнине – 1 км бега – 100 – 150 м имитационных упражнений в подъем – 1 км бега – сгибание-разгибание рук в упоре лежа.

45.3. С выпадением снега начинается этап «вкатывания на лыжах» – базовый этап лыжной подготовки. Для совершенствования техники передвижения на лыжах используют ходьбу на лыжах без палок на пересеченной местности и на пологих подъемах, одновременным бесшажным ходом длительное время под уклон на скорость, попеременным бесшажным ходом.

45.4. Совершенствуя технику, следует чередовать использование в рамках одного занятия двух лыжных ходов и их сочетаний, а затем и различных комбинаций лыжных ходов. Целесообразно применять длительное передвижение каким-либо лыжным ходом, а затем перейти на сочетание лыжных ходов. Контраст заданий позволит лучше почувствовать необходимость использования переходов с одного способа на другой. Тренировочный эффект дает передвижение на лыжах по глубокому снегу, а затем по подготовленной лыжне.

45.5. Тренировочные нагрузки носят развивающий, поддерживающий и восстанавливающий характер.

45.6. Характер нагрузки обуславливается отношением к контрольной скорости передвижения, которая берется за 100 %. Контрольная скорость – это скорость, с которой лыжник преодолевает дистанцию, стремясь пройти от старта до финиша за меньшее время. При подготовке к выполнению контрольного упражнения в беге на лыжах за 100 % может быть взята скорость, с которой необходимо преодолеть дистанцию.

45.7. Развивающие нагрузки (при движении со скоростью 85 – 95 % от максимальной) вызывают большие функциональные сдвиги в организме. Этот режим занимает ведущее место в осенне-зимнем этапе подготовительного периода. ЧСС при этом режиме должна находиться в пределах 170 ± 10 ударов в минуту.

45.8. Поддерживающие нагрузки (при движении со скоростью 80 – 85 % от максимальной) повышают функциональные возможности организма спортсмена. Этот режим занимает ведущее место в летне-осеннем этапе подготовительного периода. ЧСС при этом режиме должна находиться в пределах 160 ± 10 ударов в минуту.

45.9. Восстанавливающие нагрузки (при движении со скоростью 70 – 75 % от максимальной) способствуют восстановлению функций организма сотрудника во время его перехода от развивающих нагрузок к поддерживающим. Этот режим тренировки является активным отдыхом. ЧСС при этом режиме должна находиться в пределах 150 ± 10 ударов в минуту.

45.10. Для подготовки к выполнению контрольного упражнения в беге на лыжах рекомендуется следующая схема построения занятия:

45.10.1. Подготовительная часть – 15 – 20 % дистанции контрольного упражнения в режиме восстанавливающей нагрузки; основная часть – движение со скоростью в режиме развивающей нагрузки до предела утомления; заключительная часть – 10 – 15 % дистанции контрольного упражнения в режиме восстанавливающей нагрузки.

45.10.2. Подготовительная часть – 15 – 20 % дистанции контрольного упражнения в режиме восстанавливающей нагрузки; основная часть – тренировка интервальным методом до предела по схеме: 200 – 300 м в режиме развивающей нагрузки – 100 – 200 м в режиме восстанавливающей нагрузки; заключительная часть – 10 – 15 % дистанции контрольного упражнения в режиме восстанавливающей нагрузки.

VI. Плавание

46. Занятия по плаванию направлены на формирование навыков в плавании, развитие общей выносливости и закаливание организма.

47. Занятия проводятся на специально оборудованных водоемах и водных станциях при температуре воды не ниже 18 градусов Цельсия, а также в закрытых и открытых бассейнах с подогревом воды.

48. В содержание занятия включаются плавание 100 м, а также при необходимости обучение сотрудников наиболее ценным в служебно-прикладном отношении способам плавания, простейшим прыжкам в воду, нырянию, оказанию помощи утопающему и приемам борьбы в воде.

49. Плавание на 100 м. Проводится в 25 или 50-метровом бассейне по командам: «На старт», «Марш». Хронометраж

прекращается, когда плывущий коснулся стенки бассейна любой частью тела. Результат определяется с точностью до 1 сек.

50. Рекомендации по обучению:

50.1. Обучение способу плавания проводится в следующей последовательности:

50.1.1. Ознакомление со способом плавания в целом и с его элементами.

50.1.2. Разучивание движений способа плавания на суше.

50.1.3. Разучивание способа плавания в воде.

50.2. При ознакомлении со способом плавания наиболее подготовленный пловец демонстрирует его в воде, а руководитель занятия объясняет технику плавания в следующей последовательности: положение тела в воде, движения ногами, движения руками и согласование движений ногами, руками и дыхания. Для наблюдения за показом группа обучаемых выстраивается вдоль берега (бортика) в одну шеренгу.

50.3. Для выполнения упражнений на суше группа обучаемых размыкается на интервалы и дистанции в 2 – 3 шага. Отдельные движения изучаемого способа плавания разучиваются в следующей последовательности:

50.3.1. Движения ногами.

50.3.2. Движения руками.

50.3.3. Согласование движений руками с дыханием.

50.3.4. Согласование движений руками, ногами и дыхания.

50.4. При обучении технике плавания на суше руководитель должен добиться того, чтобы обучаемые хорошо уяснили и выполняли упражнения, а при обучении в воде – давать только краткие указания по исправлению ошибок.

50.5. Разучивание способа плавания в воде осуществляется в той же последовательности, что и на суше. На первых занятиях главное внимание уделяется отработке движений ногами и правильному дыханию. Движения ног изучаются в положении лежа с опорой руками о дно и при плавании с доской в руках или с другими подручными средствами. Попутно разучиваются дыхание, движения одними руками, а затем согласование всех движений с дыханием.

50.6. При занятиях с группой сотрудников, не умеющих плавать, руководитель группы находится в воде и помогает занимающимся выполнять упражнения. Проплывы начинающих вначале проводятся по направлению к берегу, а затем вдоль берега (при отсутствии специализированных бассейнов).

VII. Боевые приемы борьбы

51. Занятия по боевым приемам борьбы проводятся с целью формирования навыков применения боевых приемов борьбы и обеспечения личной безопасности сотрудников, воспитания смелости, решительности, инициативы и находчивости.

52. Занятия проводятся в зале, оборудованном борцовскими и боксерскими снарядами, на специально подготовленной яме с песком и опилками или на местности, а также в условиях, моделирующих оперативную обстановку, специфичную для служебной деятельности подразделения (улица, квартира, вагон поезда и другие).

53. Указания по проведению занятий:

53.1. Разучивание приемов страховки и само страховки осуществляется на первых занятиях, а в дальнейшем они постоянно совершенствуются.

53.2. В специальную разминку включаются: кувырки вперед, назад, через плечо, полет-кувырок; само страховки при падениях вперед, назад, на бок, вперед на бок, назад на бок перекатом, кувырком, прыжком; упражнения с применением элементов борьбы: перетягиваний, сваливаний, отрывов ассистента от ковра и упражнения в парах: переноска ассистента на спине, верхом на плечах, перед собой на руках, способом «кресло».

53.3. Во избежание травматизма при проведении занятий особое внимание уделяется подготовке мест занятий и организма сотрудников к выполнению упражнений, приемов и действий, требующих высокой координации и быстроты их исполнения. Боевые приемы при обучении выполняются плавно, без рывков и по сигналу ассистента (хлопками по телу (ковру) или голосом – «Есть!») немедленно прекращаются. Броски проводятся от середины к краям ковра.

53.4. Обучение боевым приемам борьбы.

53.4.1. Структура боевого приема борьбы складывается из пяти операций: навязывание хвата и подготовка к выведению из равновесия и (или) нанесению расслабляющего удара; выведение из равновесия и (или) нанесение расслабляющего удара; реализация его технической основы; подготовка (переход) к действиям физического контроля, сковывания, сопровождения; сковывание (удержание), сопровождение под воздействием болевого приема.

53.4.2. Обучение боевым приемам борьбы осуществляется в три этапа: создание начального представления о его двигательном составе; разучивание рационального способа его выполнения; совершенствование применения в ситуациях оперативно-служебной деятельности.

53.4.3. Создание начального представления – целостного выполнения приема (действия) в своей основе, обеспечивается: показом способа его выполнения; рассказом и объяснением его технической основы и деталей техники; выполнением упражнений, подводящих к формированию его основы, по следующей схеме: 3-я операция; 1-я операция; 2-я, 5-я операции, 1-я/2-я операции в целом; 4-я операция, 4-я/5-я операции в целом, 1-я/2-я/3-я операции в целом; выполнением приема в целом.

53.4.4. Разучивание – достижение правильного осознанного выполнения приема (действия) в целом в стандартных условиях, осуществляется посредством: формирования неразделимых друг от друга двигательных представлений о направлении, форме, траектории, амплитуде составляющих его движений, их темпе и частоте, ритме, характере прикладываемых при этом усилий; устранения сопутствующих (лишних) движений; упражнения, добиваясь стабильного выполнения приемов и действий во 2-й, 3-й и 5-й операциях, с последующим расширением возможностей осуществления 1-й и 4-й операций.

53.4.5. Совершенствование применения боевых приемов борьбы в ситуациях оперативно-служебной деятельности достигается упражнением их применения: в постоянно усложняющихся условиях путем подбора ассистентов разных по росту, весу, силе, с нарастающим сопротивлением ассистента; после физической нагрузки; из различных положений, после преодоления простейших препятствий; по схеме: упреждение угрозы нападения или

нейтрализация противодействия – преодоление сопротивления – решающий удар или боевой прием борьбы – ограничение свободы передвижения сопровождением на болевом приеме, в том числе после сковывания наручниками, связывания, проведения наружного досмотра.

53.5. Обучение боевым приемам борьбы организуется в парах фронтально. При разучивании его технической основы ассистенты подбираются примерно равными по росту и весу. Приемы изучаются в обе стороны, начиная хватом за правую и за левую руку, сначала в медленном, а затем и в быстром темпе. При отработке боевых приемов борьбы с ассистентом удары обозначаются, а при наличии у него защитной экипировки – наносятся без значительного усилия в контакт. При обучении приемам обезоруживания на занятиях используются макеты ножей, пистолетов, автоматов и других предметов. При разучивании способов связывания применяются веревки длиной 2 – 3 м, диаметром 0,7 – 1,2 см, брючные ремни.

53.6. При обучении технике выполнения боевых приемов борьбы подаются следующие команды:

53.6.1. Для подготовки к выполнению приема – «Приготовиться».

53.6.2. Для выполнения приема – «Прием».

53.6.3. Для фиксации приема на определенной фазе – «Стоп».

53.6.4. Для отпускания захвата – «Отпустить захват».

53.7. Для выполнения комбинаций из приемов и действий даются задания, а затем исполнительная команда «Вперед» (например: «Подойти к ассистенту сзади, провести загиб руки за спину, подвести к стене и связать. Вперед»).

54. В содержание занятий включаются изучение боевых стоек, ударов и защитных действий от ударов, болевых приемов, бросков, удушающих приемов, освобождений от захватов и обхватов, пресечений действий с огнестрельным оружием, сковываний наручниками, связываний, проведения наружного досмотра, оказания помощи и взаимопомощи, действий с использованием специальных средств и автомата, а также тренировка в их выполнении.

55. Обучение боевым стойкам:

55.1. Фронтальная стойка: ноги немного шире плеч и слегка согнуты, плечи и голова несколько наклонены вперед, живот втянут (спина закруглена), подбородок опущен к груди, взгляд исподлобья; руки согнуты в локтях и расслаблены, кулаки у подбородка, локти опущены и прикрывают подреберья.

55.2. Правосторонняя (левосторонняя) стойка: встать вполоборота по отношению к ассистенту; ноги на ширине плеч и немного согнуты, вес равномерно распределен на обе ноги; плечи и голова немного наклонены вперед, живот втянут (спина закруглена), подбородок опущен и прикрыт плечом передней руки, взгляд исподлобья; руки согнуты в локтях и расслаблены; кулак передней руки на уровне плеча обращен тыльной поверхностью наружу и вверх, локоть опущен и прикрывает подреберье, кулак другой руки у подбородка, локоть также опущен и прикрывает подреберье с другой стороны.

56. Обучение ударам и защитам от ударов:

56.1. Удары рукой могут наноситься кулаком, основанием и ребром ладони или локтем:

56.1.1. При нанесении ударов передней или нижней поверхностью кулака необходимо к моменту соприкосновения с ударяемой поверхностью согнуть и сжать пальцы так, чтобы большой палец оказался прижатым ко второй фаланге среднего пальца, при этом пястье указательного пальца и предплечье составляли прямую линию.

56.1.2. При нанесении ударов основанием ладони необходимо согнуть пальцы в фаланговых суставах и разогнуть кисть в лучезапястном суставе.

56.1.3. При нанесении ударов ребром ладони необходимо согнуть пальцы в фаланговых суставах и плотно прижать пальцы друг к другу.

56.1.4. При нанесении ударов локтем кулак плотно сжимается.

56.2. Удары рукой прямой, боковой и снизу выполняются за счет последовательного выполнения взрывного усилия мышц ног, туловища и руки. Удары начинаются с толчкового движения одноименной ногой с выведением таза вперед относительно плечевого пояса (мышцы туловища как бы «заряжаются» для взрывного усилия). Затем выполняется взрывное усилие мышц

туловища и финальное усилие руки по соответствующей траектории.

56.3. Прямой удар кулаком преимущественно наносится в голову, «солнечное сплетение», в область печени и селезенки. Удар выполняется из правосторонней (левосторонней) стойки путем отталкивания сзади стоящей ногой, переноса веса тела на впереди стоящую ногу, разворота туловища в сторону удара и движения кулака по прямой линии в цель. В конечном положении кулак и предплечье должны располагаться на одной линии.

56.4. Удар кулаком сбоку преимущественно наносится по боковой поверхности головы или шеи, в область печени и селезенки. Удар выполняется полусогнутой в локтевом суставе рукой из правосторонней (левосторонней) стойки с поворотом туловища внутрь и переносом веса тела на впереди стоящую ногу.

56.5. Удар кулаком снизу преимущественно наносится в подбородок либо в живот. Удар выполняется посредством предварительного наклона туловища вперед с небольшим сгибанием ног в коленных суставах, последующего резкого разгибания ног, выпрямления и поворота туловища внутрь до центральной оси тела с завершающим ударным движением руки снизу вверх.

56.6. Удар кулаком (ребром ладони) сверху преимущественно наносится по ключице, в подбородок или по переносице. Для выполнения удара сверху производится замах, при котором ноги немного выпрямляются, а туловище несколько поворачивается в сторону, противоположную цели, а сильно согнутая в локтевом суставе рука отводится назад-вверх. Удар производится рубящим движением. Взрывным усилием ноги немного сгибаются, туловище поворачивается в направлении цели, движение руки начинается с выведения локтя вперед и финальное усилие за счет разгибания руки в локтевом суставе.

56.7. Удар (кулаком, ребром ладони) наотмашь (изнутри наружу) преимущественно наносится по боковой поверхности головы или шеи и выполняется с резким поворотом (вращением) туловища наружу и одновременным разгибанием руки в локтевом суставе.

56.8. Удар основанием ладони снизу-прямо преимущественно наносится в голову и выполняется путем резкого разгибания руки по направлению снизу-прямо.

56.9. Удар локтем сбоку преимущественно наносится по боковой поверхности головы и шеи с поворотом туловища внутрь согнутой в локтевом суставе рукой из правосторонней (левосторонней) стойки с переносом веса тела на впереди стоящую ногу.

56.10. Удар локтем наружу преимущественно наносится по боковой поверхности головы или шеи и выполняется согнутой в локтевом суставе рукой с резким поворотом (вращением) туловища наружу.

56.11. Удар локтем снизу преимущественно наносится в живот либо подбородок и выполняется согнутой в локтевом суставе рукой ударным движением снизу вверх.

56.12. Удар локтем сверху преимущественно наносится по спине и выполняется согнутой в локтевом суставе рукой с резким наклоном туловища вперед.

56.13. Удар локтем назад преимущественно наносится в живот и выполняется за счет резкого сгибания и отведения руки назад.

56.14. Удары ногой могут наноситься стопой (носком («пыром»)), подошвенной частью, подъемом, внешним (ребром) сводом стопы, пяткой и коленом:

56.14.1. При нанесении удара стопой она, прежде всего, фиксируется относительно голени за счет мышечного напряжения.

56.14.2. При нанесении удара подъемом стопы носок должен быть оттянут.

56.14.3. При нанесении удара пяткой носок необходимо «взять» на себя.

56.15. Прямой удар подошвенной частью стопы преимущественно наносится в живот «солнечное сплетение», область печени и выполняется после предварительного сгибания и последующего резкого разгибания ноги в тазобедренном и коленном суставах.

56.16. Прямой удар подошвенной частью стопы в сторону преимущественно наносится в живот «солнечное сплетение», область печени и выполняется после предварительного сгибания, отведения в сторону и последующего резкого разгибания ноги в тазобедренном и коленном суставах.

56.17. Удар подъемом стопы сбоку преимущественно наносится по туловищу или бедру, в колено и выполняется за счет

последовательного активного сгибания ноги в тазобедренном (вынос бедра в сторону) и разгибания в коленном суставе (выхлест голени).

56.18. Удар носком (подъемом стопы) снизу преимущественно наносится в живот, промежность или голень и выполняется за счет последовательного активного сгибания ноги в тазобедренном (вынос бедра вперед) и разгибания в коленном суставах (выхлест голени).

56.19. Удар коленом снизу преимущественно наносится в живот, промежность, голень и выполняется за счет последовательного активного сгибания ноги в тазобедренном (вынос бедра вперед) и коленном суставах.

56.20. Удар пяткой сверху преимущественно наносится в стопу и выполняется за счет сгибания и последующего резкого разгибания ноги в тазобедренном и коленном суставах.

56.21. Удар стопой (пяткой) назад преимущественно наносится в голень или промежность и выполняется за счет сгибания и последующего резкого разгибания ноги в тазобедренном и коленном суставах.

56.22. Удары могут проводиться в виде комбинаций (серий) из двух и более ударов, с места или с подшагом (подскоком) и включать следующие сочетания: рука-рука, рука-нога, нога-рука, нога-нога.

56.23. Защита от ударов (руками, ногами, ножом или предметом) выполняется с помощью перемещений, уклонов, нырков подставок, отбивов.

56.24. Защита перемещением необходима для своевременного ухода с линии атаки путем увеличения (сокращения) дистанции. Перемещения могут выполняться:

56.24.1. Скачками вперед-в сторону, назад, в сторону, назад-в сторону.

56.24.2. Скользящими шагами вперед-в сторону, назад, в сторону, назад-в сторону.

56.25. Защита уклоном заключается в своевременном отклонении туловища или частей тела с линии атаки. Уклоны выполняются в сторону, назад.

56.26. Защита поворотом заключается в своевременном отклонении туловища и перемещением с линии атаки.

56.27. Защита нырком состоит из движения вперед на встречу удару и уклона туловища вниз-в сторону.

56.28. Защита подставкой выполняется для остановки и блокирования бьющей руки или ноги. Подставки выполняются предплечьем (предплечьями), голенью, стопой.

56.29. Защита отбивом применяется для отбива (отведения) атакующей конечности в сторону. Отбивы выполняются предплечьем (предплечьями), голенью.

56.30. После выполнения защиты от ударов сотрудник действует по ситуации (выполняет ответные действия: наносит удар (серию ударов) в уязвимое место рукой или ногой, проводит болевой прием на руку или бросок, разрывает дистанцию, использует специальное или подручное средство и наносит удар или извлекает оружие и ограничивает свободу передвижения ассистента с угрозой его применения или применяет его на поражение).

56.31. Защита от ударов ножом выполняется по схеме: уход перемещением с направления движения атакующей конечности в сторону с подставкой или отбивом ее предплечьем – захват вооруженной руки ассистента, исключающий возможность свободного движения кисти с оружием, – обозначение расслабляющего удара ногой – обезоруживание – ограничение свободы передвижения ассистента.

56.32. Обезоруживание осуществляется дожимом кисти, срывая атакующего скручиванием руки внутрь или после скручивания руки наружу, прижимая плечо этой руки сверху голенью.

56.33. Ограничение свободы передвижения осуществляется переходом на загиб руки за спину: после скручивания руки внутрь – толчком, после скручивания руки наружу и забегания за голову – рывком либо толчком.

56.34. Подбор ножа (предмета). На загибе руки за спину, зафиксировав нож стопой, вынудить ассистента встать на колени, прижать своим туловищем его туловище к опоре, подобрать нож (предмет), при этом нож берется за рукоятку (лезвием вниз). Подняв ассистента, перейти на сопровождение загибом руки за спину.

57. Обучение болевым приемам¹:

¹ В настоящем Наставлении приведено описание техники выполнения болевых приемов относительно правой руки ассистента, в противоположную сторону приемы выполняются зеркально.

57.1. Ограничение свободы передвижения загибом руки за спину «толчком». Находясь сзади, захватить правой рукой правое предплечье ассистента (большой палец обращен к локтю) и отвести назад-вправо. Шагая левой ногой вперед-влево, нанести левой голенью расслабляющий удар в подколенный сгиб его правой ноги или левым локтем в спину. Толкнуть ладонью левой руки плечо ассистента ближе к локтю вперед-вверх и быстро завести его предплечье над своим предплечьем, захватить ладонью локоть. Прижимая предплечье и локоть своей руки к спине ассистента, надавить на локоть вниз, а другой рукой захватить за плечо (одежду на его плече, ворот) либо за подбородок снизу, встать к нему боком. Сопроводить, сковывая подвижность загибом руки за спину.

57.2. Ограничение свободы передвижения загибом руки за спину «нырком». Захватить двумя руками (правая рука снизу) правое предплечье ассистента и нанести расслабляющий удар правой голенью или коленом по внутренней стороне его правого бедра. Поднимая руку ассистента вперед-вверх, согнуть ее в локте и, скручивая предплечье внутрь, повернуться под захваченной рукой кругом. Отпуская левой рукой его предплечье, толкнуть ладонью плечо ближе к локтю вперед-вверх и быстро завести предплечье ассистента над своим предплечьем, захватить ладонью локоть. Прижимая предплечье и локоть своей руки к его спине, надавить на локоть вниз, а другой рукой захватить за плечо (одежду на его плече, ворот) либо за подбородок снизу, встать к нему боком. Сопроводить, сковывая подвижность загибом руки за спину.

57.3. Ограничение свободы передвижения загибом руки за спину «рывком». Захватить левой рукой правое предплечье ассистента сверху (большой палец в сторону кисти). Нанести расслабляющий удар правой голенью по внутренней стороне правого бедра или локтем правой руки в грудь. Правой рукой захватить его руку за плечо (ближе к локтю сверху или снизу) и резко потянуть к себе («рвануть»). Отпуская предплечье, быстро переместить левую руку под него и, загибая руку ассистента за спину, захватить ладонью локоть. Прижимая предплечье и локоть своей руки к его спине, надавить на локоть вниз, а другой рукой захватить

за плечо (одежду на его плече, ворот) либо за подбородок снизу, встать к нему боком. Сопроводить, сковывая подвижность загибом руки за спину.

57.4. Ограничение свободы передвижения загибом руки за спину «замком» (ассистент держит правую руку в брючном кармане). Расположить свое левое предплечье между его правой рукой и бедром и зажать кисть в кармане. Нанести расслабляющий удар правой ногой (стопой в голень или коленом вниз живота). Соединить руки (левая – снизу под локтем ассистента, правая сверху) хватом пальцев «в замок». Поворачиваясь направо-назад, резко рвануть руку ассистента под локоть из кармана вверх. Далее действовать аналогично загибу руки за спину рывком.

57.5. Сопровождение, сковывая подвижность загибом руки за спину. Командой заставить ассистента положить свободную (левую) руку за голову. Перемещая вес его тела на одноименную захваченной руке ногу, прижимая ассистента к себе, вести, вынуждая болевым воздействием двигаться.

57.6. Ограничение свободы передвижения рычагом руки через предплечье. Захватить правую руку ассистента за плечо (левой рукой) и предплечье (правой рукой). Нанести расслабляющий удар основанием ладони левой руки в его лицо. Обхватывая правую руку ассистента сверху, быстро завести свое левое предплечье под его плечо снизу, захватить ей свое правое предплечье либо одежду на груди. Одновременно перегибая руку ассистента через предплечье и скручивая предплечье наружу, вынудить его встать, а затем и двигаться на носках.

57.7. Ограничение свободы передвижения дожимом кисти («под ручку»). Находясь сзади, захватить правой рукой правое запястье ассистента (большой палец сверху) и отвести его немного назад-вправо. Шагая вперед-влево, нанести левой голенью расслабляющий удар в подколенный сгиб его правой ноги или левым локтем в спину. Захватить левой рукой плечо ассистента изнутри ближе к локтю. Рывком назад согнуть эту руку в локтевом суставе и быстро захватить (левой рукой изнутри, правой – снаружи) его кисть двумя руками. Дожимая кисть и ограничивая движение согнутой руки назад упором в плечо, вынудить ассистента встать, а затем двигаться на носках.

57.8. Ограничение свободы передвижения скручиванием руки наружу («рычаг руки наружу»). Захватить правую кисть ассистента двумя руками, большими пальцами надавить на запястье и нанести расслабляющий удар правой ногой по внутренней стороне его бедра. Выкручивая руку наружу-вниз, бросить ассистента на спину. Перешагивая правой ногой через туловище ассистента, загибом руки за спину толчком перевернуть его в положение лежа на животе. Незамедлительно, встав на правое колено, подставить свое бедро под плечо захваченной руки ассистента. Сковывая подвижность загибом руки за спину, вынудить ассистента повернуться на бок и прижать колени к груди. Удерживая правой рукой под подбородок снизу, поднять его на колени, а затем вынудить ассистента встать. Сопроводить, сковывая подвижность загибом руки за спину.

57.9. Ограничение свободы передвижения скручиванием руки внутрь («рычаг руки внутрь»). Захватить правое предплечье ассистента левой рукой сверху (большой палец к кисти). Нанести расслабляющий удар левой голенью по левому бедру ассистента изнутри и захватить предплечье двумя руками (правой рукой снизу). Скручивая предплечье внутрь, завести захваченную руку себе под плечо. Приседая и наклоняясь вперед, прижать плечо ассистента туловищем к левому бедру сверху. Перегибая руку в локтевом суставе верх и надавливая на запястье, дожать и скрутить кисть внутрь. Далее действовать аналогично загибу руки за спину толчком.

58. Обучение броскам¹:

58.1. Задняя подножка.левой рукой захватить правую руку ассистента, а правой – обозначить расслабляющий удар, после чего захватить его шею либо одежду в области шеи или груди. Шагнуть левой ногой вперед-влево и поставить левую стопу снаружи правой стопы ассистента, одновременно рванув его назад-на себя. Завести слегка согнутую правую ногу за его опорную ногу и поставить ее сзади его правой ноги так, чтобы подколенные сгибы ног соприкасались. Выпрямляя свою правую ногу, наклоняясь и

¹ В настоящем Наставлении приведено описание техники выполнения бросков в правую сторону относительно ассистента, в противоположную сторону броски выполняются зеркально.

разворачивая туловище влево, подбить ближнюю ногу ассистента, одновременно рванув его влево-вниз, бросить к своему левому носку.

58.2. Задняя подножка с захватом ноги. Обозначить расслабляющий удар ассистенту. Выполнить захват правой рукой за его шею либо одежду в области шеи или груди, а левой – за подколенный сгиб правой ноги ассистента снаружи, одновременно шагая левой ногой вперед-влево. Приподнять его захваченную ногу вверх и вправо, прижать к своему левому боку. Завести слегка согнутую правую ногу за опорную ногу ассистента и поставить ее сзади его левой ноги так, чтобы подколенные сгибы ног соприкасались. Выпрямляя свою правую ногу, наклоняясь и разворачивая туловище влево, подбить левую ногу ассистента, одновременно рванув его влево-вниз, бросить к своему левому носку.

58.3. Передняя подножка.левой рукой захватить правую руку ассистента, а правой – его шею либо одежду в области шеи или груди, одновременно обозначить расслабляющий удар ногой по ноге или в нижнюю часть туловища. Двумя руками потянуть ассистента на себя-вверх-влево так, чтобы он встал на носки. С поворотом туловища налево-кругом отвести левую ногу по дуге назад-вправо и поставить левую стопу возле левой стопы ассистента. Правую ногу, сгибая ее в колене, завести влево-вверх и поставить так, чтобы ее подколенный сгиб упирался в его правое колено, а носок был в одном направлении с его правым носком. Вес тела перенести на согнутую в колене левую ногу. Рвануть руками ассистента влево-вниз, одновременно выпрямляя правую ногу, бросить его к своему левому носку.

58.4. Бросок через бедро.левой рукой захватить правую руку ассистента, а правой – обозначить расслабляющий удар в туловище, после чего выполнить захват на его поясице. Рывком на себя-влево-вверх заставить его перенести вес тела на носки. Одновременно шагнуть правой ногой вперед и поставить ее между ног ассистента, повернуться влево-кругом на правой ноге так, чтобы левая ягодица оказалась около внутренней части правого бедра ассистента. Одновременно с окончанием поворота приставить свою левую ногу к правой и, разводя колени, присесть на обеих ногах. Резким движением подбить внутреннюю часть

его правого бедра назад и немного вверх, одновременно сделать сильный рывок руками на себя-вверх, а чуть позже влево-вниз и бросить ассистента к своему левому носку.

58.5. Бросок через спину.левой рукой захватить правую руку ассистента, а правой – обозначить расслабляющий удар в туловище, после чего выполнить захват под его правой подмышкой. Рывком на себя-влево-вверх заставить его перенести вес тела на носки. Одновременно шагнуть правой ногой вперед и поставить ее между ног ассистента, повернуться влево-кругом на правой ноге так, чтобы левая ягодица оказалась около внутренней части правого бедра ассистента. Одновременно с окончанием поворота приставить свою левую ногу к правой и, разводя колени, присесть на обеих ногах. Резким движением подбить внутреннюю часть его правого бедра назад и немного вверх, одновременно сделать сильный рывок руками на себя-вверх, а чуть позже влево-вниз и бросить ассистента к своему левому носку.

58.6. Бросок захватом ног сзади. Находясь в полуприседе (правая нога спереди), захватить руками ноги ассистента снаружи чуть выше колен. Толкая его правым плечом под ягодицы, рвануть ноги ассистента на себя-вверх и развести их в стороны.

58.7. Бросок захватом ног спереди. На шаге правой ногой вперед обозначить расслабляющий удар одноименной рукой в голову ассистента. Приседая, захватить руками ноги ассистента за подколенные сгибы снаружи и упереться правым плечом в его живот. Толкая ассистента, сделать сильный рывок за его ноги на себя и вверх, одновременно разводя их в стороны. При падении ассистента отставить одну ногу назад и захватить его голени под свои подмышки.

59. Обучение удушающим приемам¹:

59.1. Удушающий прием плечом и предплечьем сидя. Находясь сзади, сесть на спину лежащего на животе ассистента, левой рукой отвести его голову назад, а правой – обхватить шею плечом и предплечьем, зафиксировав кисть в локтевом сгибе своей левой руки, ладонь левой руки положить на затылок ассистента. Усили-

¹ В настоящем Наставлении приведено описание техники выполнения удушающих приемов в правую сторону относительно ассистента, в противоположную сторону броски выполняются зеркально.

ем двух рук сдавить его горло. При попытке ассистента сбросить сотрудника перекатиться на спину, обхватить его туловище ногами на уровне пояса, соединить их, выпрямляя ноги и прогибаясь в пояснице, продолжать удушение.

59.2. Удушающий прием плечом и предплечьем сзади стоя. Находясь сзади, выполнить захват руками за плечи ассистента. Поворачиваясь к нему боком, обозначить расслабляющий удар правой стопой в подколенный сгиб его одноименной ноги, одновременно рвануть ассистента на себя. Правой рукой обхватить шею ассистента плечом и предплечьем, зафиксировав кисть в локтевом сгибе своей левой руки, ладонь левой руки положить на его затылок. Усилием двух рук сдавить горло ассистента.

60. Обучение освобождениям от захватов и обхватов:

60.1. Освобождения от захватов и обхватов выполняются по схеме: обозначение расслабляющего удара – освобождение от захвата или обхвата – ограничение свободы передвижения ассистента.

60.2. Освобождение от захвата предплечий (рукавов) спереди целесообразно выполнять рывком захваченных рук в сторону больших пальцев ассистента.

60.3. Освобождение от захвата предплечья (рукава) спереди двумя руками целесообразно выполнять рывком захваченных рук в сторону больших пальцев ассистента с помощью свободной руки.

60.4. Освобождение от захвата шеи (одежды на груди) спереди целесообразно выполнять при помощи скручивания руки наружу или внутрь в зависимости от захвата.

60.5. Освобождение от обхвата туловища спереди под руками целесообразно выполнять отведением ноги и спины назад с упором в лицо или горло руками.

60.6. Освобождение от обхвата туловища спереди над руками целесообразно выполнять отведением ноги и туловища назад с обозначением захвата за пах либо удара кулаком снизу в нижнюю часть туловища и разведением рук в стороны, сгибая их в локтях.

60.7. Освобождение от захвата ног спереди целесообразно выполнять отведением ноги назад с упором руками в плечи или голову с последующим обозначением расслабляющего удара.

60.8. Освобождение от захвата за волосы на голове спереди целесообразно выполнять с помощью сильного прижатия кисти руки захватившего двумя руками к голове с нанесением расслабляющего удара стопой по голени, наклоном туловища вперед и шагом назад-в сторону.

60.9. Освобождение от захвата за волосы на голове сзади целесообразно выполнять путем сильного прижатия кисти руки захватившего двумя руками к голове с полуприседом и поворотом внутрь, наклоном туловища вперед и шагом назад.

60.10. Освобождение от обхвата туловища сзади под руками целесообразно выполнять при помощи болевого воздействия на кисть (пальцы) поворотом лицом к ассистенту.

60.11. Освобождение от обхвата туловища сзади над руками целесообразно выполнять прижатием одной руки ассистента к груди, приседанием с одновременным наклоном туловища вперед и движением назад под захваченную руку.

60.12. Освобождение от обхвата шеи плечом и предплечьем сзади целесообразно выполнять прижатием одной руки ассистента к груди, приседанием с одновременным наклоном туловища вперед и нырком под захваченную руку.

61. Обучение пресечению действий с огнестрельным оружием:

61.1. Защита при угрозе пистолетом выполняется по схеме: уход с линии направления ствола оружия со сближением – захват вооруженной руки, исключающий возможность свободного движения кисти с оружием, и отведение ее от себя – обозначение расслабляющего удара – обезоруживание – ограничение свободы передвижения ассистента.

61.2. Защиту при угрозе пистолетом спереди в упор целесообразно выполнять уходом с линии направления ствола огнестрельного оружия наружу и проведением скручивания руки наружу или внутрь.

61.3. Защиту при угрозе пистолетом сзади в упор целесообразно выполнять с поворотом кругом и проведением скручивания руки наружу или внутрь.

61.4. Защита при угрозе длинноствольным оружием выполняется по схеме: уход с линии направления ствола оружия со сближением – захват за оружие – обозначение расслабляющего удара –

обезоруживание вырыванием (выкручиванием) оружия из рук ассистента – ограничение свободы передвижения ассистента.

61.5. Защиту при угрозе длинноствольным оружием спереди в упор целесообразно выполнять с уходом из зоны поражения наружу.

61.6. Защиту при угрозе длинноствольным оружием сзади в упор целесообразно выполнять поворотом к ассистенту.

61.7. Освобождение от захвата длинноствольного оружия осуществляется вырыванием оружия с обозначением удара ногой в колено (туловище).

61.8. Пресечение действий при попытке достать оружие выполняется по схеме: фиксация (захват) вооруженной руки ассистента – обозначение расслабляющего удара – ограничение свободы передвижения ассистента – отбор либо подбор оружия.

61.9. Пресечение действий при попытке достать оружие из нагрудного кармана целесообразно выполнять при помощи скручивания руки наружу.

61.10. Пресечение действий при попытке достать оружие из кармана брюк (кобуры) целесообразно выполнять при помощи загиба руки за спину замком.

61.11. Пресечение действий при попытке обезоружить (изъять оружие из кобуры) выполняется по схеме: фиксация (захват) атакующей руки (рук) ассистента – обозначение расслабляющего удара – ограничение свободы передвижения ассистента.

61.12. Пресечение действий ассистента при попытке обезоружить (изъять оружие из кобуры) при подходе спереди целесообразно выполнять скручиванием руки наружу или внутрь.

61.13. Пресечение действий ассистента при попытке обезоружить (изъять оружие из кобуры) при подходе сзади целесообразно выполнять скручиванием руки внутрь либо загибом руки за спину рывком.

61.14. Пресечение действий при попытке поднять оружие выполняется по схеме: фиксация (отбрасывание) оружия с одновременным обозначением расслабляющего удара либо обозначением расслабляющего удара с последующей фиксацией (отбрасыванием) оружия – ограничение свободы передвижения ассистента – подбор оружия.

62. Обучение сковыванию наручниками, связыванию веревкой, брючным ремнем:

62.1. При изучении порядка сковывания наручниками, связывания веревкой, брючным ремнем необходимо соблюдать следующие требования:

62.1.1. Перед началом сковывания наручниками, связывания веревкой, брючным ремнем необходимо зафиксировать подконтрольное положение ассистента.

62.1.2. Для перевода ассистента в подконтрольное положение подаются команды «Стой, полиция», «Стрелять буду», «Руки вверх», «Кругом», «Руки на затылок (за голову)», «Сцепить пальцы («в замок»)», «К стене», «Руки на стену (упереться руками в стену)», «Развернуть ладони ко мне», «Ноги в стороны (шире)», «Встать на колени», «Опереться на локти», «Ложись», «Скрестить ноги левая (правая) сверху», «Руки на землю», «Ладони кверху», «Развести пальцы», «Правую (левую) руку за спину», «Голову вправо (влево)», применяются боевые приемы борьбы либо используется табельное оружие (специальное средство).

62.1.3. При проведении сковывания наручниками, связывания веревкой, брючным ремнем лицо ассистента должно быть обращено в противоположную от сотрудника сторону.

62.2. Сковывание наручниками в положении стоя у стены. Подавая команды, подвести ассистента к стене, поставить его так, чтобы он упирался в нее тыльными сторонами ладоней широко разведенных в стороны рук, развел пальцы, максимально широко расставил ноги, отвел их как можно дальше от стены, прогнулся в пояснице, повернул голову вправо. Поставить свою правую ногу к нему между ног сзади к левой ноге (стопа к стопе) так, чтобы при необходимости можно было выполнить выбивание ее наружу. Захватить левой рукой большой палец левой руки ассистента и завести ее за спину, правой – достать наручники. Развернуть наручник замочной скважиной в сторону локтя и приложить его подвижной дужкой к лучезапястному суставу его левой руки со стороны запястья сверху. Надавить на браслет и плотно надеть его на руку. Выполнить захват левой рукой за свободный браслет. Завести правой рукой правую руку ассистента за спину и захватить большой палец сверху. Поменять положение ног, заставить

его повернуть голову влево. Приложить наручник подвижной дужкой к лучезапястному суставу захваченной руки ассистента со стороны запястья сверху и плотно надеть на нее наручник. Заблокировать замок каждого браслета.

62.3. Сковывание наручниками в положении стоя на коленях у стены. Подавая команды, подвести ассистента к стене, поставить его на колени так, чтобы он упирался в нее тыльными сторонами ладоней широко разведенных в стороны рук, развел пальцы, максимально широко расставил ноги, отвел их как можно дальше от стены, прогнулся в пояснице, повернул голову вправо. Поставить свою левую ногу к нему между ног сзади, упереться коленом в спину. Захватить левой рукой большой палец левой руки ассистента и завести ее за спину, правой – достать наручники. Развернуть наручник замочной скважиной в сторону локтя и приложить его подвижной дужкой к лучезапястному суставу его левой руки со стороны запястья сверху. Надавить на браслет и плотно надеть наручник на руку. Выполнить захват левой рукой за свободный браслет. Завести правой рукой правую руку ассистента за спину и захватить большой палец сверху. Приложить наручник подвижной дужкой к лучезапястному суставу захваченной руки со стороны запястья сверху и плотно надеть на нее наручник. Заблокировать замок каждого браслета.

62.4. Сковывание наручниками в положении лежа. Ограничить свободу передвижения ассистента загибом руки за спину. Перевести его сначала в стойку на коленях, затем в положение лежа. Сесть на спину ассистента верхом и, приподнимаясь на коленях, выкрутить бедрами плечи назад. Захватить левой рукой большой палец его левой руки, правой – достать наручники. Развернуть наручник замочной скважиной в сторону локтя и приложить его подвижной дужкой к лучезапястному суставу левой руки ассистента со стороны запястья сверху. Надавить на браслет и плотно надеть наручник на руку. Захватить левой рукой свободный браслет, а правой – его правую руку за большой палец сверху. Приложить наручник подвижной дужкой к лучезапястному суставу захваченной руки со стороны запястья сверху и плотно надеть на нее наручник. Заблокировать замок каждого браслета.

62.5. Связывание веревкой в положении лежа. Ограничить свободу передвижения ассистента загибом руки за спину. Перевести его сначала в стойку на коленях, затем в положение лежа. Сесть на его спину верхом и, приподнимаясь на коленях, выкрутить бедрами плечи назад. Достав веревку, сделать стягивающую петлю на ее конце. Надеть петлю на предплечье левой руки ассистента и затянуть ее. Перекинуть веревку через правое плечо и пропустить ее под локтевым сгибом левой руки. Натянув ее, максимально согнуть левую руку и сделать контрольную петлю на предплечье правой руки, фиксируя это положение узлом. Несколько раз обмотать веревку «восьмеркой» вокруг запястий и завязать.

62.6. Связывание брючным ремнем в положении лежа. Ограничить свободу передвижения ассистента загибом руки за спину. Перевести его сначала в стойку на коленях, затем в положение лежа. Сесть на его спину верхом и, приподнимаясь на коленях, выкрутить бедрами плечи назад. Взять ремень и согнуть третью его часть от свободного конца внутренней стороной вверх, пропустить перегиб в отверстие пряжки сверху и расширить образовавшуюся двойную петлю. Пропустить кисти рук в петлю и затянуть ее на запястьях, потянув за конец ремня. Для снятия ремня плотно сжать руки ассистента и пропустить ремень в отверстие пряжки в обратном направлении, ослабить петлю.

62.7. Сковывание наручниками вдвоем в положении стоя у стены. Первый сотрудник удерживает ассистента на загибе правой руки за спину и принимает положение для проведения наружного досмотра под воздействием загиба руки за спину в положении стоя у стены, пресекая его попытки вырваться или оказать сопротивление. Второй сотрудник подходит с левой стороны к ассистенту, ставит свою правую стопу вплотную к его левой ноге изнутри. Правой рукой прижимает левую (свободную) руку ассистента к стене.левой рукой берет за большой палец (снизу), заводит ее за спину и разворачивает кисть наружу. Правой рукой вынимает наручники и сковывает его левую руку. Берет левой рукой свободный наручник, а правой рукой большой палец руки ассистента, удерживаемой напарником, и сковывает правую руку ассистента. Затем берет на загиб его левую руку.

63. Обучение наружному досмотру:

63.1. При изучении порядка проведения наружного досмотра необходимо соблюдать следующие требования:

63.1.1. Перед началом наружного досмотра необходимо зафиксировать подконтрольное положение ассистента.

63.1.2. При проведении наружного досмотра лицо ассистента должно быть обращено в противоположную от сотрудника сторону.

63.1.3. При обнаружении предметов в карманах необходимо их изъять, вывернув карман наизнанку.

63.1.4. При изучении порядка проведения наружного досмотра под угрозой применения оружия после фиксации подконтрольного положения ассистента необходимо держать указательный палец на спусковой скобе оружия, при этом не перекладывать его в другую руку и не направлять в сторону ассистента после фиксации его подконтрольного положения.

63.1.5. Для перевода ассистента в подконтрольное положение подаются команды, указанные в подпункте 62.1.2 настоящего Наставления, применяются боевые приемы борьбы либо используется табельное оружие (специальное средство).

63.2. Наружный досмотр в положении стоя у стены. Подавая команды, подвести ассистента к стене, поставить его так, чтобы он упирался в нее тыльными сторонами ладоней широко разведенных в стороны рук, развел пальцы, максимально широко расставил ноги, отвел их как можно дальше от стены, прогнулся в пояснице, повернул голову вправо. Поставить свою правую ногу к нему между ног сзади к левой ноге (стопа к стопе) так, чтобы при необходимости можно было выполнить выбивание ее наружу, правой рукой упереться ему в спину. Досмотреть одежду ассистента, включая рукава, головной убор, брюки, обувь с левой стороны. Повернуться к нему другим боком, поменяв положение рук и ног. Повернуть голову ассистента в противоположную сторону. Аналогичным способом досмотреть одежду ассистента с другой стороны.

63.3. Наружный досмотр под воздействием загиба руки за спину в положении стоя у стены. Ограничить свободу передвижения ассистента загибом правой руки за спину и подвести его к стене, остановить в шаге от нее. Поставить свою левую стопу вплотную

к его правой стопе изнутри и прижать ассистента к стене бедром. Командами заставить положить левую руку на стену, развернуть кисть ладонью наружу и развести пальцы, голову повернуть влево. При необходимости повернуть правой рукой голову ассистента влево и, отведя ее назад, вынудить его прогнуться. Досмотреть головной убор, волосы, одежду на груди, живот, спину, брючные карманы, ноги, обувь со стороны захваченной руки сверху-вниз. Командой заставить ассистента завести левую руку за спину и захватить своей правой рукой его большой палец. Не отпуская хвата, повернуться к нему другим боком, поменяв положение ног. Освободить левую руку из загиба руки и перехватить большой палец левой руки ассистента, правой рукой взять эту руку на загиб. Действуя подобным (правой стороне) образом, привести ассистента в положение для досмотра и досмотреть с левой стороны. Сопроводить, сковывая подвижность загибом руки за спину.

63.4. Наружный досмотр под воздействием загиба руки за спину в положении лежа. Ограничить свободу передвижения ассистента загибом правой руки за спину. Удерживая на загибе руки за спину, перевести его сначала в стойку на коленях, затем лежа, сесть на его спину верхом. Командами заставить положить левую руку на землю, развернуть кисть ладонью наружу и развести пальцы. Повернуть правой рукой голову ассистента влево и, отведя ее назад, вынудить его прогнуться. Досмотреть головной убор, волосы, одежду на груди, живот, спину. Командой заставить ассистента согнуть правую ногу и досмотреть брючные карманы, ноги, обувь. Командой заставить ассистента завести левую руку за спину, захватить своей правой рукой его большой палец. Освободить левую руку из загиба руки и перехватить большой палец левой руки ассистента, правой рукой взять эту руку на загиб. Действуя подобным (правой стороне) образом, привести ассистента в положение для досмотра и досмотреть с левой стороны. Сковывая подвижность ассистента загибом руки за спину, вынудить его повернуться на бок и прижать колени к груди. Помогая левой рукой подбородок, поднять его на колени, а затем и в стойку. Сопроводить, сковывая подвижность загибом руки за спину.

63.5. Наружный досмотр после сковывания наручниками в положении стоя у стены. Сковать ассистента наручниками в

положении стоя у стены. Не меняя положения ассистента, взять на загиб его правую руку и досмотреть, действуя аналогично при проведении наружного досмотра под воздействием загиба руки за спину в положении стоя у стены.

63.6. Наружный досмотр после сковывания наручниками в положении лежа. Сковать ассистента наручниками в положении лежа. Не меняя положения ассистента, взять на загиб его правую руку и досмотреть, действуя аналогично при проведении наружного досмотра под воздействием загиба руки за спину в положении лежа.

63.7. Наружный досмотр под угрозой применения оружия (специального средства) в положении стоя у стены. С расстояния 5 – 7 м направить оружие на ассистента и, подавая команды, привести его в положение досмотра: уперся тыльными сторонами ладоней широко разведенных в стороны рук в стену, развел пальцы, максимально широко расставил ноги, отвел их как можно дальше от стены, прогнулся в пояснице, повернул голову вправо. Подойти к ассистенту с левой стороны и поставить свою правую стопу вплотную к его левой стопе изнутри (при необходимости выполнить выбивание ноги в сторону). Свободной рукой упереться ему в поясницу, вынудив прогнуться. При необходимости отвести этой рукой голову вправо и отклонить ее назад. Досмотреть левой рукой головной убор, волосы, одежду на груди, живот, спину, брючные карманы, ноги, обувь с левой стороны. Отойти на безопасное расстояние (3 – 5 м) назад. Действуя подобным (левой стороне) образом, привести ассистента в положение для досмотра и досмотреть с правой стороны.

63.8. Наружный досмотр под угрозой применения оружия в положении лежа. С расстояния 5 – 7 м направить оружие на ассистента и, подавая команды, привести его в положение досмотра: лег на живот, скрестил ноги (левая нога сверху), прогнулся в пояснице, отведя локти назад, и повернул голову вправо. Подойти к ассистенту с левой стороны. Поставить свою левую ногу рядом с его тазом, правой ногой надавить на верхнюю ногу (пятка упирается в землю, а стопа давит на ногу).левой рукой досмотреть головной убор, волосы, одежду с левой стороны. Надавить правой стопой на левую пятку и осмотреть брючные карманы, ноги, об-

увь. Отойти на безопасное расстояние (3 – 5 м) назад. Действуя подобным (левой стороне) образом, привести ассистента в положение для досмотра и досмотреть с правой стороны. Отойти на безопасное расстояние назад.

63.9. При изучении порядка проведения наружного досмотра вдвоем под угрозой применения огнестрельного оружия необходимо соблюдать следующие требования:

63.9.1. Сотрудники должны располагаться таким образом, чтобы осуществлять наблюдение во все стороны.

63.9.2. Действиями руководит старший группы.

63.9.3. Сотрудники и ассистент не должны находиться на одной воображаемой линии.

63.9.4. При проведении наружного досмотра нельзя пересекать линию направления ствола оружия.

63.9.5. Если в руках ассистента находится предмет, необходимо заставить его выбросить и вынудить отойти от него в сторону.

63.10. Наружный досмотр вдвоем под воздействием загиба руки за спину в положении стоя у стены. Первый сотрудник удерживает ассистента с его правой стороны в положении для проведения наружного досмотра под воздействием загиба правой руки за спину стоя у стены, пресекая его попытки вырваться или оказать сопротивление проведению наружного досмотра. Второй сотрудник подходит с левой стороны к ассистенту, ставит свою правую стопу вплотную к его левой ноге изнутри.левой рукой прижимает левую (свободную) руку ассистента к стене, надавливая на предплечье, правой – упирается в спину. Первый сотрудник досматривает ассистента со своей стороны (со стороны захваченной руки). По окончании проведения им досмотра второй сотрудник выполняет загиб левой руки за спину и досматривает его со своей стороны.

63.11. Наружный досмотр вдвоем под угрозой применения огнестрельного оружия в положении лежа. С расстояния 5 – 7 м старший группы подает ассистенту команды: «Не двигаться! Полиция! Буду стрелять!» и оба сотрудника направляют оружие на ассистента. Старший группы заставляет ассистента принять положение лежа на животе, скрестить ноги (левая нога сверху), прогнуться в пояснице, отведя локти назад, и повернуть голову вправо. Второй

сотрудник убирает оружие в кобуру и подходит к ассистенту с левой стороны. Ставит свою левую ногу рядом с его бедром, правой ногой надавливает на верхнюю ногу (пятка упирается в землю, а стопа давит на ноги). Проводит наружный досмотр с левой стороны. После этого отходит назад на безопасное расстояние. Старший группы заставляет ассистента повернуть голову в левую сторону и поменять положение ног. Второй сотрудник, обходя старшего группы за спиной, подходит к ассистенту с правой стороны. Аналогичным способом проводит наружный досмотр с правой стороны.

64. Обучение оказанию помощи:

64.1. Оказание помощи при невооруженном нападении необходимо начинать с обозначения расслабляющего удара.

64.2. Оказание помощи при нападении с холодным оружием необходимо начинать с захвата вооруженной руки с одновременным обозначением расслабляющего удара.

64.3. Оказание помощи при нападении с огнестрельным оружием необходимо начинать с захвата вооруженной руки и отведения ее в сторону с одновременным обозначением расслабляющего удара.

65. Обучение взаимодействию при применении физической силы, в том числе боевых приемов борьбы, в составе подразделения (группы):

65.1. Проводить боевые приемы борьбы с предварительным отвлечением внимания.

65.2. Заранее определить, кому первому проводить прием, а кому создавать благоприятные условия для его успешного выполнения, используя для этого сковывающие захваты, обхваты, удушьяющие приемы и другое.

65.3. Сотрудник, создававший благоприятные условия партнеру, проводит болевой прием после того, как он выполнен им.

66. Обучение действиям с использованием палки специальной:

66.1. Основные хваты палки специальной:

66.1.1. Одной рукой – петля держателя охватывает запястье руки.

66.1.2. Двумя руками – захватываются оба конца палки специальной прямым хватом.

66.2. Основные стойки с палкой специальной:

66.2.1. Фронтальная стойка.

66.2.2. Левосторонняя или правосторонняя стойка.

66.3. Основные удары палкой специальной изучаются как с использованием щита, так и без него:

66.3.1. Удар палкой специальной сверху наносится сверху-вниз одновременно с шагом левой (правой) ноги вперед и подтягиванием вперед другой ноги.

66.3.2. Удар палкой специальной сбоку наносится по направлению внутрь с поворотом туловища (щит отводится в сторону) с шагом левой (правой) ноги вперед и подтягиванием вперед другой ноги.

66.3.3. Удар палкой специальной наотмашь наносится с шагом правой (левой) ноги (щит опускается) с предварительным поворотом туловища влево (вправо) путем обратного разворота туловища движением палки специальной в сторону удара.

66.3.4. Удар палкой специальной вперед (тычок) наносится после сгибания руки в локте и удержания палки специальной торцом вперед (щит отводится в сторону) путем резкого выпрямления руки в направлении удара с последующим отдергиванием руки назад.

66.4. Защитные действия палкой специальной от ударов:

66.4.1. Защита подставкой средней части палки специальной вверх выполняется с шагом вперед от удара сверху рукой, ножом, предметом.

66.4.2. Защита подставкой средней части палки специальной вниз выполняется с шагом назад от удара снизу в пах, живот рукой, ногой, ножом, предметом.

66.4.3. Защита подставкой средней части палки специальной в сторону выполняется с шагом вперед или назад от ударов сбоку, наотмашь в голову, шею, туловище, по ногам рукой, ногой, ножом, предметом.

66.4.4. Защита отбивом средней частью палки специальной внутрь выполняется с шагом вперед или назад от ударов прямо (вперед) рукой, ногой, ножом, предметом в лицо, горло, туловище, пах.

66.5. После защитных действий обозначается ответный удар палкой специальной.

66.6. При захватах за палку специальную обозначаются ответные удары ногой или рукой.

66.7. Удушающие приемы с помощью палки специальной при подходе сзади:

66.7.1. Удушающий прием прямым хватом палки специальной выполняется с выведением ассистента из равновесия, прижимая его затылок и спину к своему туловищу.

66.7.2. Удушающий прием скрестным хватом палки специальной выполняется с выведением ассистента из равновесия, прижимая его затылок и спину к своему туловищу.

66.8. Ограничение свободы передвижения с использованием палки специальной. Удерживая палку специальную одной рукой, вставить ее между рукой и туловищем ассистента, направляя свободный конец вверх, захватить его второй рукой, одновременно обозначить ему расслабляющий удар ногой. Выполнить загиб руки за спину рывком, используя палку специальную в качестве рычага.

67. Обучение защитным и ответным действиям с использованием щита и палки специальной от ударов палкой:

67.1. Защитные и ответные действия с использованием щита и палки специальной от ударов палкой сверху, сбоку, наотмашь выполняются подставкой щита под удар, защищая им голову и туловище, после чего обозначается ответный удар палкой специальной сбоку.

67.2. Защитные и ответные действия с использованием щита и палки специальной от ударов палкой прямо (тычок) выполняются подставкой щита под удар под углом 45 градусов, защищая им голову и туловище, после чего обозначается ответный удар палкой специальной сбоку.

68. Обучение боевым приемам борьбы с использованием автомата:

68.1. Удар стволом вперед (тычок) выполняется с места, с шагом вперед, с выпадом вперед путем резкого перемещения автомата стволом в цель с последующим возвращением его в исходное положение.

68.2. Удар магазином автомата выполняется с места, с шагом вперед движением рук от себя.

68.3. Удар прикладом автомата сбоку выполняется с места, с шагом вперед путем резкого перемещения автомата прикладом в цель по дуге справа-налево с последующим возвращением его в исходное положение.

68.4. Удар прикладом автомата наотмашь выполняется с места, с шагом вперед путем резкого перемещения автомата прикладом в цель по дуге слева-направо с последующим возвращением его в исходное положение.

68.5. Отбивы стволом выполняются коротким ударом стволом наружу, внутрь, наружу-вниз, внутрь-вниз. Отрабатываются против прямых ударов (тычков) автоматом, ружьем, палкой, предметом.

68.6. Защита подставкой автомата выполняется выносом средней части оружия вверх, вниз, наружу, внутрь. Отрабатывается против ударов рукой, ногой, ножом, предметом сверху, снизу, сбоку наотмашь, вперед (прямо).

VIII. Предупреждение травматизма на занятиях по физической подготовке

69. Занятия по физической подготовке проводятся с соблюдением необходимых мер по предупреждению травматизма, включающих:

69.1. Тщательную подгонку обмундирования, спортивной одежды и обуви, проверку исправности и безопасности спортивных сооружений, мест выполнения упражнений, инвентаря и оборудования.

69.2. Правильную организацию и методику проведения занятий, поддержание в процессе занятий дисциплины.

69.3. Заблаговременную подготовку и применение средств страховки и оказания помощи при выполнении упражнений (примемов), связанных с риском и опасностью, особенно при выполнении заданий по боевым приемам борьбы и плаванию.

69.4. Учет состояния здоровья и уровня физической подготовки сотрудников, особенно имеющих отклонения в состоянии здоровья или перенесших заболевания.

69.5. Постоянное наблюдение за внешними признаками утомления сотрудников.

69.6. Разъяснительную работу по предупреждению травматизма.

69.7. Соблюдение мер, исключающих возможность теплового и солнечного ударов и других обморочных состояний, а также обморожений (практические занятия по физической подготовке на открытом воздухе проводятся при температуре воздуха не выше плюс 30 и не ниже минус 20 градусов при скорости ветра до 10 м/с, а в плохо вентилируемых и неотапливаемых помещениях – при температуре воздуха в них не выше плюс 25 и не ниже плюс 15 градусов).

69.8. Присутствие на контрольных занятиях медицинского работника медицинской организации системы МВД России¹.

¹ В тексте настоящего Наставления под медицинскими организациями системы МВД России понимаются федеральное казенное учреждение здравоохранения «Центральная поликлиника № 1 Министерства внутренних дел Российской Федерации», федеральное казенное учреждение здравоохранения «Центральная поликлиника № 2 Министерства внутренних дел Российской Федерации» и медико-санитарные части МВД России по субъектам Российской Федерации.

СПЕЦИАЛЬНАЯ ПОЛОСА ПРЕПЯТСТВИЙ

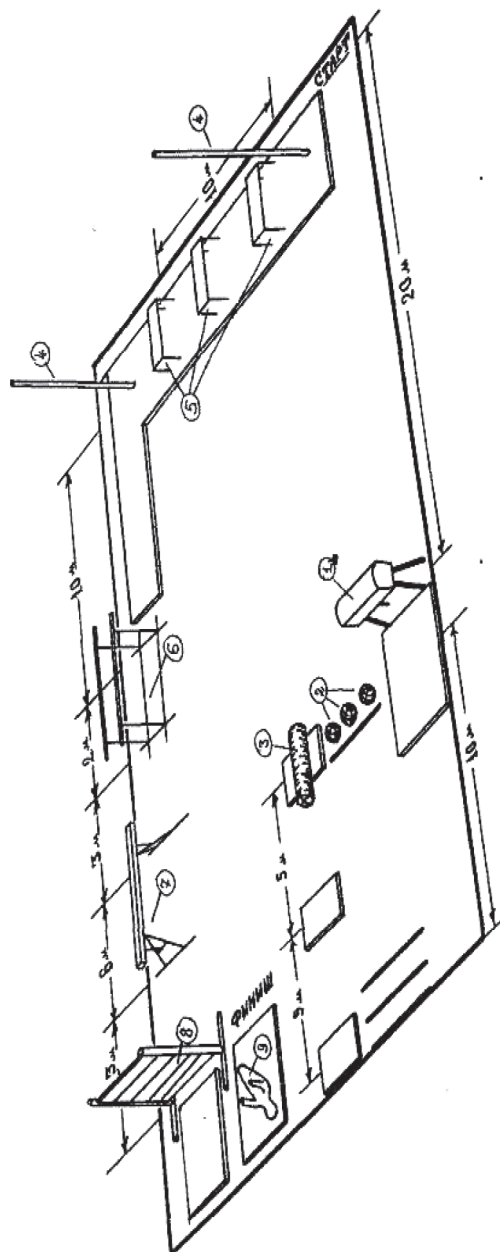

Условные обозначения: 1 – гимнастический конь высотой 135 см; 2 – три медицинболла весом 4 кг; 3 – «ящик» или мешок массой 30 кг; 4 – вертикальный шест; 5 – три скамейки высотой 45 см; 6 – гимнастические брусья высотой 160 см; 7 – гимнастическое бревно высотой 120 см; 8 – забор высотой 2 м; 9 – боксерский мешок или борцовское чучело массой 30 кг.

ПРИКАЗ
МИНИСТЕРСТВА ВНУТРЕННИХ ДЕЛ
РОССИЙСКОЙ ФЕДЕРАЦИИ
от 23 августа 2017 г. № 665

О ПРИЗНАНИИ УТРАТИВШИМИ СИЛУ
ОТДЕЛЬНЫХ ПОЛОЖЕНИЙ НАСТАВЛЕНИЯ
ПО ОРГАНИЗАЦИИ ФИЗИЧЕСКОЙ ПОДГОТОВКИ
В ОРГАНАХ ВНУТРЕННИХ ДЕЛ
РОССИЙСКОЙ ФЕДЕРАЦИИ,
УТВЕРЖДЕННОГО ПРИКАЗОМ МВД РОССИИ
ОТ 13 НОЯБРЯ 2012 Г. № 1025ДСП

1. Признать утратившими силу главы № I, III, IX – XIV Наставления по организации физической подготовки в органах внутренних дел Российской Федерации, утвержденного приказом МВД России от 13 ноября 2012 г. № 1025дсп, приложения № 6 и 7 к нему.

2. Настоящий приказ распространяется на правоотношения, возникшие с 3 августа 2017 года.

Министр
генерал полиции Российской Федерации

В. Колокольцев

ПРИКАЗ
МИНИСТЕРСТВА ВНУТРЕННИХ ДЕЛ
РОССИЙСКОЙ ФЕДЕРАЦИИ
от 23 ноября 2017 г. № 880

ОБ УТВЕРЖДЕНИИ НАСТАВЛЕНИЯ ПО ОРГАНИЗАЦИИ
ОГНЕВОЙ ПОДГОТОВКИ В ОРГАНАХ ВНУТРЕННИХ ДЕЛ
РОССИЙСКОЙ ФЕДЕРАЦИИ

Не нуждается в государственной регистрации. Письмо Минюста России от 07.02.2018 № 16500-ЮЛ

В целях дальнейшего совершенствования уровня профессиональной подготовки сотрудников органов внутренних дел Российской Федерации к действиям в условиях, связанных с применением огнестрельного оружия, –

П Р И К А З Ы В А Ю:

1. Утвердить прилагаемое Наставление по организации огневой подготовки в органах внутренних дел Российской Федерации.

2. Руководителям (начальникам) подразделений центрального аппарата МВД России, территориальных органов МВД России, образовательных, научных, медицинских (в том числе санаторно-курортных) организаций системы МВД России, окружных управлений материально-технического снабжения системы МВД России, заграничного аппарата МВД России, организаций культуры, физкультурно-спортивных организаций, редакций печатных и электронных средств массовой информации, а также иных организаций и подразделений, созданных для выполнения задач и осуществления полномочий, возложенных на органы внутренних дел Российской Федерации, организовать изучение требований Наставления, утвержденного настоящим приказом, и обеспечить реализацию его положений.

3. Контроль за выполнением настоящего приказа оставляю за собой.

Министр
генерал полиции Российской Федерации

В. Колокольцев

НАСТАВЛЕНИЕ

по организации огневой подготовки в органах внутренних дел Российской Федерации

I. Общие положения

1. Наставлением по организации огневой подготовки в органах внутренних дел Российской Федерации¹ определяются организация и проведение занятий по огневой подготовке, нормативы и упражнения стрельб.

2. Основными задачами огневой подготовки в органах внутренних дел Российской Федерации² являются:

2.1. Приобретение сотрудниками органов внутренних дел Российской Федерации³ знаний материальной части огнестрельного оружия⁴ и боеприпасов (патронов, запалов, выстрелов, гранат, в том числе ручных осколочных гранат)⁵, их тактико-технических характеристик, мер безопасности при обращении с оружием и боеприпасами.

2.2. Формирование у сотрудников необходимых умений и навыков правомерного применения оружия и боеприпасов; ведения огня в различной обстановке; быстрого обнаружения цели и определения исходных установок для стрельбы и гранатометания; умелых и эффективных действий с оружием и боеприпасами во время стрельбы и гранатометания.

3. Огневая подготовка включает в себя:

3.1. Теоретический раздел.

3.2. Практический раздел.

4. В ходе освоения теоретического раздела огневой подготовки изучаются:

¹ Далее – «Наставление».

² Далее – «огневая подготовка».

³ Далее – «сотрудники».

⁴ Далее – «оружие».

⁵ Далее – «боеприпасы».

4.1. Правовые основы применения оружия и боеприпасов, гарантии личной безопасности вооруженного сотрудника.

4.2. Материальная часть и тактико-технические характеристики оружия и боеприпасов, меры безопасности при обращении с оружием и боеприпасами.

4.3. Задержки при стрельбе и способы их устранения.

4.4. Основы баллистики.

4.5. Правила выполнения упражнений стрельб из различных видов оружия, а также гранатометания.

4.6. Порядок и условия проведения стрельб и гранатометания.

4.7. Вопросы профилактики случаев гибели и ранений сотрудников, связанных с неумелым обращением с оружием и боеприпасами.

4.8. Правила хранения оружия и боеприпасов, а также ухода за ними.

5. В ходе освоения практического раздела огневой подготовки осуществляются:

5.1. Практические тренировки по отработке:

5.1.1. Нормативов по огневой подготовке.

5.1.2. Изготовки к стрельбе и гранатометанию.

5.1.3. Производства выстрела без использования боевых патронов¹.

5.1.4. Упражнений стрельб из различных видов оружия вхолостую, а также метания учебных гранат.

5.2. Стрельбы и гранатометание для формирования умений и навыков выполнения:

5.2.1. Упражнений стрельб из различных видов оружия и гранатометания.

5.2.2. Тактических задач применения оружия и боеприпасов при осуществлении оперативно-служебной деятельности.

6. Изучение теоретического раздела огневой подготовки, формирование необходимых двигательных умений и навыков владения табельным оружием и имуществом вооружения осуществляются в рамках обучения по основным и дополнительным образовательным программам в организациях, осуществля-

¹ Далее – «вхолостую».

ющих образовательную деятельность и находящихся в ведении МВД России¹.

7. Поддержание и совершенствование знаний, умений и навыков сотрудников по огневой подготовке осуществляются в рамках занятий по профессиональной служебной и физической подготовке.

8. При поступлении на вооружение новых видов (типов, моделей) оружия и боеприпасов организуется изучение материальной части, тактико-технических характеристик и мер безопасности при обращении с данными видами оружия и боеприпасов с принятием у сотрудников зачета.

II. Организация огневой подготовки

9. В начале каждого учебного года с сотрудниками организуются и проводятся занятия по повторению (изучению) правовых основ применения оружия и боеприпасов, правил проведения стрельб и гранатометания, материальной части и тактико-технических характеристик оружия и боеприпасов, мер безопасности при обращении с оружием и боеприпасами, задержек при стрельбе и способов их устранения с принятием зачетов. Сотрудник, не сдавший зачет, до стрельб и гранатометания не допускается.

10. В ходе отработки изготовления к стрельбе, правильного хвата оружия и способов прицеливания, выполнения стрельбы вхолостую, техники быстрого приведения оружия к бою и производства первого прицельного выстрела, устранения задержек при стрельбе могут применяться электронные технические средства и устройства, а также гражданское, служебное и учебное оружие.

11. Стрельбы и гранатометание являются основной формой проведения занятий по огневой подготовке и направлены на формирование, поддержание и совершенствование навыков владения оружием и боеприпасами сотрудниками.

¹ Под организациями, осуществляющими образовательную деятельность и находящимися в ведении МВД России, в Наставлении понимаются образовательные организации МВД России, а также центры профессиональной подготовки территориальных органов МВД России.

12. В подразделениях центрального аппарата МВД России, территориальных органах МВД России, образовательных, научных, медицинских (в том числе санаторно-курортных) организациях системы МВД России, окружных управления материально-технического снабжения системы МВД России, заграничном аппарате МВД России, организациях культуры, физкультурно-спортивных организациях, редакциях печатных и электронных средств массовой информации, а также в иных организациях и подразделениях, созданных для выполнения задач и осуществления полномочий, возложенных на органы внутренних дел Российской Федерации¹, в которых отсутствует собственная учебно-материальная база огневой подготовки, занятия по огневой подготовке по согласованию могут проводиться на базе иного органа, организации, подразделения МВД России, подразделения (части, организации) Федеральной службы войск национальной гвардии Российской Федерации, Министерства обороны Российской Федерации, а также иных ведомств и организаций.

13. В органах, организациях, подразделениях МВД России стрельбы организуются и проводятся:

13.1. С сотрудниками полиции – не реже одного раза в две недели.

13.2. С сотрудниками, не являющимися сотрудниками полиции, – не реже одного раза в месяц.

14. Контрольные стрельбы организуются и проводятся не реже одного раза в год.

15. В зависимости от специфики выполняемых оперативно-служебных и служебно-боевых задач с сотрудниками полиции ежеквартально проводятся стрельбы с использованием средств индивидуальной бронезащиты (в том числе бронежилета и специального шлема). Стрельбы также могут проводиться в противогазах.

16. Стрельбы в противогазах проводятся без изменения условий упражнений стрельб. Противогазы надеваются личным составом по команде «Газы», которая подается руководителем (помощником руководителя) стрельб на исходном рубеже,

¹ Далее – «органы, организации, подразделения МВД России».

и снимаются по команде «Отбой газам» по окончании стрельбы. Контрольные стрельбы в противогазах не проводятся.

17. Результаты выполнения сотрудниками упражнений стрельб и гранатометания заносятся в журнал учета посещаемости занятий и успеваемости по профессиональной служебной и физической подготовке.

18. Стрельбы проводятся в тирах, на стрельбищах и полигонах.

19. Для проведения стрельб устанавливаются:

19.1. Место ведения огня, которое определяется условиями выполняемых упражнений стрельб, – огневой рубеж.

19.2. Место построения и подготовки очередной смены, которое размещается в тылу на безопасном расстоянии (не менее 5 м) от огневого рубежа, – исходный рубеж.

19.3. Место учета, выдачи и сдачи боеприпасов, которое размещается в тылу на некотором удалении (3 – 10 м) от исходного рубежа, – пункт боевого питания.

19.4. Место осмотра мишеней и оценки результатов стрельбы, которое размещается на расстоянии 1 – 2 м от мишеней – рубеж осмотра мишеней.

19.5. Место для производства выстрелов вхолостую в безопасном и исключаящем рикошет пуль направлении.

20. Исходный и огневой рубежи, рубеж осмотра мишеней, а также пункт боевого питания должны обозначаться линиями шириной 5 – 10 см и (или) соответствующими указателями.

21. На командном пункте стрельбища и полигона (при необходимости в открытом или полуоткрытом тире) должно быть оборудовано устройство для подачи сигнала, запрещающего (белого цвета) или разрешающего (красного цвета) стрельбу.

22. В тире, на стрельбище, полигоне:

22.1. Должны вестись журнал инструктажей по мерам безопасности при обращении с оружием и боеприпасами и журнал учета стрельб (приложение № 1).

22.2. Должны быть в наличии:

22.2.1. Инструкция по мерам безопасности.

22.2.2. Инструкции для лиц, организующих и обеспечивающих стрельбы (гранатометание), разработанные органами, организациями, подразделениями МВД России.

22.2.3. Схема тира (стрельбища, полигона) с указанием его границ, размеров, запретной зоны, имеющегося оборудования, расположения постов оцепления (при их выставлении).

22.2.4. Наглядные материалы, демонстрирующие:

22.2.4.1. Материальную часть оружия.

22.2.4.2. Меры безопасности при обращении с оружием и боеприпасами.

22.2.4.3. Порядок (условия) выполнения упражнений стрельб (гранатометания) и нормативы по огневой подготовке.

22.2.4.4. Технику стрельбы из различных видов оружия.

22.2.5. Бланки раздаточно-сдаточных ведомостей.

22.2.6. Мишени согласно упражнениям стрельб и гранатометания.

23. Для организации стрельб и гранатометания, а также обеспечения мер безопасности во время их проведения руководителем (начальником) органа, организации, подразделения МВД России издается правовой акт, в котором устанавливаются дата, время, место проведения стрельб (гранатометания), определяются упражнения стрельб (гранатометания), виды оружия и назначаются:

23.1. Руководитель стрельб.

23.2. Помощник (помощники) руководителя стрельб.

23.3. Раздатчик боеприпасов.

23.4. Дежурный врач (фельдшер, медсестра).

23.5. Оцепление, показчики мишеней и наблюдатель – при проведении стрельб в открытом или полукрытом тире, на стрельбище и полигоне.

24. Руководителем (помощником руководителя) стрельб назначается сотрудник, который должен:

24.1. Знать методику проведения занятий по огневой подготовке, методику обучения применения оружия и боеприпасов.

24.2. Выполнять контрольные упражнения стрельб на оценку «удовлетворительно».

25. Руководители (начальники) органов, организаций, подразделений МВД России осуществляют отбор руководителей (помощников руководителей) стрельб и их своевременное направление на учебные сборы.

26. Учебные сборы с руководителями (помощниками руководителей) стрельб организуются:

26.1. В подразделениях центрального аппарата МВД России – Департаментом государственной службы и кадров Министерства внутренних дел Российской Федерации.

26.2. В территориальных органах МВД России, образовательных, научных, медицинских (в том числе санаторно-курортных) организациях системы МВД России, окружных управления материально-технического снабжения системы МВД России, а также иных организациях и подразделениях, созданных для выполнения задач и осуществления полномочий, возложенных на органы внутренних дел Российской Федерации, - их руководителями (начальниками) совместно с кадровыми подразделениями, включая подразделения профессиональной подготовки, или сотрудниками, на которых возложены обязанности по подготовке кадров.

27. Учебные сборы с руководителями (помощниками руководителя) стрельб должны проводиться не реже одного раза в три года и в обязательном порядке в течение квартала с момента внесения изменений в Наставление.

28. Руководитель стрельб подчиняется руководителю (начальнику) органа, организации, подразделения МВД России и должен обеспечивать точное соблюдение всеми лицами, выполняющими упражнения стрельб (гранатометания) и обеспечивающими стрельбы (гранатометание), требований Наставления, а в организациях, осуществляющих образовательную деятельность и находящихся в ведении МВД России, также требований, предусмотренных программами подготовки учебной дисциплины (раздела) «Огневая подготовка».

29. Лица, обеспечивающие проведение стрельб (гранатометания), а также участвующие в стрельбах (гранатометании), подчиняются руководителю указанных стрельб.

III. Действия руководителя стрельб и лиц, обеспечивающих проведение стрельб

30. Руководитель стрельб:

30.1. Перед началом выполнения упражнений стрельб (гранатометания):

30.1.1. Организует получение оружия и боеприпасов, в том числе учебных.

30.1.2. Проверяет подготовку тира (стрельбища, полигона) к выполнению упражнений стрельб (гранатометания).

30.1.3. Проводит инструктаж лиц, обеспечивающих стрельбы (гранатометание), а также проверяет готовность сотрудников к выполнению упражнений стрельб (гранатометания).

30.1.4. Ставит задачи помощнику руководителя стрельб, раздатчику боеприпасов, дежурному врачу (фельдшеру, медсестре), при проведении стрельб (гранатометания) в открытых или полуоткрытых тирах (стрельбищах, полигонах) – лицам, стоящим в оцеплении, показчикам мишеней, наблюдателям.

30.2. В ходе стрельб (гранатометания):

30.2.1. В случае нарушения мер безопасности, в том числе появления на мишенном поле людей, машин, животных, низко летящих летательных аппаратов над районом стрельб (гранатометания), обнаружения неисправностей мишенного оборудования, препятствующих выполнению упражнения, возникновения пожара и иных обстоятельств, препятствующих выполнению упражнения, немедленно подает команду «Стой, прекратить огонь» и принимает меры к созданию безопасных условий для продолжения стрельб (гранатометания).

30.2.2. При необходимости организует в тире (стрельбище, полигоне) проведение дополнительного обучения сотрудников, получивших неудовлетворительные оценки по огневой подготовке, с учетом выявленных недостатков в их знаниях, умениях и навыках.

30.3. По окончании стрельб (гранатометания):

30.3.1. Организует сбор стреляных гильз (колец и чек от ручных осколочных гранат), снимает показчиков мишеней, оцепление и наблюдателей.

30.3.2. Проверяет наличие и исправность оружия, его принадлежностей и неизрасходованных боеприпасов, подводит итоги занятия.

30.3.3. Делает записи о проведенном занятии по огневой подготовке в журнале учета посещаемости занятий и успеваемости по профессиональной служебной и физической подготовке,

сверяет расход боеприпасов, сделав соответствующую запись в раздаточно-сдаточной ведомости.

30.3.4. Докладывает руководителю (начальнику) органа, организации, подразделения МВД России о результатах проведения стрельб (гранатометания).

31. Помощник руководителя стрельб:

31.1. При проведении стрельб (гранатометания) в открытых или полуоткрытых тирах (стрельбищах, полигонах) разводит на места выполнения обязанностей наблюдателей, оцепление, показчиков мишеней, а также организует взаимодействие с ними.

31.2. Проводит на учебных местах в тире (стрельбище, полигоне) занятия (тренировки) по изучению мер безопасности при обращении с оружием (боеприпасами), отработке с учебным (боевым) оружием (боеприпасами) правильной изготовки к стрельбе (гранатометанию), правильности прицеливания и ведения огня (гранатометания), быстрого приведения оружия в боевое положение и производства первого прицельного выстрела, стрельбы вхолостую, устранению задержек при стрельбе, следит за соблюдением сотрудниками дисциплины и мер безопасности.

31.3. В случае нарушения мер безопасности, в том числе появления на мишенном поле людей, машин, животных, низко летящих летательных аппаратов над районом стрельб (гранатометания), обнаружения неисправностей мишенного оборудования, препятствующих выполнению упражнения, возникновения пожара и иных обстоятельств, препятствующих выполнению упражнения, немедленно подает команду «Стой, прекратить огонь», докладывает руководителю стрельб и принимает меры к созданию безопасных условий для продолжения стрельб (гранатометания).

31.4. По окончании стрельб (гранатометания) проводит разбор занятия, выполнения упражнения (упражнений) и докладывает о результатах руководителю стрельб.

32. Раздатчик боеприпасов:

32.1. Перед началом стрельб (гранатометания) получает оружие и боеприпасы, а по окончании – сдает указанное оружие и неизрасходованные боеприпасы, гильзы (кольца с чекой от ручных осколочных гранат) и докладывает руководителю стрельб об израсходованных боеприпасах.

32.2. По команде руководителя (помощника руководителя) стрельб и в соответствии с условиями выполнения упражнения стрельб (гранатометания) выдает по раздаточно-сдаточной ведомости боеприпасы лично в руки очередной смене сотрудников.

32.3. Принимает от лиц, выполняющих упражнения, гильзы (кольца с чекой от ручных осколочных гранат) и неизрасходованные боеприпасы.

32.4. При наличии замечаний по целостности или качественному состоянию боеприпасов осуществляет их замену.

32.5. Ведет учет полученных, выданных, сданных (возвращенных, неизрасходованных) боеприпасов и по окончании стрельб (гранатометания) представляет оформленную раздаточно-сдаточную ведомость руководителю стрельб.

33. Старший оцепления:

33.1. Перед началом стрельб (гранатометания) тщательно осматривает территорию открытого или полуоткрытого тира (стрельбища, полигона).

33.2. Обеспечивает посты оцепления средствами наблюдения, связи и оповещения.

33.3. При выставлении постов оцепления определяет каждому сектор наблюдения и ставит задачу по наблюдению и недопущению на территорию открытого или полуоткрытого тира (стрельбища, полигона) людей, машин и животных, а также по использованию в экстренных случаях средств связи и оповещения для подачи сигнала о немедленном прекращении огня (гранатометания).

33.4. Контролирует несение службы на постах оцепления.

33.5. При обнаружении на территории открытого или полуоткрытого тира (стрельбища, полигона) людей, машин, животных, низко летящих летательных аппаратов над районом стрельб (гранатометания), возникновения пожара и иных обстоятельствах, препятствующих выполнению упражнения, немедленно докладывает об этом руководителю (помощнику руководителя) стрельб и по его команде принимает необходимые меры.

33.6. По окончании стрельб (гранатометания) с разрешения руководителя (помощника руководителя) стрельб снимает оцепление.

34. Наблюдатель:

34.1. Получает средства связи, наблюдения, а также флаги белого и красного цветов (ночью – фонари белого и красного огня).

34.2. Постоянно находится на командном пункте, ведет наблюдение в указанном секторе и докладывает руководителю (помощнику руководителя) стрельб о появлении людей, машин, животных, низко летящих летательных аппаратов над районом стрельб (гранатометания), возникновении пожара и иных обстоятельствах, препятствующих выполнению упражнения, о подаче сигналов прекращения огня с постов оцепления или из блиндажа (укрытия).

34.3. По команде руководителя (помощника руководителя) стрельб устанавливает белый или красный флаг (белый или красный сектор визуального сигнального устройства) на командном пункте (ночью – фонарь белого или красного огня).

35. Показчик:

35.1. Находится в блиндаже (укрытии), выполняет указания руководителя (помощника руководителя) стрельб о порядке показа мишеней и их осмотра.

35.2. Докладывает по телефону или радиостанции о готовности блиндажа (укрытия) к стрельбе (гранатометанию) и поднимает красный флаг, не выходя из укрытия.

35.3. Выходит из блиндажа (укрытия) только по команде руководителя (помощника руководителя) стрельб.

35.4. Получив указание об осмотре мишеней, поднимает белый флаг, выходит из укрытия, осматривает мишени, фиксирует результаты выполнения упражнений стрельб (гранатометания), отмечает пробоины (при необходимости заменяет мишени), затем возвращается в укрытие, докладывает о результатах выполнения упражнений стрельб (гранатометания) и поднимает красный флаг.

35.5. При наличии нескольких показчиков один из них назначается старшим.

36. Дежурный врач (фельдшер, медсестра) должен быть обеспечен санитарной сумкой (чемоданом), укомплектованной (укомплектованным) средствами для оказания первой медицинской помощи, по указанию руководителя (помощника руководителя)

стрельб или должен самостоятельно оказывать первую медицинскую помощь.

37. Все лица, организующие и обеспечивающие проведение стрельб (гранатометание), должны быть обеспечены отличительными знаками (нарукавными повязками красного цвета или бирками с указанием на них соответствующей правовому акту руководителя (начальника) органа, организации, подразделения МВД России категории лица, организующего или обеспечивающего проведение стрельб).

IV. Проведение занятий по огневой подготовке

38. Руководители (начальники) структурных подразделений органов, организаций, подразделений МВД России обеспечивают прибытие сотрудников вверенных подразделений в тир (стрельбище, полигон) заблаговременно (за 10 – 15 минут до начала стрельб (гранатометания)).

39. Сотрудники выполняют упражнения стрельб из закрепленного исправного, приведенного к нормальному бою оружия, у которого кучность стрельбы и положение средней точки попадания удовлетворяет предъявляемым требованиям к данному виду оружия. Сотрудники, за которыми оружие не закреплено, выполняют упражнения стрельб из исправного, приведенного к нормальному бою оружия, полученного для проведения стрельб.

40. Получение (сдача) сотрудниками оружия и боеприпасов для проведения стрельб (гранатометания) осуществляется из комнат для хранения оружия (складов вооружения и боеприпасов).

41. После получения оружия сотрудники организованно под руководством непосредственного руководителя (начальника) следуют к месту проведения стрельб (гранатометания).

42. Передача оружия сотрудникам, за которыми оружие не закреплено, осуществляется на исходном рубеже по команде руководителя (помощника руководителя) стрельб, например: «Сержант полиции Иванов, передать оружие лейтенанту полиции Петрову». Оружие передается незаряженным, с включенным предохранителем, пистолетной рукояткой вперед, при этом ствол оружия должен быть направлен вверх или вниз. После получения оружия сотрудник докладывает руководителю (помощнику

руководителя) стрельб, например: «Лейтенант полиции Петров оружие получил» и убирает его в кобуру или берет в положение «На ремень». В положении «На ремень» автомат (пулемет, снайперская винтовка) с нескладывающимся прикладом, а также ручной гранатомет удерживаются на плече сотрудника дульной частью вверх, а автоматы (пулеметы) со складывающимся прикладом и пистолет-пулеметы удерживаются дульной частью вниз.

43. По прибытии сотрудников на стрельбище или полигон (при необходимости в открытом или полуоткрытом тире) по команде руководителя стрельб на командном пункте поднимается белый флаг (ночью включается белый фонарь), с выходом первой смены на исходный рубеж и до команды руководителя стрельб «Отбой» вместо белого флага устанавливается красный флаг (ночью – красный фонарь) или открываются красные полукруги визуального сигнального устройства.

44. При проведении стрельб с использованием технического устройства, информирующего о поражении целей, осмотр мишеней может не производиться. При отсутствии информации о поражении целей периодичность осмотра мишеней определяется руководителем (помощником руководителя) стрельб. В ходе инспектирования, контрольных и целевых проверок, а также в ходе проведения итоговых занятий по определению уровня профессиональной подготовленности сотрудников осмотр мишеней может проводиться решением проверяющего независимо от наличия информации об их поражении.

45. В ходе организации и проведения ночных стрельб на стрельбище или полигоне (при необходимости в открытом или полуоткрытом тире) устанавливаются обозначения:

45.1. В глубине района целей в основном направлении стрельбы на каждом участке – световой ориентир зеленого цвета.

45.2. На флангах – фонари красного огня, указывающие границы опасных направлений стрельбы.

46. Для смены, выполняющей упражнения стрельб, выставляются фонари:

46.1. На исходном рубеже – белого огня.

46.2. На огневом рубеже – красного огня.

47. Сотрудники, имеющие оружие с ночными прицелами и приборы ночного видения, могут выполнять упражнения стрельб ночью с использованием данных устройств.

48. При стрельбе ночью разрешается использовать на прицельных приспособлениях оружия светящиеся насадки, а для корректировки огня применять патроны с трассирующими пулями.

49. Боеприпасы сотрудникам выдаются раздатчиком боеприпасов по команде руководителя (помощника руководителя) стрельб, например: «Старшине полиции Петрову выдать очередной смене по три боевых патрона». Раздатчик боеприпасов поштучно выдает сотрудникам боеприпасы под роспись.

50. Сотрудник, получив боеприпасы, осматривает их и докладывает раздатчику боеприпасов об их получении и осмотре, например: «Сержант полиции Иванов три боевых патрона получил и осмотрел». При наличии замечаний по целостности или качественному состоянию боеприпасов сотрудник докладывает о них раздатчику боеприпасов. Такие боеприпасы подлежат обязательной замене.

51. Раздатчик боеприпасов после выдачи боеприпасов докладывает руководителю (помощнику руководителя) стрельб о выдаче боеприпасов очередной смене, например: «Товарищ майор полиции, смене выдано по три боевых патрона. Раздатчик боеприпасов старшина полиции Петров».

52. Перед началом выполнения упражнения стрельб (гранатометания) на исходном рубеже руководитель (помощник руководителя) стрельб проверяет подготовку смены к выполнению упражнения стрельб (гранатометания) и может проводить выборочный опрос сотрудников по знанию мер безопасности, порядка и условий выполнения упражнения стрельб (гранатометания). В соответствии с условиями выполнения упражнения стрельб (гранатометания) определяет каждому сотруднику цель, положение для стрельбы, вид огня, огневые рубежи, направление движения и очередность стрельбы (гранатометания) и проверяет их готовность к выполнению упражнения стрельб (гранатометания).

53. В зависимости от условий выполнения упражнения стрельб (гранатометания) на исходном рубеже могут подаваться команды:

53.1. «Магазин снарядить».

53.2. «Заряжай».

53.3. «Вперед».

53.4. «На огневой рубеж шагом (бегом) марш».

54. По команде руководителя (помощника руководителя) стрельб сотрудники выдвигаются на огневой рубеж, выполнив действия с оружием по команде «Заряжай», принимают положение для стрельбы (гранатометания) и докладывают о готовности к стрельбе (гранатометанию), например: «Сержант полиции Иванов к стрельбе (гранатометанию) готов».

55. При выполнении упражнений с ограничением времени на их выполнение руководитель (помощник руководителя) стрельб включает секундомер одновременно с подачей команд:

55.1. «Огонь».

55.2. «Вперед».

55.3. «Одиночными – огонь».

55.4. «Короткими очередями – огонь».

55.5. «К бою».

56. При стрельбе в ограниченное время по истечении времени выполнения упражнения стрельб, а также в случае необходимости временного прекращения ведения огня подается команда «Стой, прекратить огонь». По этой команде сотрудник прекращает стрельбу и включает предохранитель. Для продолжения стрельбы в случае ее временного прекращения подается команда «Огонь» («Вперед», «Одиночными – огонь», «Короткими очередями – огонь», «К бою»), по которой сотрудник выключает предохранитель и продолжает стрельбу.

57. При возникновении задержки при стрельбе сотрудник по возможности включает предохранитель и поднимает свободную от удержания оружия руку вверх. Руководитель (помощник руководителя) стрельб после завершения стрельбы принимает необходимые меры по устранению задержки.

58. По окончании стрельбы (гранатометания) сотрудник докладывает об этом руководителю (помощнику руководителя) стрельб, например: «Сержант полиции Иванов стрельбу (гранатометание) закончил».

59. Команда «Разряжай» подается в случае:

59.1. Неполного израсходования боеприпасов сотрудниками при выполнении упражнений стрельб.

59.2. После подачи команды «Стой, прекратить огонь». Кроме случаев, когда после данных команд стрельба была продолжена до полного расхода боеприпасов.

59.3. Если затвор (затворная рама) не встал (не встала) в крайнее заднее положение.

60. Руководитель (помощник руководителя) стрельб по команде «Оружие к осмотру» проводит у сотрудников осмотр оружия на отсутствие патронов в патроннике оружия и магазине (магазинах) к нему.

61. Осмотр мишеней производится по команде «Смена к мишеням шагом (бегом) – марш». После осмотра мишеней сотрудники поочередно докладывают руководителю (помощнику руководителя) стрельб о результатах выполнения упражнения стрельб, например: «Сержант полиции Иванов поразил мишень тремя пулями – оценка «удовлетворительно». По окончании осмотра мишеней руководитель (помощник руководителя) стрельб подает команды: «Смена, кругом (либо нале-во, напра-во), на исходный рубеж шагом (бегом) – марш».

62. Для сбора и сдачи гильз (колец и чек от ручных осколочных гранат) по окончании стрельбы (гранатометания) всеми участниками смены руководитель (помощник руководителя) стрельб подает команду: «Гильзы (кольца с чеками) собрать и сдать». По этой команде участники смены собирают и сдают гильзы (кольца и чеки) раздатчику боеприпасов.

63. Раздатчик боеприпасов принимает от сотрудников гильзы (кольца с чеками) и докладывает руководителю (помощнику руководителя) стрельб, например: «Товарищ майор полиции, сотрудниками (сменой) сдано (по) четыре гильзы».

64. В случае неполного израсходования боеприпасов сотрудник сдает их раздатчику боеприпасов, который докладывает об этом руководителю (помощнику руководителя) стрельб и делает соответствующую запись в раздаточно-сдаточной ведомости.

65. По окончании стрельб (гранатометания), проверки наличия оружия, боеприпасов и их осмотра руководитель стрельб подает команду «Отбой». По этой команде в тире (стрельбище, полигоне)

происходит смена красного флага (ночью – красного фонаря) на белый (закрываются красные полукруги визуального сигнального устройства).

V. Действия сотрудников по подаваемым командам при стрельбе из отдельных видов оружия

66. При стрельбе из пистолета:

66.1. По команде «Магазин (магазины) снарядить» согласно условиям выполнения упражнения сотрудник снаряжает магазин необходимым количеством патронов и удерживает его в руке. При снаряжении сотрудником нескольких магазинов один из них вставляется в карман кобуры для запасного магазина (подсумок для размещения магазинов к пистолету), другой удерживается в руке или убирается в карман форменной одежды.

66.2. По команде «Приготовиться к стрельбе» сотрудник извлекает пистолет из кобуры, проверяет отсутствие патрона в патроннике, опробует ударно-спусковой механизм оружия, производя несколько выстрелов вхолостую в направлении мишени (при этом курок взводится свободной рукой после каждого выстрела), включает предохранитель и убирает оружие в кобуру. При проведении контрольных стрельб команда «Приготовиться к стрельбе» не подается.

66.3. По команде «Заряжай» в зависимости от условий выполнения упражнения сотрудник, не полностью извлекая пистолет из кобуры, вставляет снаряженный магазин в основание рукоятки пистолета, убирает пистолет в кобуру и застегивает ее (если предусмотрено конструкцией кобуры) либо извлекает пистолет из кобуры, вставляет снаряженный магазин в основание рукоятки пистолета, убирает пистолет в кобуру и застегивает ее (если предусмотрено конструкцией кобуры). После заряжания оружия докладывает о готовности к стрельбе.

66.4. По команде «Огонь» («Вперед», «К бою») согласно условиям выполнения упражнения сотрудник при необходимости выдвигается на огневой рубеж, извлекает пистолет из кобуры (если пистолет находится в кобуре), выключает предохранитель, досылает патрон в патронник и ведет прицельный огонь. По окончании стрельбы сотрудник убирает палец со спускового крючка,

удерживая оружие в руке в направлении мишени, становится лицом к мишени и докладывает об окончании стрельбы. При этом затвор находится в крайнем заднем положении на затворной задержке. Далее по команде руководителя (помощника руководителя) стрелок сотрудник выполняет действия по команде «Оружие к осмотру».

66.5. Если по окончании стрельбы затвор не встал в крайнее заднее положение на затворную задержку, сотрудник включает предохранитель и поднимает свободную руку. Далее по команде руководителя (помощника руководителя) стрелок сотрудник выполняет действия по команде «Разряди».

66.6. По команде «Разряди» сотрудник, удерживая пистолет в направлении мишени, извлекает магазин из основания рукоятки и удерживает магазин в руке (либо убирает его в карман форменного обмундирования, либо кладет его на подставку, либо убирает в карман кобуры для запасного магазина). Проверяет отсутствие патрона в патроннике, для чего выключает предохранитель, отводит затвор назад и осматривает патронник, возвращает затвор в переднее положение, включает предохранитель и убирает оружие в кобуру. В случае выпадения патрона из патронника докладывает об этом руководителю (помощнику руководителя) стрелок и по его команде поднимает выпавший патрон. Извлекает патрон (патроны) из магазина (магазинов (при их наличии) и удерживает патрон (патроны) в руке (либо убирает боеприпасы в карман форменного обмундирования, либо кладет их на подставку). Извлекает пистолет из кобуры, вставляет магазин в основание рукоятки, второй магазин удерживает в руке (либо убирает его в карман форменного обмундирования, либо кладет на подставку, либо убирает в карман кобуры для запасного магазина). Пистолет удерживается направленным в сторону мишени до команды «Оружие к осмотру».

66.7. По команде «Оружие к осмотру» сотрудник извлекает магазин из основания рукоятки пистолета. Если перед командой «Оружие к осмотру» подавалась команда «Разряди» сотрудник, удерживая пистолет в направлении мишени, выключает предохранитель, отводит затвор назад и ставит его на затворную задержку. Вкладывает магазин под большой палец руки, удерживающей

оружие, впереди предохранителя так, чтобы подаватель магазина был на 2 – 3 см выше верхнего среза затвора, и предъявляет пистолет и магазин к осмотру. Если при стрельбе использовалось несколько магазинов, то все магазины представляются к осмотру.

66.8. По команде «Осмотрено» сотрудник берет магазин (магазины) в свободную от удержания пистолета руку, снимает затвор с затворной задержки, производит спуск курка в направлении мишени, включает предохранитель, вставляет магазин в основание рукоятки, убирает пистолет в кобуру (при наличии нескольких магазинов другой убирается в карман для запасного магазина кобуры (подсумок для размещения магазинов к пистолету) либо в карман форменного обмундирования) и застегивает ее (если предусмотрено конструкцией кобуры), становится лицом в направлении мишеней.

67. При стрельбе из автомата (ручного пулемета, пистолета-пулемета)¹:

67.1. По команде «Магазин (магазины) снарядить» согласно условиям выполнения упражнения сотрудник должен снарядить магазин необходимым количеством патронов и убрать его (их) в сумку для магазинов.

67.2. По команде «Приготовиться к стрельбе» сотрудник должен проверить автомат на отсутствие патрона в патроннике, опробовать ударно-спусковой механизм, производя несколько выстрелов вхолостую в направлении мишени, включить предохранитель и взять автомат в положение «На ремень». При проведении контрольных стрельб команда «Приготовиться к стрельбе» не подается.

67.3. По команде «Заряжай» сотрудник должен взять автомат в левую (правую) руку из положения «На ремень» (при стрельбе из автомата со складывающимся прикладом откинуть его, у ручного пулемета установить сошку), присоединить снаряженный магазин и, удерживая оружие в направлении мишени, доложить о готовности к стрельбе.

67.4. По команде «Огонь» («Одиночными – огонь», «Короткими очередями – огонь», «Вперед», «К бою») согласно условиям

¹ Далее – «автомат».

выполнения упражнения сотрудник при необходимости должен выдвинуться на огневой рубеж, установить переводчиком требуемый вид огня, дослать патрон в патронник и вести прицельный огонь. По окончании стрельбы сотрудник должен самостоятельно убирать палец со спускового крючка и, удерживая оружие в руке в направлении мишени, включить предохранитель, перевести оружие в положение «На ремень» (при стрельбе из положения лежа опустить оружие на землю) и доложить об окончании стрельбы. У автомата, в котором по израсходовании патронов затвор (затворная рама) находится в крайнем заднем положении, предохранитель не следует включать до команды «Осмотрено», при этом оружие необходимо удерживать в направлении мишени.

67.5. По команде «Разряжай» сотрудник, удерживая автомат в направлении мишени, должен отсоединить магазин и убрать его в сумку для магазинов (либо положить на землю (бруствер, подставку). Проверить отсутствие патрона в патроннике, для чего выключить предохранитель, отвести затвор (затворную раму) назад и осмотреть патронник, вернуть затвор (затворную раму) в переднее положение, включить предохранитель. В случае выпадения патрона из патронника доложить об этом руководителю (помощнику руководителя) стрельбы и по его команде поднять выпавший патрон. Извлечь патрон (патроны) из магазина (магазинов (при их наличии), удерживать патрон (патроны) в руке (или убрать боеприпасы в карман форменного обмундирования либо положить их на землю (бруствер, подставку). Присоединить магазин, второй магазин (при его наличии) удерживать в руке (или убрать его в сумку для магазинов подавателем вверх либо положить на землю (бруствер, подставку) и удерживать автомат в направлении мишени до команды «Оружие к осмотру».

67.6. По команде «Оружие к осмотру» сотрудник, удерживая автомат в направлении мишени, должен отсоединить магазин и взять его в левую руку подавателем вверх (либо положить его возле автомата подавателем к проверяющему на землю (бруствер, подставку), прихватить цевье автомата левой рукой вместе с магазином, снять автомат с предохранителя, отвести правой рукой затвор (затворную раму) назад и предъявить автомат и магазин к осмотру, при этом подаватель магазина должен быть на

2 – 3 см выше верхнего среза крышки ствольной коробки. У автомата, в котором по израсходовании патронов затвор (затворная рама) находится в крайнем заднем положении, сотрудник должен отсоединить магазин и предъявить автомат и магазин к осмотру. Если при стрельбе использовалось несколько магазинов, то все магазины необходимо представить к осмотру.

67.7. По команде «Осмотрено» сотрудник должен отпустить затвор (затворную раму), произвести спуск курка в сторону мишени, включить предохранитель, убрать магазин (магазины) в сумку для магазинов подавателем вверх. При стрельбе из автомата со складывающимся прикладом сложить его, у ручного пулемета свести ноги сошки. При стрельбе из положения лежа, с колена по командам «Смена», «Встать» стать лицом к мишеням. Самостоятельно перевести оружие в положение «На ремень».

68. При стрельбе из снайперской винтовки¹:

68.1. По команде «Магазин (магазины) снарядить» согласно условиям выполнения упражнения сотрудник снаряжает магазин (магазины) винтовки необходимым количеством патронов и убирает его (их) в сумку для магазинов.

68.2. По команде «Приготовиться к стрельбе» сотрудник берет винтовку в левую (правую) руку из положения «На ремень», проверяет отсутствие патрона в патроннике, опробует ударно-спусковой механизм, произведя несколько выстрелов вхолостую в направлении мишени, включает предохранитель и берет ее в положение «На ремень». При проведении контрольных стрельб команда «Приготовиться к стрельбе» не подается.

68.3. По команде «Заряжай» сотрудник берет винтовку в левую (правую) руку из положения «На ремень» (при стрельбе из винтовки со складывающимся прикладом откидывает его, устанавливает и регулирует положение сошки), присоединяет снаряженный магазин и, удерживая оружие в направлении мишени, докладывает о готовности к стрельбе.

68.4. По команде «Огонь» («Вперед», «К бою») согласно условиям выполнения упражнения сотрудник при необходимости должен выдвинуться на огневой рубеж (позицию), принять

¹ Далее – «винтовка».

положение для стрельбы, снять винтовку с предохранителя, дослать патрон в патронник и вести прицельный огонь. По окончании стрельбы сотрудник должен самостоятельно убрать палец со спускового крючка и, удерживая оружие в направлении мишени, включить предохранитель и доложить об окончании стрельбы. У винтовки, в которой по израсходовании патронов затворная рама находится в крайнем заднем положении, оружие на предохранитель не ставится до команды «Осмотрено», а удерживается в направлении мишени.

68.5. По команде «Разряжай» сотрудник, удерживая оружие в направлении мишени, должен отсоединить магазин и убрать его в сумку для магазинов (либо положить на землю (бруствер, подставку). Проверить отсутствие патрона в патроннике, для чего выключить предохранитель, отвести затворную раму назад и осмотреть патронник, вернуть затворную раму в переднее положение, включить предохранитель. В случае выпадения патрона из патронника доложить об этом руководителю (помощнику руководителя) стрельб и по его команде поднять выпавший патрон. Извлечь патрон (патроны) из магазина (магазинов (при их наличии), удерживать патрон (патроны) в руке (либо убирать боеприпасы в карман форменного обмундирования либо положить их на землю (бруствер, подставку), присоединить магазин, второй магазин (при его наличии) удерживать в руке (либо убрать его в сумку для магазинов подавателем вверх либо положить на землю (бруствер, подставку), оружие удерживать в направлении мишени до команды «Оружие к осмотру».

68.6. По команде «Оружие к осмотру» сотрудник, удерживая винтовку в направлении мишени, должен отсоединить магазин и взять его в левую руку подавателем вверх (либо уложить его возле винтовки подавателем к проверяющему на землю (бруствер, подставку), прихватить цевье винтовки левой рукой вместе с магазином, снять винтовку с предохранителя, отвести правой рукой затворную раму назад и предъявить винтовку и магазин к осмотру, при этом подаватель магазина должен быть на 2 – 3 см выше верхнего среза цевья. У винтовки, в которой по израсходовании патронов затворная рама находится в крайнем заднем положении, сотрудник должен отсоединить магазин и предъявить винтовку и

магазин к осмотру. Если при стрельбе использовалось несколько магазинов, то все магазины должны быть представлены к осмотру.

68.7. По команде «Осмотрено» сотрудник должен отпустить затворную раму, произвести спуск курка в сторону мишени, включить предохранитель, убрать магазин (магазины) в сумку для магазинов подавателем вверх. При стрельбе из винтовки со складывающимся прикладом сложить его (свести ноги сошки). При стрельбе из положения лежа, с колена по командам «Смена», «Встать» стать лицом к мишеням. Самостоятельно перевести оружие в положение «На ремень».

69. При стрельбе из подствольного гранатомета¹:

69.1. По команде «Заряжай» сотрудник должен взять автомат с присоединенным к нему гранатометом из положения «На ремень» правой рукой между магазином и рукояткой гранатомета, удерживая его в направлении цели, левой извлечь из сумки выстрел, осмотреть его, вставить хвостовой частью в ствол гранатомета, совместить выступы на выстреле с нарезами канала ствола, продвинуть его до упора в казенник (при западании фиксатора в фиксирующую канавку выстрела слышен характерный щелчок), принять положение для стрельбы и доложить о готовности к стрельбе.

69.2. По команде «Огонь» («К бою») согласно условиям выполнения упражнения сотрудник должен установить прицел, изготовить для стрельбы, снять гранатомет с предохранителя и вести прицельную стрельбу. По окончании стрельбы сотрудник включить предохранитель, перевести прицел в походное положение и, удерживая оружие в направлении мишени, доложить об окончании стрельбы.

69.3. При стрельбе из гранатомета автомат, к которому он присоединен, должен стоять на предохранителе, если иное не предусмотрено условиями выполнения упражнения. По окончании выполнения упражнения стрельб после команды «Разряжай» при выполнении команды «Оружие к осмотру» должен производиться осмотр гранатомета. Если условиями выполнения упражнения

¹ Далее – «гранатомет».

предусматривалась стрельба с использованием как автомата, так и гранатомета, по окончании стрельбы или после команды «Разряжай» должен проводиться их осмотр. По выполнении команды «Осмотрено» автомат должен переводиться в положение «На ремень».

69.4. Если команда «Стой, прекратить огонь» поступила, когда гранатомет был заряженным, то после постановки гранатомета на предохранитель сотрудник должен доложить руководителю (помощнику руководителя) стрельб: «Гранатомет заряжен». В этом случае руководитель (помощник руководителя) стрельб должен подать команду «Разряжай».

69.5. По команде «Разряжай» сотрудник должен проверить постановку гранатомета и автомата на предохранитель, взять автомат правой рукой за рукоятку и придать стволу угол возвышения 45 градусов, левой рукой взять гранатомет снизу за корпус ударно-спускового механизма, большим пальцем левой руки продвинуть экстрактор вперед, обхватить левой рукой дальнюю часть ствола гранатомета, правой рукой опустить ствол вниз, затем левой рукой извлечь выстрел из канала ствола и уложить его в сумку. При этом автомат необходимо удерживать в направлении мишени до подачи команды «Оружие к осмотру». Проверка отсутствия гранаты в подствольном гранатомете должна осуществляться визуально.

69.6. После осмотра гранатомета (автомата) сотрудник должен перевести автомат в положение «На ремень».

70. При стрельбе из ручного противотанкового гранатомета:

70.1. По команде «Подготовить выстрел» сотрудник должен вынуть из сумки гранату и осмотреть ее, вынуть из сумки пенал с зарядом, вскрыть его, поворачивая корпус пенала в одну сторону, а крышку в другую, вынуть заряд из пенала и снять бумажную обертку, свинтить рукой со дна гранаты предохранительную крышку, навинтить заряд на гранату (не прилагая излишних усилий), осмотреть соединение гранаты с зарядом (заряд должен быть полностью навинчен на гранату до упора).

70.2. По команде «Заряжай» сотрудник должен взять противотанковый гранатомет из положения «На ремень» в правую руку и проверить, не взведен ли курок, включить предохранитель, взять

выстрел в левую руку за реактивный двигатель, вставить его в дульную часть ствола и дослать выстрел так, чтобы фиксатор гранаты вошел в вырез на дульной части ствола до упора. Принять положение для стрельбы в соответствии с условиями выполнения упражнения стрельб и доложить о готовности.

70.3. По команде «Огонь» («К бою») согласно условиям выполнения упражнения сотрудник должен поставить курок на боевой взвод, снять противотанковый гранатомет с предохранителя и произвести выстрел. По окончании стрельбы сотрудник должен включить предохранитель и доложить об окончании стрельбы.

70.4. Если команда «Стой, прекратить огонь» поступила, когда противотанковый гранатомет был заряженным, то после постановки противотанкового гранатомета на предохранитель сотрудник должен доложить руководителю (помощнику руководителя) стрельб: «Гранатомет заряжен». В этом случае руководитель (помощник руководителя) стрельб должен подать команду «Разряжай».

70.5. По команде «Разряжай» сотрудник должен проверить постановку противотанкового гранатомета на предохранитель, извлечь выстрел из ствола противотанкового гранатомета и положить его на сумку, снять противотанковый гранатомет с предохранителя, если курок был взведен - спустить его, и положить противотанковый гранатомет на землю, взять выстрел, надеть предохранительный колпачок на головную часть взрывателя и закрепить его чекой, свинтить со дна реактивного двигателя заряд и уложить его в пенал, навинтить на дно реактивного двигателя предохранительную крышку, уложить пороховой заряд и гранату в сумку.

70.6. По команде «Оружие к осмотру» сотрудник должен представить к осмотру гранатомет и разряженный выстрел (при его наличии). Осмотр противотанкового гранатомета должен осуществляться визуально.

70.7. По выполнении команды «Осмотрено» сотрудник должен надеть чехлы на дульную и казенную части ствола противотанкового гранатомета, перевести противотанковый гранатомет в положение «На ремень» и принять исходное положение.

71. Действия сотрудников по подаваемым командам при метании ручных осколочных гранат¹:

71.1. По команде «Подготовить гранату» сотрудник должен выдвинуться на огневой рубеж, достать гранату и запал из гранатной сумки, вывинтить пробку из трубки (стакана) корпуса гранаты и на ее место ввинтить до отказа запал, убрать гранату в гранатную сумку, принять положение для выполнения упражнения и доложить о готовности к гранатометанию.

71.2. По команде «Гранатой – огонь» сотрудник должен взять гранату в руку, пальцами плотно прижать спусковой рычаг к корпусу гранаты, свободной рукой сжать (выпрямить) концы предохранительной чеки и за кольцо выдернуть ее из запала, произвести бросок гранаты в цель и спрятаться в укрытии. По окончании гранатометания по команде руководителя (помощника руководителя) стрельб сотрудник должен принять исходное положение и доложить об окончании гранатометания.

71.3. По команде «Вперед, гранатой – огонь» сотрудник должен выдвинуться на огневой рубеж, взять гранату в руку, пальцами плотно прижать спусковой рычаг к корпусу гранаты, свободной рукой сжать (выпрямить) концы предохранительной чеки и за кольцо выдернуть ее из запала, произвести бросок гранаты в цель и спрятаться в укрытии. По окончании гранатометания по команде руководителя (помощника руководителя) стрельб сотрудник должен принять исходное положение и доложить об окончании гранатометания.

71.4. Если в момент проведения гранатометания поступила команда «Стой, прекратить огонь», а при этом граната не была брошена и из запала предохранительная чека не выдергивалась, подается команда «Гранату разрядить». По этой команде сотрудник должен разжать (развести в разные стороны) концы предохранительной чеки, вывинтить запал, завернуть его в ветошь (бумагу) и уложить в гранатную сумку, вернуть пробку в трубку (стакан) корпуса гранаты и уложить ее в сумку.

71.5. Если в момент проведения гранатометания поступила команда «Стой, прекратить огонь», а при этом граната не была

¹ Далее – «граната».

брошена, но из запала предохранительная чека выдернута, после восстановления безопасных условий для выполнения упражнения обязательно должна подаваться команда «Гранатой – огонь», по которой должно производиться гранатометание.

VI. Меры безопасности при проведении стрельб и гранатометания, обращении с оружием и боеприпасами

72. Безопасность при проведении стрельб (гранатометания) обеспечивается:

72.1. Точным соблюдением сотрудниками установленных мер безопасности при обращении с оружием и боеприпасами.

72.2. Правильной организацией стрельб (гранатометания) и высокой дисциплинированностью сотрудников.

72.3. Четким и грамотным руководством проводимыми мероприятиями.

72.4. Исправностью оружия, боеприпасов, имитационных средств, полигонного, тирового и противопожарного оборудования, освещения, средств усиления речи и передачи команд.

73. Границы открытого или полуоткрытого тира (стрельбища, полигона) обозначаются чередующимися надписями: «Стрельбище» или «Стой, стреляют» либо «Проход и проезд запрещен», которые устанавливаются в пределах хорошей видимости, а также в местах пересечения троп и дорог, ведущих на их территорию. При необходимости границы тира (стрельбища, полигона) могут окапываться траншеями. Дороги и пешеходные тропы перекрываются шлагбаумами или другими заграждениями. О предстоящих стрельбах (гранатометании) в орган местного самоуправления, на территории которого расположены открытый или полуоткрытый тир (стрельбище, полигон), направляются листы оповещения о времени и месте проведения стрельб органом, организацией, подразделением МВД России (приложение № 2), в населенных пунктах, расположенных в радиусе 5 км, вывешиваются объявления на государственном языке Российской Федерации, а при необходимости также на языках народов Российской Федерации на территории их компактного проживания о запрещении перемещения по территории тира (стрельбища, полигона) во время стрельбы (гранатометания). Посторонние лица не должны находиться в тире (стрельбище, полигоне).

74. Разрешение на выполнение упражнений стрельб (гранатометания) дает руководитель (помощник руководителя) стрельб. Вести огонь и метать гранаты разрешается по командам: «Огонь», «Одиночными – огонь», «Короткими очередями – огонь», «Вперед», «К бою», «Гранатой – огонь», «Вперед, гранатой – огонь» с огневого рубежа или огневых рубежей согласно условиям и порядку выполнения упражнений стрельб (гранатометания). Стрельба (гранатометание) прекращается по командам «Стой, прекратить огонь» или «Отбой» либо самостоятельно при появлении на мишенном поле людей, машин, животных, низко летящих летательных аппаратов над районом стрельб (гранатометания), при обнаружении неисправностей мишенного оборудования, препятствующих выполнению упражнения, при возникновении пожара, задержек при стрельбе, поднятии белого флага (фонаря белого огня, открытии белого сектора визуального сигнального устройства), на командном пункте или блиндаже (укрытии), при подаче сигнала ракетой белого огня, а также при иных обстоятельствах, препятствующих выполнению упражнения стрельб (гранатометания).

75. При проведении стрельб (гранатометания) запрещается:

75.1. Расчехлять оружие или извлекать его из кобуры без разрешения руководителя (помощника руководителя) стрельб.

75.2. Направлять оружие независимо от того, заряжено оно или нет, в сторону, где находятся люди, или в направлении их возможного появления.

75.3. Заряжать оружие боевыми или холостыми патронами, а также приводить ручную осколочную гранату в готовность к метанию без команды руководителя (помощника руководителя) стрельб.

75.4. Открывать и вести огонь (гранатометание) без команды руководителя (помощника руководителя) стрельб, из неисправного оружия, в опасных направлениях, за пределы границ тира (стрельбища, полигона), выше пулезащитных валов или ограждающих стен, если они имеются, при поднятом белом флаге (фонаре белого огня, открытом белом секторе визуального сигнального устройства) на командном пункте тира (стрельбища, полигона).

75.5. Оставлять оружие и боеприпасы на огневом рубеже или в иных местах, а также передавать их другим лицам без разрешения руководителя (помощника руководителя) стрельб.

75.6. Касаться спускового крючка (в том числе в паузах между выстрелами при стрельбе в неограниченное время), кроме моментов прицеливания и ведения огня. При этом оружие должно быть направлено в сторону мишеней.

76. При выполнении упражнений стрельб, связанных с поворотами, разворотами, кувырками, прыжками, передвижениями, предохранитель должен быть включен до момента открытия огня и оружие не должно быть направлено в стреляющего.

77. Для обеспечения мер безопасности при стрельбе, а также исключения рикошета пуль при выполнении упражнений с коротких дистанций рекомендуется перемещать огневой рубеж, рубеж мишеней на необходимое расстояние от пулеулавливателя либо использовать защитные очки.

78. Противошумные наушники и защитные очки надеваются и поправляются до команды «Заряжай», а снимаются после команды «Осмотрено». При этом указанные действия выполняются при отсутствии оружия в руках стреляющего.

79. При стрельбе из ручного стрелкового оружия:

79.1. Запрещается использовать боеприпасы, если:

79.1.1. На гильзе имеются ржавчина, помятости или зеленый налет.

79.1.2. Пуля шатается в дульце гильзы.

79.1.3. Капсюль выступает выше поверхности дна гильзы или имеет повреждения.

79.2. Запрещается удерживать ручное стрелковое оружие за ствол вблизи дульной части и за корпус, где имеются подвижные детали.

79.3. Со свободным ходом затвора хват должен быть таким, чтобы затвор не травмировал руки.

79.4. Если по каким-либо причинам патрон оказался выброшенным из патронника, то стрельбу следует продолжать до израсходования всех патронов, а по окончании стрельбы доложить руководителю (помощнику руководителя) стрельб о неизрасходовании патрона (патронов).

80. При стрельбе из подствольного гранатомета:
- 80.1. Во всех случаях запрещается стрельба из гранатомета:
- 80.1.1. Если на автомат не поставлены находящиеся в комплекте гранатомета направляющий стержень возвратной пружины с защелкой и затыльник с ремнем.
- 80.1.2. При углах возвышения более 80 градусов.
- 80.1.3. При сложенном прикладе автомата.
- 80.1.4. С присоединенным к автомату штык-ножом.
- 80.2. Запрещается проводить с заряженным гранатометом действия, не связанные с производством выстрела.
- 80.3. Во всех случаях, когда из гранатомета не ведется стрельба, гранатомет должен стоять на предохранителе (переводчик в положении «ПР»).
- 80.4. Необходимо оберегать ствол от попадания в него воды, песка, грязи и других посторонних предметов.
- 80.5. Перед устранением возникших при стрельбе задержек гранатомет предварительно необходимо разрядить.
- 80.6. Разряжать гранатомет необходимо только после постановки его на предохранитель. При этом ствол гранатомета должен быть направлен в сторону мишеней.
- 80.7. Необходимо помнить, что взрыватель гранаты, как правило, взводится на расстояние от 10 до 40 м от дульного среза ствола гранатомета, поэтому на этом расстоянии не должно быть препятствий, при встрече с которыми может сработать взрыватель.
- 80.8. В отношении боеприпасов запрещается:
- 80.8.1. Подвергать выстрелы гранатомета механическому воздействию.
- 80.8.2. Производить какую-либо разборку или исправление выстрелов и их элементов.
- 80.8.3. Использовать для стрельбы выстрелы, имеющие зеленый налет или вмятины на капсуле, трещины или вмятины на взрывателе, корпусе, дне и обтекателе гранаты, а также имеющие проколы кольца из фольги, установленного внутри втулки металлического заряда.
- 80.8.4. Использовать для стрельбы выстрелы, упавшие с высоты более 3 м. Такие выстрелы должны уничтожаться в соответствии с указаниями руководителя стрельб.

80.8.5. Трогать не разорвавшиеся после стрельбы выстрелы. Они подлежат уничтожению на месте их падения соответствующими специалистами.

81. При стрельбе из ручного противотанкового гранатомета:

81.1. Запрещается:

81.1.1. В учебной обстановке вести стрельбу боевыми гранатами по броне или танку, находясь вне окопа или другого укрытия, обеспечивающего меры безопасности сотрудника от поражения его осколками.

81.1.2. Нахождение людей, автотранспортных средств, боеприпасов, взрывчатых и горючих веществ сзади стреляющего в радиусе 30 м. Особенно тщательно за выполнением этого требования необходимо следить при стрельбе ночью.

81.1.3. Нахождение людей вне укрытия, ближе 300 м от цели.

81.1.4. Во всех случаях ведения огня:

81.1.4.1. Стрельба гранатами с не полностью завинченным зарядом.

81.1.4.2. Прислонять казенную часть противотанкового гранатомета к каким-либо предметам или к грунту, расстояние между казенным срезом и стенкой окопа или другого укрытия должно быть не менее 2 м.

81.1.4.3. Вести огонь из противотанкового гранатомета, ствол которого засорен грязью, снегом, песком или иными веществами или материалами.

81.1.4.4. Приближаться к не разорвавшимся после стрельбы гранатам, а также прикасаться к ним. Такие гранаты подлежат уничтожению на месте их падения соответствующими специалистами.

81.2. Дульная часть противотанкового гранатомета должна находиться не ближе 20 см от бруствера или укрытия, чтобы исключить случаи касания грунта и других предметов перьями стабилизатора гранаты после выстрела.

81.3. В положении лежа гранатометчик обязан располагаться по отношению к стволу гранатомета так, чтобы избежать поражения реактивной струей.

81.4. При стрельбе реактивными противотанковыми гранатами РПГ-18, РПГ-22 и аналогичными им:

81.4.1. Запрещается переводить пусковое устройство из боевого положения в походное, производить разборку или какие-либо ремонтные работы, а также извлекать гранату из пускового устройства, разводить и сводить трубы до стрельбы.

81.4.2. Не допускать без надобности перевода пускового устройства из походного положения в боевое.

81.4.3. Разводить трубы пускового устройства необходимо непосредственно перед стрельбой.

81.4.4. В случае неизрасходования гранаты (с разведенными трубами) РПГ необходимо обязательно производить выстрел в направлении мишеней.

82. При метании ручных осколочных гранат:

82.1. Запрещается:

82.1.1. Допускать к боевому гранатометанию лиц, не прошедших подготовку по программам профессионального обучения, профессиональной подготовки, включающим обучение правилам проведения гранатометания.

82.1.2. Разбирать боевые гранаты и запалы к ним, а также устранять неисправности.

82.1.3. Переносить ручные осколочные гранаты вне сумок (повешенными за кольцо предохранительной чеки).

82.1.4. Трогать не разорвавшиеся после гранатометания гранаты. Они подлежат уничтожению на месте их падения соответствующими специалистами.

82.1.5. Производить гранатометание без использования окопа или укрытия, не пробиваемого осколками.

82.1.6. Применять запалы с трещинами или зеленым налетом. Неисправные гранаты и запалы сдаются раздатчику боеприпасов.

82.2. Ручные осколочные гранаты и запалы к ним переносятся отдельно в гранатных сумках. Перед укладкой запал и корпус гранаты осматриваются, при этом они не должны иметь глубоких вмятин и ржавчины, концы предохранительной чеки запала должны быть разведены и не иметь трещин, а трубка для запала гранаты должна быть закрыта пробкой, не быть засоренной и не иметь сквозных повреждений.

82.3. Запалы с трещинами или зеленым налетом к применению непригодны. Неисправные гранаты и запалы сдаются раздатчику боеприпасов.

82.4. Район гранатометания оцепляется в радиусе 300 м. Люди, находящиеся вне укрытия, располагаются не ближе 350 м от огневого рубежа. Исходный рубеж обозначается белым флагом, огневой рубеж и неразорвавшиеся гранаты (места их падения) – красными флагами. Пункт боевого питания располагается в укрытии не ближе 25 м от исходного рубежа.

VII. Упражнения стрельб и гранатометания.

Нормативы по огневой подготовке

83. Основной формой огневой подготовки сотрудников является выполнение упражнений стрельб и гранатометания.

84. Упражнения стрельб, не указанные в Наставлении, с учетом уровня подготовленности сотрудников (курсантов (слушателей), слушателей, проходящих профессиональное обучение), наличия и состояния учебно-материальной базы, а также соблюдения мер безопасности могут разрабатываться и применяться:

84.1. Управлением по обеспечению безопасности лиц, подлежащих государственной защите Министерства внутренних дел Российской Федерации, исходя из выполняемых оперативно-служебных задач.

84.2. Организациями, осуществляющими образовательную деятельность и находящимися в ведении МВД России. Закрепление упражнений стрельб, не указанных в Наставлении, оформляется соответствующим локальным нормативным актом организации, осуществляющей образовательную деятельность и находящейся в ведении МВД России.

84.3. Органами, организациями, подразделениями МВД России, организациями, осуществляющими образовательную деятельность и находящимися в ведении МВД России, при организации конкурсов профессионального мастерства на звание «Лучший по профессии», ведомственных или межведомственных спортивных мероприятий (соревнований) по стрельбе (либо с элементами стрельбы), основываясь на регламентах и положениях о проведении конкурса или спортивного мероприятия (соревнования).

85. Нормативы по огневой подготовке отрабатываются в целях закрепления и проверки знаний сотрудниками материальной части оружия, мер безопасности, приемов стрельбы и умелого владения оружием. Отработка нормативов по огневой подготовке осуществляется в ходе проведения занятий по огневой подготовке в рамках программ подготовки в организациях, осуществляющих образовательную деятельность и находящихся в ведении МВД России, а также при необходимости — на занятиях по профессиональной служебной и физической подготовке.

86. В ходе занятий сотрудники отрабатывают нормативы по огневой подготовке первоначально в медленном темпе, затем – на время.

87. Упражнения стрельб (гранатометания) выполняются с использованием мишеней (приложение № 3), установленных на высоте 170 – 180 см от верхнего края мишени до поверхности земли (пола), если иное прямо не определено условиями упражнения стрельб (гранатометания). Высота установки мишеней может корректироваться с учетом рельефа местности и особенностей мишенного оборудования тира (стрельбища, полигона).

88. Упражнения стрельб из пистолета:

88.1. Подготовительные упражнения:

88.1.1 Упражнение А. Стрельба с места по неподвижной цели:

цель: грудная фигура с кругами (мишень № 4), неподвижная;
огневой рубеж: 10, 15, 20 м;

количество патронов: 3 шт.;

время на выполнение упражнения: не ограничено;

положение для стрельбы: стоя;

порядок выполнения упражнения: по команде руководителя (помощника руководителя) стрельб сотрудник выходит на огневой рубеж (10, 15 или 20 м), выполнив действия команды «Заряжай», принимает положение для стрельбы и докладывает о готовности к стрельбе. Проверив готовность сотрудника к стрельбе, руководитель (помощник руководителя) подает команду «Огонь». По этой команде сотрудник извлекает пистолет из кобуры, выключает предохранитель, досылает патрон в патронник, производит три прицельных выстрела в мишень.

88.1.2. Упражнение Б. Стрельба с места по неподвижной цели с заданной зоной поражения:

цель: грудная фигура (мишень № 6в), неподвижная, зона поражения – прямоугольник белого цвета размером 21,0х29,7 см, расположенный в центре мишени вертикально, при этом его верхний край расположен на 10,5 см ниже верхнего среза мишени;

огневой рубеж: 10 м;

количество патронов: 5 шт.;

время на производство одного выстрела: не более 6 с.;

положение для стрельбы: стоя;

порядок выполнения упражнения: по команде руководителя (помощника руководителя) стрелок выходит на огневой рубеж, выполнив действия команды «Заряжай» (при этом магазин снаряжен одним патроном), принимает положение для стрельбы и докладывает о готовности к стрельбе. Проверив готовность стрелка к стрельбе, руководитель (помощник руководителя) стрелок подает команду «Огонь» и одновременно включает секундомер. По этой команде стрелок извлекает пистолет из кобуры, выключает предохранитель, досылает патрон в патронник, производит один прицельный выстрел в зону поражения. После каждого выстрела стрелок включает предохранитель, принимает исходное положение и докладывает о выполнении упражнения. После осуществления руководителем (помощником руководителя) стрелок проверки оружия по окончании стрельбы выполняется еще четыре повтора.

88.2. Упражнения для сотрудников, не являющихся сотрудниками полиции:

88.2.1. Упражнение 1. Стрельба с места по неподвижной цели;

цель: грудная фигура с кругами (мишень № 4), неподвижная;

огневой рубеж: 25 м;

количество патронов: 3 шт.;

время на выполнение упражнения: не ограничено;

положение для стрельбы: стоя;

порядок выполнения упражнения: по команде руководителя (помощника руководителя) стрелок выходит на огневой рубеж, выполнив действия команды «Заряжай», докладывает о готовности к стрельбе. Проверив готовность стрелка к

стрельбе, руководитель (помощник руководителя) подает команду «Огонь». По этой команде сотрудник извлекает пистолет из кобуры, принимает положение для стрельбы, выключает предохранитель, досылает патрон в патронник, производит три прицельных выстрела в мишень.

88.2.2. Упражнение 2. Скоростная стрельба с места по неподвижной цели:

цель: грудная фигура (мишень № 6), неподвижная;

огневой рубеж: 20 м;

количество патронов: 4 шт.;

время на выполнение упражнения: не более 12 с.;

положение для стрельбы: стоя;

порядок выполнения упражнения: по команде руководителя (помощника руководителя) стрельб сотрудник выходит на огневой рубеж, выполнив действия команды «Заряжай», докладывает о готовности к стрельбе. Проверив готовность сотрудника к стрельбе, руководитель (помощник руководителя) стрельб подает команду «Огонь» и одновременно включает секундомер. По этой команде сотрудник извлекает пистолет из кобуры, принимает положение для стрельбы, выключает предохранитель, досылает патрон в патронник и производит четыре прицельных выстрела в мишень. По истечении времени руководитель (помощник руководителя) стрельб подает команду «Стой, прекратить огонь».

88.2.3. Упражнение 3. Скоростная стрельба с места по неподвижной цели с заданной зоной поражения:

цель: грудная фигура (мишень № 6в) или грудная фигура с кругами (мишень № 4с), неподвижная, зона поражения – прямоугольник размером 21,0х29,7 см, расположенный в центре мишени вертикально, при этом его верхний край расположен на 10,5 см ниже верхнего среза мишени (для мишени № 6в – прямоугольник белого цвета, для мишени № 4с – прямоугольник, обозначенный белой либо черной пунктирной линией);

огневой рубеж: 10 м;

количество патронов: 4 шт.;

время на выполнение упражнения: не более 12 с.;

положение для стрельбы: стоя;

порядок выполнения упражнения: по команде руководителя (помощника руководителя) стрелок выходит на огневой рубеж, выполнив действия команды «Заряжай», докладывает о готовности к стрельбе. Проверив готовность сотрудника к стрельбе, руководитель (помощник руководителя) стрелок подает команду «Огонь» и одновременно включает секундомер. По этой команде сотрудник извлекает пистолет из кобуры, принимает положение для стрельбы, выключает предохранитель, досылает патрон в патронник и производит четыре прицельных выстрела в зону поражения. По истечении времени, отведенного на выполнение упражнения, руководитель (помощник руководителя) стрелок подает команду «Стой, прекратить огонь».

88.3. Упражнения для сотрудников подразделений полиции:

88.3.1. Упражнение 4. Скоростная стрельба с места по неподвижной цели с заданной зоной поражения:

цель: грудная фигура (мишень № 6в) или грудная фигура с кругами (мишень № 4с), неподвижная, зона поражения - прямоугольник размером 21,0х29,7 см, расположенный в центре мишени вертикально, при этом его верхний край расположен на 10,5 см ниже верхнего среза мишени (для мишени № 6в – прямоугольник белого цвета, для мишени № 4с – прямоугольник, обозначенный белой либо черной пунктирной линией);

огневой рубеж: 10 м;

количество патронов: 4 шт.;

время на выполнение упражнения: не более 10 с.;

положение для стрельбы: стоя;

порядок выполнения упражнения: по команде руководителя (помощника руководителя) стрелок выходит на огневой рубеж, выполнив действия команды «Заряжай», докладывает о готовности к стрельбе. Проверив готовность сотрудника к стрельбе, руководитель (помощник руководителя) стрелок подает команду «Огонь» и одновременно включает секундомер. По этой команде сотрудник извлекает пистолет из кобуры, принимает положение для стрельбы, выключает предохранитель, досылает патрон в патронник и производит прицельные выстрелы в зону поражения. По истечении времени, отведенного на выполнение упражнения, руководитель

(помощник руководителя) стрельб подает команду «Стой, прекратить огонь».

88.3.2. Упражнение 5. Скоростная стрельба с места по неподвижной цели с заданными областями поражения со сменой позиции для стрельбы:

цель: поясная фигура (мишень № 7б), неподвижная, зоны поражения – четыре прямоугольника белого цвета: первый – размером 14,8x21,0 см, расположенный в центре малого прямоугольника мишени вертикально, при этом его верхний край расположен по верхнему срезу мишени; оставшиеся три – размером 21,0x29,7 см, которые располагаются горизонтально, начиная от нижнего среза мишени, один над другим на расстоянии 5,3 см друг от друга;

огневой рубеж: 10 м;

количество патронов: 4 шт.;

время на выполнение упражнения: не более 12 с.;

положение для стрельбы: стоя, с колена;

порядок выполнения упражнения: по команде руководителя (помощника руководителя) стрельб сотрудник выходит на огневой рубеж, выполнив действия команды «Заряжай», докладывает о готовности к стрельбе. Проверив готовность сотрудника к стрельбе, руководитель (помощник руководителя) стрельб подает команду «Огонь» и одновременно включает секундомер. По этой команде сотрудник извлекает пистолет из кобуры, принимает положение для стрельбы, выключает предохранитель, досылает патрон в патронник и из положения для стрельбы стоя производит два прицельных выстрела в зоны поражения в любой последовательности, затем принимает положение для стрельбы с колена и производит прицельные выстрелы в оставшиеся зоны поражения. По истечении времени, отведенного на выполнение упражнения, руководитель (помощник руководителя) стрельб подает команду «Стой, прекратить огонь».

88.3.3. Упражнение 6. Скоростная стрельба с места по неподвижной цели:

цель: специальная поясная (мишень № 2), неподвижная. Зона поражения – рука с оружием (темный фон);

огневой рубеж: 7 м;

количество патронов: 4 шт.;

время на выполнение упражнения: не более 10 с.;

положение для стрельбы: стоя;

порядок выполнения упражнения: по команде руководителя (помощника руководителя) стрелок выходит на огневой рубеж, выполнив действия команды «Заряжай», докладывает о готовности к стрельбе. Проверив готовность стрелка к стрельбе, руководитель (помощник руководителя) стрелок подает команду «Огонь» и одновременно включает секундомер. По этой команде стрелок извлекает пистолет из кобуры, принимает положение для стрельбы, выключает предохранитель, досылает патрон в патронник, производит четыре выстрела в зону поражения. По истечении времени, отведенного на выполнение упражнения, руководитель (помощник руководителя) стрелок подает команду «Стой, прекратить огонь».

88.3.4. Упражнение 7. Скоростная стрельба с места по неподвижной цели со сменой позиции для стрельбы и сменой магазина в ограниченное время:

цель: специальная поясная (мишень № 2в), неподвижная;

огневой рубеж: 10 м;

количество патронов: 4 шт.;

время на выполнение упражнения: не более 15 с.;

положение для стрельбы: стоя, с колена;

порядок выполнения упражнения: по команде руководителя (помощника руководителя) стрелок выходит на огневой рубеж, выполнив действия команды «Заряжай» (при этом оба магазина снаряжены 2 патронами, один магазин находится в рукоятке пистолета, а второй – в кармане кобуры для запасного магазина (подсумке для размещения магазинов к пистолету), докладывает о готовности к стрельбе. Проверив готовность стрелка к стрельбе, руководитель (помощник руководителя) стрелок подает команду «Огонь» и одновременно включает секундомер. По этой команде стрелок извлекает пистолет из кобуры, принимает положение для стрельбы, выключает предохранитель, досылает патрон в патронник и производит два прицельных выстрела в мишень, затем, не снимая затвор с затворной задержки, принимает положение для стрельбы с колена, перезаряжает пистолет вторым магазином (ствол оружия должен быть направлен в сторону ми-

шеней), снимает затвор с затворной задержки и производит еще два прицельных выстрела в мишень. По истечении времени, отведенного на выполнение упражнения, руководитель (помощник руководителя) стрельб подает команду «Стой, прекратить огонь».

88.3.5. Упражнение 8. Скоростная стрельба по неподвижным целям после передвижения:

цели: поясная фигура (мишень № 7), две грудные фигуры (мишени № 6) или две специальные поясные (мишени № 2, зона поражения – темный фон);

интервалы между мишенями: не менее 1 м;

расстояние до целей: 50 м;

огневые рубежи: 20, 15, 10 м;

количество патронов: 6 шт.;

время на выполнение упражнения: не более 25 с.;

положение для стрельбы: стоя;

порядок выполнения упражнения: по команде руководителя (помощника руководителя) стрельб сотрудник выходит на исходный рубеж в 50 м от целей и, выполнив действия команды «Заряжай», докладывает о готовности к стрельбе. Проверив готовность сотрудника к стрельбе, руководитель (помощник руководителя) стрельб подает команду «Вперед» и одновременно включает секундомер. По этой команде сотрудник бегом выдвигается на первый огневой рубеж (20 м), извлекает пистолет из кобуры, принимает положение для стрельбы, выключает предохранитель, досылает патрон в патронник и производит два выстрела по поясной фигуре. Включает предохранитель и продолжает движение вперед, не убирая оружие в кобуру, ведя последовательно огонь на рубежах 15 и 10 м по грудным фигурам (специальным поясным). По истечении времени, отведенного на выполнение упражнения, руководитель (помощник руководителя) стрельб подает команду «Стой, прекратить огонь».

88.3.6. Упражнение 9. Скоростная стрельба с разворотом и переносом огня по фронту:

цели: преступник с заложником (мишень № 7а), специальная поясная (мишень № 2б);

рекомендованный интервал между мишенями: 4 – 8 метров;

огневой рубеж: 15 м;

количество патронов: 4 шт.;

время на выполнение упражнения: не более 15 с.;

положение для стрельбы: стоя;

порядок выполнения упражнения: по команде руководителя (помощника руководителя) стрельб сотрудник выходит на огневой рубеж, выполнив действия команды «Заряжай», становится спиной к мишеням и докладывает о готовности к стрельбе. Проверив готовность сотрудника к стрельбе, руководитель (помощник руководителя стрельб) подает команду «Огонь» и одновременно включает секундомер. По этой команде сотрудник поворачивается лицом к мишеням, извлекает пистолет из кобуры, принимает положение для стрельбы, выключает предохранитель, досылает патрон в патронник и производит по два прицельных выстрела в каждую мишень. По истечении времени, отведенного на выполнение упражнения, руководитель (помощник руководителя) стрельб подает команду «Стой, прекратить огонь».

88.3.7. Упражнение 10. Скоростная выборочная стрельба из-за укрытия с выбором цели:

цели: две ростовые фигуры преступников (мишени № 3а) и одна ростовая фигура заложника (мишень № 3) расположены по фронту на расстоянии 10 см одна от другой (фигура заложника в центре);

огневой рубеж: 15 м;

количество патронов: 4 шт.;

время на выполнение упражнения: не более 10 с.;

положение для стрельбы: стоя, из-за укрытия;

порядок выполнения упражнения: по команде руководителя (помощника руководителя) стрельб сотрудник выходит на огневой рубеж (за укрытием), выполнив действия команды «Заряжай», докладывает о готовности к стрельбе. Проверив готовность сотрудника к стрельбе, руководитель (помощник руководителя) стрельб подает команду «Огонь» и одновременно включает секундомер. По этой команде сотрудник принимает положение для стрельбы из-за укрытия, извлекает пистолет из кобуры, досылает патрон в патронник и производит по два прицельных выстрела в каждую ростовую фигуру преступника. Руководитель (помощник руководителя) стрельб по истечении установленного времени подает команду «Стой, прекратить огонь».

88.3.8. Упражнение 11. Скоростная стрельба из салона автомашины:

цель: грудная фигура с кругами (мишень № 4) или грудная фигура (мишень № 6), неподвижная или движущаяся под углом 15 – 25 градусов к плоскости стрельбы со скоростью 2 – 3 м/с;

огневой рубеж: 25 м;

количество патронов: 3 шт.;

положение для стрельбы и время на выполнение упражнения:

сидя в салоне стоящей автомашины – по неподвижным целям: днем – не более 15 с., ночью – не более 20 с.; сидя в салоне стоящей автомашины с имитацией ее движения по неподвижной цели: днем – не более 20 с., ночью – не более 25 с.; сидя в салоне стоящей автомашины по движущейся цели: днем – не более 25 с., ночью – не более 30 с.; сидя в салоне стоящей автомашины с имитацией ее движения по движущейся цели: днем – не более 30 с., ночью – не более 35 с.;

порядок выполнения упражнения: по команде руководителя (помощника руководителя) стрельб сотрудник выходит на огневой рубеж, выполнив действия команды «Заряжай», садится на переднее правое сиденье автомашины, закрывает дверь, пристегивается ремнем безопасности (если предусмотрен конструкцией автомашины) и докладывает о готовности к стрельбе. Проверив готовность сотрудника к выполнению упражнения, а также включив (или дав команду на включение) имитацию движения автомобиля, руководитель (помощник руководителя) стрельб подает команду «Огонь», одновременно включает секундомер и двигатель мишени. Сотрудник по этой команде извлекает пистолет из кобуры, выключает предохранитель, досылает патрон в патронник и через боковое окно автомобиля производит три прицельных выстрела по удаляющейся мишени. По истечении времени руководитель (помощник руководителя) стрельб подает команду «Стой, прекратить огонь».

88.3.9. Упражнение 12. Стрельба по неподвижной цели после передвижения:

цели: грудная фигура (мишень № 6б), а также колесо (мишень № 10) на уровне земли без просвета слева от грудной фигуры на расстоянии 1 м;

огневой рубеж: 15 м;
количество патронов: 4 шт.;
время на выполнение упражнения: днем – не более 12 с., ночью – не более 20 с.;
положение для стрельбы: стоя;
порядок выполнения упражнения: по команде руководителя (помощника руководителя) стрелок выходит на исходный рубеж (20 м), выполнив действия команды «Заряжай», и докладывает о готовности к стрельбе. Проверив готовность сотрудника к стрельбе, руководитель (помощник руководителя) стрелок подает команду «Вперед» и одновременно включает секундомер. По этой команде сотрудник бегом выдвигается на огневой рубеж и, достигнув его, извлекает пистолет из кобуры, принимает положение для стрельбы, выключает предохранитель, досылает патрон в патронник и производит прицельные выстрелы в колесо, затем в грудную фигуру. По истечении времени руководитель (помощник руководителя) стрелок подает команду «Стой, прекратить огонь».

88.3.10. Упражнение 13. Стрельба по неподвижной цели в ограниченное время со сменой положения для стрельбы:

цель: грудная фигура с кругами (мишень № 4) или грудная фигура (мишень № 6), неподвижная;

огневой рубеж: 10 м;

количество патронов: 3 шт.;

время на стрельбу: днем – не более 12 с., ночью – не более 18 с.;

положение для стрельбы: стоя, с правой руки, с двух рук, с левой руки (использовать все три положения для стрельбы в любой последовательности по выбору сотрудника);

порядок выполнения упражнения: по команде руководителя (помощника руководителя) стрелок выходит на огневой рубеж, выполнив действия команды «Заряжай», докладывает о готовности к стрельбе. Проверив готовность сотрудника к стрельбе, руководитель (помощник руководителя) стрелок подает команду «Огонь» и одновременно включает секундомер. По этой команде сотрудник извлекает пистолет из кобуры, принимает положение для стрельбы, выключает предохранитель, досылает патрон в патронник и производит три прицельных выстрела в ми-

шень, меняя после каждого выстрела положение для стрельбы. Руководитель (помощник руководителя) стрельб по истечении отведенного времени на выполнение упражнения подает команду «Стой, прекратить огонь».

89. Упражнения стрельб из пистолета-пулемета для сотрудников, имеющих на вооружении данный вид оружия:

89.1. Упражнение 1. Стрельба с места по неподвижной цели:

цель: грудная фигура с кругами (мишень № 4), неподвижная;

огневой рубеж: 25 м;

количество патронов: 3 шт.;

время на выполнение упражнения: не ограничено;

положение для стрельбы: стоя, с откинутым прикладом;

вид огня: одиночный;

порядок выполнения упражнения: по команде руководителя (помощника руководителя) стрельб сотрудник выходит на огневой рубеж, выполнив действия команды «Заряжай», принимает положение для стрельбы и докладывает о готовности к стрельбе. Проверив готовность сотрудника к стрельбе, руководитель (помощник руководителя) подает команду «Огонь». По этой команде сотрудник снимает оружие с предохранителя, устанавливает необходимый режим огня, досылает патрон в патронник и производит три прицельных выстрела в мишень.

89.2. Упражнение 2. Стрельба с места по неподвижным целям в ограниченное время с переносом огня по фронту после передвижения:

цель: две грудные фигуры (мишени № 6), неподвижные;

рекомендованный интервал между мишенями: 2 – 4 метра;

расстояние до цели: 50 м;

огневой рубеж: 25 м;

количество патронов: 4 шт.;

время на выполнение упражнения: не более 25 с.;

положение для стрельбы: стоя, с откинутым прикладом;

вид огня: одиночный;

порядок выполнения упражнения: по команде руководителя (помощника руководителя) стрельб сотрудник выходит на исходный рубеж, выполнив действия команды «Заряжай», докладывает о готовности к стрельбе (при этом пистолет-пулемет удерживается

за ствольную коробку). Проверив готовность сотрудника к стрельбе, руководитель (помощник руководителя) подает команду «Вперед» и одновременно включает секундомер. По этой команде сотрудник бегом выдвигается на огневой рубеж, снимает оружие с предохранителя, устанавливает необходимый режим огня, досылает патрон в патронник и производит по два прицельных выстрела в каждую мишень. По истечении времени, отведенного на выполнение упражнения, руководитель (помощник руководителя) стрельб подает команду «Стой, прекратить огонь».

89.3. Упражнение 3. Стрельба из различных положений в ограниченное время с физической нагрузкой, передвижением и переносом огня по фронту:

цель: две поясные фигуры (мишени № 7), неподвижные;

рекомендованный интервал между мишенями: 2 – 4 метра;

расстояние до целей: 50 м;

огневые рубежи: 30 и 20 м;

количество патронов: 12 шт.;

время на выполнение упражнения: не более 45 с.;

положение для стрельбы: стоя, с колена с откинутым прикладом;

вид огня: автоматический;

порядок выполнения упражнения: по команде руководителя (помощника руководителя) стрельб сотрудник выходит на исходный рубеж, выполнив действия команды «Заряжай», докладывает о готовности к стрельбе (при этом пистолет-пулемет находится в положении «за спину»). Проверив готовность сотрудника, руководитель (помощник руководителя) стрельб подает команду «Вперед» и одновременно включает секундомер. Сотрудник принимает положение «упор лежа», выполняет 10 сгибаний и разгибаний рук в упоре лежа, каждый раз касаясь грудью пола и полностью выпрямляя руки, принимает исходное положение и бегом выдвигается на первый огневой рубеж (30 м), принимает положение для стрельбы стоя, снимает оружие с предохранителя, устанавливает необходимый режим огня, досылает патрон в патронник и производит две-три короткие очереди в первую мишень. Включает предохранитель, продолжает движение вперед, на втором огневом рубеже (20 м) принимает положение для стрельбы с колена,

снимает оружие с предохранителя, устанавливает необходимый режим огня и производит две-три короткие очереди во вторую мишень. По истечении времени, отведенного на выполнение упражнения, руководитель (помощник руководителя) стрельб подает команду «Стой, прекратить огонь».

89.4. Упражнение 4. Стрельба с места по неподвижным внезапно появляющимся целям со сменой позиции и сменой магазина в ограниченное время после передвижения:

цели: преступник с заложником в укрытии (мишени № 6а), две поясные фигуры (мишень № 7), установленные на уровне поверхности земли;

рекомендованный интервал между мишенями по фронту: 2 – 4 метра;

расстояние до целей: преступник с заложником в укрытии – 15 м, поясные фигуры – 25 м;

время показа каждой одной цели: днем – 20 с., ночью – 30 с. (паузы между показами – 7 с.);

количество патронов: 20 шт.;

положение для стрельбы: по выбору сотрудника;

вид огня: по выбору сотрудника;

последовательность показа мишеней определяется руководителем (помощником руководителя) стрельб по занятии сотрудником огневого рубежа;

порядок выполнения упражнения: по команде руководителя (помощника руководителя) стрельб сотрудник выходит на исходный рубеж, снаряжает два магазина по 10 патронов и убирает их в сумку для магазинов, выполнив действия команды «Заряжай», докладывает о готовности к стрельбе. Проверив готовность сотрудника, руководитель (помощник руководителя) стрельб подает команду «Вперед». По этой команде сотрудник преодолевает бегом 25 метров до огневого рубежа, снимает оружие с предохранителя, устанавливает необходимый режим огня и самостоятельно ведет стрельбу по произвольно появляющимся целям, при израсходовании патронов в первом магазине производит его смену и продолжает вести стрельбу. По истечении времени, отведенного на выполнение упражнения, руководитель (помощник руководителя) стрельб подает команду «Стой, прекратить огонь».

89.5. Упражнение 5. Стрельба с места по неподвижной цели в ограниченное время:

цель: специальная поясная мишень (мишень № 2), неподвижная;

огневой рубеж: 15 м;

количество патронов: 4 шт.;

время на выполнение упражнения: не более 10 с.;

положение для стрельбы: стоя, с откинутым прикладом;

вид огня: одиночный;

порядок выполнения упражнения: по команде руководителя (помощника руководителя) стрелок выходит на огневой рубеж, выполнив действия команды «Заряжай», принимает положение для стрельбы и докладывает о готовности к стрельбе. Проверив готовность стрелка к стрельбе, руководитель (помощник руководителя) подает команду «Огонь». По этой команде стрелок снимает оружие с предохранителя, устанавливает необходимый режим огня, досылает патрон в патронник, производит четыре прицельных выстрела в мишень. По истечении времени, отведенного на выполнение упражнения, руководитель (помощник руководителя) стрелок подает команду «Стой, прекратить огонь».

90. Упражнения стрельб из автомата:

90.1. Упражнение 1. Стрельба с места по неподвижной цели:

цель: грудная фигура с кругами (мишень № 4), установленная на уровне поверхности земли, неподвижная;

огневой рубеж: 100 м (для короткоствольных автоматов – 50 м);

количество патронов: 3 шт.;

время на выполнение упражнения: не ограничено;

положение для стрельбы: лежа с упора;

вид огня: одиночный;

порядок выполнения упражнения: по команде руководителя (помощника руководителя) стрелок выходит на огневой рубеж, выполнив действия команды «Заряжай», принимает положение для стрельбы и докладывает о готовности к стрельбе. Проверив готовность стрелка к стрельбе, руководитель (помощник руководителя) стрелок подает команду «Одиночными – огонь». Стрелок снимает оружие с предохранителя, устанавливает необходимый режим огня, до-

сылает патрон в патронник, производит три прицельных выстрела в мишень.

90.2. Упражнение 2. Стрельба с места по неподвижным целям с переносом огня по фронту в ограниченное время:

цели: грудная фигура (мишень № 6), поясная фигура (мишень № 7), установленные на уровне поверхности земли;

рекомендованный интервал между мишенями по фронту: 4 – 6 метров;

расстояние до целей: грудная фигура – 50 м (для короткоствольных автоматов – 30 м), поясная фигура – 100 м (для короткоствольных автоматов – 50 м);

количество патронов: 8 шт.;

время на выполнение упражнения: днем – не более 30 с., ночью – не более 35 с.;

положение для стрельбы: лежа с упора;

вид огня: одиночный;

порядок выполнения упражнения: по команде руководителя (помощника руководителя) стрелок выходит на огневой рубеж, выполнив действия команды «Заряжай», принимает положение для стрельбы и докладывает о готовности к стрельбе. Проверив готовность стрелка, руководитель (помощник руководителя) стрелку подает команду «Одиночными – огонь» и одновременно включает секундомер. Стрелок снимает оружие с предохранителя, устанавливает необходимый режим огня, досылает патрон в патронник и производит восемь прицельных выстрелов в мишени (последовательность поражения мишеней определяется руководителем (помощником руководителя) стрелку). По истечении времени, отведенного на выполнение упражнения, руководитель (помощник руководителя) стрелку подает команду «Стой, прекратить огонь».

90.3. Упражнение 3. Стрельба по неподвижным целям из различных положений в ограниченное время:

цели: поясная фигура (мишень № 7), грудная фигура (мишень № 6), головная фигура (мишень № 5), установленные на уровне поверхности земли;

рекомендованный интервал между мишенями по фронту: 2 – 4 метра;

расстояние до целей: головная фигура – 50 м (для короткоствольных автоматов – 20 м), грудная фигура – 75 м (для короткоствольных автоматов – 35 м), поясная фигура – 100 м (для короткоствольных автоматов – 50 м);

количество патронов: 6 шт.;

время на выполнение упражнения: днем – не более 40 с., ночью – не более 45 с.;

положения для стрельбы: стоя, с колена, лежа с упора;

вид огня: одиночный;

порядок выполнения упражнения: по команде руководителя (помощника руководителя) стрелок выходит на огневой рубеж, выполнив действия команды «Заряжай», принимает положение для стрельбы стоя и докладывает о готовности к стрельбе. Проверив готовность стрелка, руководитель (помощник руководителя) стрелок подает команду «Одиночными – огонь» и одновременно включает секундомер. По этой команде стрелок снимает оружие с предохранителя, устанавливает необходимый режим огня, досылает патрон в патронник и производит два прицельных выстрела по поясной фигуре, принимает положение для стрельбы с колена и производит два прицельных выстрела по грудной фигуре, принимает положение для стрельбы лежа и производит два прицельных выстрела по головной фигуре. По истечении времени, отведенного на выполнение упражнения, руководитель (помощник руководителя) стрелок подает команду «Стой, прекратить огонь».

90.4. Упражнение 4. Стрельба с места по неподвижным внезапно появляющимся целям со сменой позиции и сменой магазина в ограниченное время после передвижения:

цели: преступник с заложником (мишень № 7а), две ростовые фигуры (мишень № 8), установленные на уровне поверхности земли;

рекомендованный интервал между мишенями по фронту: 2 – 4 метра;

расстояние до целей: преступник с заложником – 15 м, ростовые фигуры – 25 м;

время показа каждой одной цели: днем – 20 с., ночью – 30 с. (паузы между показами – 7 с.);

количество патронов: 20 шт.;

положение для стрельбы: по выбору сотрудника;

вид огня: по выбору сотрудника;

последовательность показа мишеней определяется руководителем (помощником руководителя) стрельб по занятию сотрудником огневого рубежа;

порядок выполнения упражнения: по команде руководителя (помощника руководителя) стрельб сотрудник выходит на исходный рубеж, снаряжает два магазина по 10 патронов и убирает их в сумку для магазинов, выполнив действия команды «Заряжай», докладывает о готовности к стрельбе. Проверив готовность сотрудника, руководитель (помощник руководителя) стрельб подает команду «Вперед». По этой команде сотрудник преодолевает бегом 25 метров до огневого рубежа, снимает оружие с предохранителя, устанавливает необходимый режим огня и самостоятельно ведет стрельбу по произвольно появляющимся целям, при израсходовании патронов в первом магазине производит его смену и продолжает вести стрельбу. По истечении времени, отведенного на выполнение упражнения, руководитель (помощник руководителя) стрельб подает команду «Стой, прекратить огонь».

90.5. Упражнение 5. Стрельба с места по неподвижной цели в ограниченное время:

цель: специальная поясная мишень (мишень № 2б), неподвижная;

огневой рубеж: 25 м;

количество патронов: 4 шт.;

время на выполнение упражнения: не более 15 с.;

положение для стрельбы: стоя;

вид огня: одиночный;

порядок выполнения упражнения: по команде руководителя (помощника руководителя) стрельб сотрудник выходит на огневой рубеж, выполнив действия команды «Заряжай», принимает положение для стрельбы и докладывает о готовности к стрельбе. Проверив готовность сотрудника, руководитель (помощник руководителя) стрельб подает команду «Одиночными – огонь» и одновременно включает секундомер. По этой команде сотрудник снимает оружие с предохранителя, устанавливает необходимый

режим огня, досылает патрон в патронник, производит четыре прицельных выстрела в мишень. По истечении времени, отведенного на выполнение упражнения, руководитель (помощник руководителя) стрельб подает команду «Стой, прекратить огонь».

91. Упражнения стрельб из снайперской винтовки:

91.1. Упражнение 1. Стрельба с места по неподвижной цели:

цель: грудная фигура с кругами (мишень № 4), установленная на уровне поверхности земли, неподвижная;

огневой рубеж: 100 м;

количество патронов: 5 шт.;

время на выполнение упражнения: не ограничено;

положение для стрельбы: лежа с упора;

порядок выполнения упражнения: по команде руководителя (помощника руководителя) стрельб сотрудник выходит на огневой рубеж. По команде «Заряжай» присоединяет магазин, принимает положение для стрельбы и докладывает о готовности к стрельбе. Проверив готовность сотрудника к стрельбе, руководитель (помощник руководителя) подает команду «Огонь». Сотрудник снимает оружие с предохранителя, досылает патрон в патронник и производит пять прицельных выстрелов в мишень.

91.2. Упражнение 2. Выборочная стрельба по неподвижной цели в ограниченное время:

цель: поясная фигура преступника с заложником (мишень № 1а), установленная на уровне поверхности земли, неподвижная (зона поражения – внутренняя часть мишени преступника, обозначенная пунктирной линией);

огневой рубеж: 150 м;

количество патронов: 2 шт.;

время на выполнение упражнения: не более 20 с.;

положение для стрельбы: лежа с упора;

порядок выполнения упражнения: по команде руководителя (помощника руководителя) стрельб сотрудник выходит на огневой рубеж, выполнив действия команды «Заряжай», принимает положение для стрельбы и докладывает о готовности к стрельбе. Проверив готовность сотрудника к стрельбе, руководитель (помощник руководителя) подает команду «Огонь». Сотрудник сни-

мает оружие с предохранителя, досылает патрон в патронник и производит два прицельных выстрела в зону поражения. По истечении времени, отведенного на выполнение упражнения, руководитель (помощник руководителя) стрельб подает команду «Стой, прекратить огонь».

91.3. Упражнение 3. Стрельба в составе снайперской пары по появляющимся целям со сменой позиций:

цели: две головные фигуры (мишени № 5а), установленные на уровне поверхности земли;

одна мишень появляется три раза на 3 с. с паузой 7 с. (на серию показа для одного сотрудника);

рекомендованный интервал между мишенями по фронту: 2 – 4 метра;

огневой рубеж: 300 м;

количество патронов: по 3 шт. на каждого стреляющего;

положение для стрельбы: лежа с упора;

порядок выполнения упражнения: по команде руководителя (помощника руководителя) стрельб снайперская пара (сотрудник-снайпер и сотрудник-наблюдатель) выходит на огневой рубеж, выполнив действия команды «Заряжай», принимает положение для стрельбы и докладывает о готовности к стрельбе. Проверив готовность снайперской пары к стрельбе, руководитель (помощник руководителя) подает команду «Огонь», и начинается показ целей. После показа первой мишени сотрудник-снайпер ведет огонь, а сотрудник-наблюдатель корректирует стрельбу. По окончании третьего показа мишени сотрудник-снайпер и сотрудник-наблюдатель меняются местами и продолжают стрельбу по второй мишени.

91.4. Упражнение 4. Стрельба с места по внезапно появляющимся целям:

цели: три головные фигуры (мишени № 5а), установленные на уровне поверхности земли, появляющиеся 2 раза; две мишени – преступник с заложником в укрытии (мишени № 6а), установленные на уровне поверхности земли, появляющиеся 2 раза;

рекомендованный интервал между мишенями по фронту: 1 – 3 метра;

расстояние до целей: головная фигура – 50, 100 и 200 м; преступник с заложником в укрытии – 300 и 400 м.

время показа каждой цели: днем – 3 с., ночью – 5 с. (паузы между показами – 7 с.);

количество патронов: 10 шт.;

положение для стрельбы: лежа с упора;

порядок выполнения упражнения: по команде руководителя (помощника руководителя) стрелок выходит на огневую рубеж, выполнив действия команды «Заряжай», принимает положение для стрельбы и докладывает о готовности к стрельбе. Проверив готовность стрелка к стрельбе, руководитель (помощник руководителя) подает команду «Огонь», и начинается показ целей. Стрелок ведет стрельбу по появляющимся целям. Пораженная мишень второй раз не поднимается. Последовательность показа мишеней определяется руководителем (помощником руководителя) стрелком.

91.5. Упражнение 5. Стрельба с места по внезапно появляющимся и движущимся целям:

цели: 1 вариант – две головные фигуры (мишени № 5а), появляющиеся поочередно на 3 с. в проеме окна размером 1,5х1,1 м, головная фигура (мишень № 5а), движущаяся в проеме окна в течение 2 с. сначала в одном направлении, потом в другом; 2 вариант – площадь мишеней на 30 % закрывается изображением головы заложника (используется часть мишени № 3);

огневой рубеж: 150 м;

паузы между показами целей: 7 с.;

количество патронов: 3 шт.;

положение для стрельбы: лежа с упора;

порядок выполнения упражнения: по команде руководителя (помощника руководителя) стрелок выходит на огневую рубеж, выполнив действия команды «Заряжай», принимает положение для стрельбы и докладывает о готовности к стрельбе. Проверив готовность стрелка к стрельбе, руководитель (помощник руководителя) подает команду «Огонь», и начинается показ целей. Стрелок ведет стрельбу по появляющимся целям. Последовательность показа мишеней определяется руководителем (помощником руководителя) стрелком.

91.6. Упражнение 6. Стрельба с места по неподвижной цели: цель: специальная поясная мишень (мишень № 2а или мишень № 2б), установленная на уровне поверхности земли, неподвижная;

огневой рубеж: 100 м;

количество патронов: 3 шт.;

время на выполнение упражнения: не ограничено;

положение для стрельбы: с колена;

порядок выполнения упражнения: по команде руководителя (помощника руководителя) стрелок выходит на огневой рубеж, выполнив действия команды «Заряжай», принимает положение для стрельбы и докладывает о готовности к стрельбе. Проверив готовность стрелка к стрельбе, руководитель (помощник руководителя) подает команду «Огонь». По этой команде стрелок производит три прицельных выстрела в обозначенную зону поражения мишени (для мишени № 2а – черный квадрат, для мишени № 2б – круг в центре мишени).

92. Упражнения стрельб для усиленной подготовки сотрудников:

92.1. Упражнения стрельб из пистолета:

92.1.1. Упражнение 1с. Скоростная стрельба из различных положений из-за укрытия:

цель: три грудные фигуры (мишени № 6) или три специальные поясные (мишени № 2б или мишени № 2в) для каждого из положений стрельбы;

интервалы между мишенями: не менее 1 м;

расстояние до целей: 25 м;

огневой рубеж: 20 м;

количество патронов: 6 шт.;

время на выполнение упражнения: днем – не более 25 с., ночью – не более 30 с.;

положение для стрельбы: стоя, с колена, лежа с упора, используя правую, левую стороны стены и окно;

укрытие: макет стены с окном; высота стены – 180 см, ширина – 150 см, окно размером 50х50 см расположено в стене на высоте 80 см от пола;

порядок выполнения упражнения: по команде руководителя (помощника руководителя) стрелок выходит на

исходный рубеж (25 м), выполнив действия команды «Заряжай», докладывает о готовности к стрельбе. Проверив готовность сотрудника к стрельбе, руководитель (помощник руководителя) стрельб подает команду «Вперед» («К бою») и одновременно включает секундомер. По этой команде сотрудник выдвигается на огневой рубеж (к укрытию), извлекает пистолет из кобуры, принимает положение для стрельбы (в любой удобной для него последовательности), выключает предохранитель, досылает патрон в патронник и производит по два прицельных выстрела в каждую мишень из различных положений, используя правую, левую стороны стены и окно. При стрельбе из положения стоя в качестве упора используется вертикальная часть стены, из положения с колена – горизонтальная часть окна (подоконник). По истечении времени, отведенного на выполнение упражнения, руководитель (помощник руководителя) стрельб подает команду «Стойте, прекратить огонь».

92.1.2. Упражнение 2с. Скоростная стрельба после передвижения со сменой магазина:

цель: три грудные фигуры (мишени № 6) или три специальные поясные (мишени № 2), неподвижные;

интервалы между мишенями: не менее 1 м;

расстояние до целей: 50 м;

огневой рубеж: 20 м;

количество патронов: 6 шт.;

время на выполнение упражнения: днем – не более 30 с., ночью – не более 35 с.;

положение для стрельбы: с колена, стоя;

порядок выполнения упражнения: по команде руководителя (помощника руководителя) стрельб сотрудник выходит на исходный рубеж (50 м), по команде «Магазины снарядить» снаряжает в первый магазин 4 патрона, во второй – 2 патрона. По команде «Заряжай» первый магазин вставляет в основание рукоятки пистолета, второй – в карман кобуры для запасного магазина и докладывает о готовности к стрельбе. Проверив готовность сотрудника к стрельбе, руководитель (помощник руководителя) подает команду «Вперед» («К бою») и одновременно включает секундомер. По этой команде сотрудник бегом выдвигается на огневой рубеж (20 м), принимает

положение для стрельбы с колена, извлекает пистолет из кобуры, выключает предохранитель, досылает патрон в патронник и производит три прицельных выстрела в каждую мишень, один патрон остается в патроннике. Принимает положение для стрельбы стоя, производит смену магазина (ствол оружия должен быть направлен в сторону мишеней) и выполняет еще по одному прицельному выстрелу в каждую мишень. По истечении времени, отведенного на выполнение упражнения, руководитель (помощник руководителя) стрельб подает команду «Стой, прекратить огонь».

92.1.3. Упражнение 3с. Скоростная стрельба после физической нагрузки:

цель: специальная поясная (мишень № 2), неподвижная;

расстояние до цели: 25 м;

огневые рубежи: 20, 15 м;

количество патронов: 4 шт.;

время на выполнение упражнения: днем – не более 25 с., ночью – не более 30 с.;

положение для стрельбы: с колена, лежа;

порядок выполнения упражнения: по команде руководителя (помощника руководителя) стрельб сотрудник выходит на исходный рубеж (25 м), выполнив действия команды «Заряжай», докладывает о готовности к стрельбе. Проверив готовность сотрудника к стрельбе, руководитель (помощник руководителя) подает команду «Вперед» («К бою») и одновременно включает секундомер. По этой команде сотрудник принимает положение упор лежа, выполняет 10 сгибаний и разгибаний рук, каждый раз касаясь грудью пола и затем полностью выпрямляя руки. После чего бегом выдвигается на первый огневой рубеж (20 м), принимает положение для стрельбы с колена, извлекает пистолет из кобуры, выключает предохранитель, досылает патрон в патронник и производит два прицельных выстрела в мишень. Включает предохранитель, выдвигается на второй огневой рубеж (15 м), принимает положение для стрельбы лежа, выключает предохранитель и производит два прицельных выстрела в ту же мишень. По истечении времени, отведенного на выполнение упражнения, руководитель (помощник руководителя) стрельб подает команду «Стой, прекратить огонь».

92.2. Упражнения стрельб из автомата:

92.2.1. Упражнение 4с. Стрельба по неподвижным целям в ограниченное время после передвижения:

цели: поясная фигура (мишень № 7) и две грудные фигуры (мишени № 6), установленные на уровне поверхности земли;

интервалы между мишенями по фронту: не менее 10 м;

расстояние до целей: грудная фигура – 50 м и 75 м (для короткоствольных автоматов – 25 м и 35 м), поясная фигура – 100 м (для короткоствольных автоматов – 50 м);

количество патронов: 8 шт.,

время на выполнение упражнения: днем – не более 40 с., ночью – не более 45 с.;

положения для стрельбы: по выбору сотрудника;

вид огня: автоматический;

порядок выполнения упражнения: по команде руководителя (помощника руководителя) стрельб сотрудник выходит на исходный рубеж 150 (100) м (снаряженный магазин находится в сумке) и докладывает о готовности к стрельбе. Проверив готовность сотрудника, руководитель (помощник руководителя) стрельб подает команду «Вперед» («К бою») и одновременно включает секундомер. По этой команде сотрудник берет автомат в руку, бегом преодолевает расстояние 50 м, принимает положение для стрельбы, извлекает магазин из сумки, присоединяет его к автомату, снимает оружие с предохранителя, устанавливает необходимый режим огня, досылает патрон в патронник и производит три очереди по целям (при переносе огня сотрудник может сместиться в сторону). По истечении времени, отведенного на выполнение упражнения, руководитель (помощник руководителя) стрельб подает команду «Стой, прекратить огонь».

92.2.2. Упражнение 5с. Стрельба с места и после передвижения по появляющимся и движущимся целям со сменой магазина:

цели: грудная фигура на ограждении (мишень № 6д) или грудная фигура в проеме окна (мишень № 6г), появляющаяся на 10 с.; ростовая фигура (мишень № 8), появляющаяся рядом с ограждением на 10 с.; ростовая фигура (мишень № 8), движущаяся назад под углом 15 – 30 градусов к плоскости стрельбы со скоростью 2 – 3 м/с на протяжении 60 м;

расстояние до целей: до грудной фигуры на ограждении (или грудной фигуры в проеме окна) и ростовой фигуры, появляющейся рядом с ограждением, – 100 м, до движущейся ростовой фигуры – 150 м;

количество патронов: 20 шт.;

положение для стрельбы: по выбору сотрудника;

вид огня: автоматический;

порядок выполнения упражнения: по команде руководителя (помощника руководителя) стрелок сотрудник выходит на огневой рубеж (при этом автомат удерживается в положении «На ремень», два магазина снаряжены по 10 патронов в каждом), выполнив действия команды «Заряжай» (при этом второй магазин находится в сумке для магазинов), принимает положение для стрельбы и докладывает о готовности к стрельбе. Проверив готовность сотрудника к стрельбе, руководитель (помощник руководителя) стрелок подает команду «Огонь» («К бою»), и начинается показ целей. Сотрудник снимает оружие с предохранителя, устанавливает необходимый режим огня, досылает патрон в патронник, стреляет короткими очередями по грудной фигуре, после появления ростовой фигуры рядом с ограждением стреляет по ней короткими очередями. После поражения (обстрела) целей сотрудник включает предохранитель, меняет магазин (ствол оружия должен быть направлен в сторону мишеней), бегом преодолевает расстояние в 50 м, занимает положение для стрельбы, снимает автомат с предохранителя, устанавливает необходимый режим огня и с показом новой цели (движущаяся ростовая фигура) самостоятельно ведет по ней огонь короткими очередями.

92.3. Упражнения стрельб из ручного пулемета:

92.3.1. Упражнение бс. Стрельба с места по неподвижной цели: цель: пулеметный расчет – грудная фигура (мишень № 6) или грудная фигура в проеме окна (мишень № 6г) и поясная фигура (мишень № 7), установленные на уровне поверхности земли, неподвижные;

огневой рубеж: 100 м;

количество патронов: 10 шт.;

время на выполнение упражнения: не ограничено;

положение для стрельбы: лежа с сошек (со станка);

вид огня: автоматический;

порядок выполнения упражнения: по команде руководителя (помощника руководителя) стрелок выходит на огневой рубеж, выполнив действия команды «Заряжай», принимает положение для стрельбы и докладывает о готовности к стрельбе. Проверив готовность сотрудника к стрельбе, руководитель (помощник руководителя) стрелок подает команду «Короткими очередями – огонь». По этой команде сотрудник снимает пулемет с предохранителя, устанавливает необходимый режим огня, досылает патрон в патронник, самостоятельно ведет огонь по целям.

92.3.2. Упражнение 7с. Стрельба с места с переносом огня по фронту в ограниченное время после внезапного появления целей:

цели: пулеметный расчет – грудная фигура (мишень № 6) и поясная фигура (мишень № 7), неподвижные; атакующая группа противника – три ростовые фигуры (мишени № 8), отходящая группа противника – три ростовые фигуры (мишени № 8). Все мишени установлены на уровне поверхности земли;

интервалы между мишенями № 8 по фронту: 1 – 3 м;

Расстояние до целей: до атакующей группы противника – 150 м, до пулеметного расчета – 200 м, до отходящей группы противника – 250 м;

количество патронов: 30 шт.;

время на выполнение упражнения: днем – не более 45 с., ночью – не более 55 с.;

положение для стрельбы: лежа с сошек (со станка);

вид огня: автоматический;

порядок выполнения упражнения: по команде руководителя (помощника руководителя) стрелок выходит на огневой рубеж, выполнив действия команды «Заряжай», принимает положение для стрельбы и докладывает о готовности к стрельбе. Проверив готовность сотрудника к стрельбе, руководитель (помощник руководителя) стрелок подает команду «Короткими очередями – огонь» («К бою») и одновременно включает секундомер. По этой команде сотрудник снимает пулемет с предохранителя, устанавливает необходимый режим огня, досылает патрон в патронник и самостоятельно ведет огонь по появляющимся целям. Последовательность появления целей определяется руководите-

лем (помощником руководителя) стрельб. По истечении времени, отведенного на выполнение упражнения, руководитель (помощник руководителя) стрельб подает команду «Стой, прекратить огонь».

92.4. Упражнения стрельб из ручного противотанкового гранатомета:

92.4.1. Упражнение 8с. Стрельба с места по неподвижной цели: цель: макет здания (мишень № 9) или грудная фигура в проеме окна (мишень № 6г);

огневой рубеж: 150 м;

количество боеприпасов: 1 шт.;

время на выполнение упражнения: не ограничено;

положение для стрельбы: с колена или стоя в окопе;

порядок выполнения упражнения: по команде руководителя (помощника руководителя) стрельб сотрудник выходит на огневой рубеж, выполнив действия команды «Заряжай», принимает положение для стрельбы и докладывает о готовности к стрельбе. Проверив готовность сотрудника к стрельбе, руководитель (помощник руководителя) стрельб подает команду «Огонь» («К бою»). По этой команде сотрудник снимает гранатомет с предохранителя, взводит курок и производит выстрел в мишень.

92.4.2. Упражнение 9с. Стрельба по фронтально движущейся цели:

цель: макет грузового автомобиля (мишень № 9а), движущийся со скоростью 15 – 20 км/ч на протяжении 100 м;

огневой рубеж: 200 м;

количество боеприпасов: 1 шт.;

положение для стрельбы: с колена;

порядок выполнения упражнения: по команде руководителя (помощника руководителя) стрельб сотрудник выходит на огневой рубеж, выполнив действия команды «Заряжай», принимает положение для стрельбы и докладывает о готовности к стрельбе. Проверив готовность сотрудника к стрельбе, руководитель (помощник руководителя) стрельб подает команду «Огонь» («К бою»). По этой команде сотрудник снимает гранатомет с предохранителя, взводит курок и производит выстрел в мишень.

92.5. Упражнения стрельб из подствольного гранатомета:

92.5.1. Упражнение 10с. Стрельба с места по неподвижной цели:

цель: макет здания (мишень № 9);

огневой рубеж: 100 м;

количество боеприпасов: 1 шт.:

время на выполнение упражнения: не ограничено;

положение для стрельбы: стоя;

порядок выполнения упражнения: по команде руководителя (помощника руководителя) стрелок выходит на огневой рубеж, выполнив действия команды «Заряжай», принимает положение для стрельбы и докладывает о готовности к стрельбе. Проверив готовность стрелка к стрельбе, руководитель (помощник руководителя) стрелок подает команду «Огонь» («К бою»). По этой команде стрелок снимает гранатомет с предохранителя и производит выстрел в мишень.

92.5.2. Упражнение 11с. Комплексная стрельба из автомата и гранатомета:

цели: макет здания (мишень № 9); две ростовые фигуры (мишени № 8), движущиеся от здания со скоростью 2 – 3 м/с на протяжении 60 м;

расстояние до целей: до здания – 250 м, до ростовых фигур – 200 м;

количество боеприпасов: выстрел ВОГ – 1 шт., патроны – 10 шт.;

время на выполнение упражнения: не ограничено;

положение для стрельбы: с колена, лежа;

порядок выполнения упражнения: по команде руководителя (помощника руководителя) стрелок выходит на огневой рубеж, выполнив действия команды «Заряжай», принимает положение для стрельбы с колена и докладывает о готовности к стрельбе. Проверив готовность стрелка к стрельбе, руководитель (помощник руководителя) стрелок подает команду «Огонь» («К бою»). По этой команде стрелок снимает гранатомет с предохранителя, взводит курок и производит выстрел в макет здания и принимает положение для стрельбы лежа. После появления ростовых фигур снимает автомат с предохранителя, досылает патрон в патронник и самостоятельно ведет стрельбу из автомата по целям короткими очередями.

93. Упражнения стрельб для курсантов и слушателей организаций, осуществляющих образовательную деятельность и находящихся в ведении МВД России:

93.1. Упражнения стрельб из пистолета:

93.1.1. Упражнение 1а. Стрельба с места по неподвижной цели:

цель: грудная фигура с кругами (мишень № 4), неподвижная;

огневой рубеж: 25 м;

количество патронов: 3 шт.;

время на выполнение упражнения: не ограничено;

положение для стрельбы: стоя;

порядок выполнения упражнения: по команде руководителя (помощника руководителя) стрельб сотрудник выходит на огневой рубеж, выполнив действия команды «Заряжай», докладывает о готовности к стрельбе. Проверив готовность сотрудника к стрельбе, руководитель (помощник руководителя) стрельб подает команду «Огонь». По этой команде сотрудник извлекает пистолет из кобуры, принимает положение для стрельбы, выключает предохранитель, досылает патрон в патронник, производит три прицельных выстрела в мишень.

93.1.2. Упражнение 2а. Скоростная стрельба с места по неподвижной цели с заданной зоной поражения:

цель: грудная фигура (мишень № 6в) или грудная фигура с кругами (мишень № 4с), неподвижная, зона поражения – прямоугольник размером 21,0х29,7 см, расположенный в центре мишени вертикально, при этом его верхний край расположен на 10,5 см ниже верхнего среза мишени (для мишени № 6в – прямоугольник белого цвета, для мишени № 4с – прямоугольник, обозначенный белой либо черной пунктирной линией);

огневой рубеж: 10 м;

количество патронов: 4 шт.;

время на выполнение упражнения: не более 10 с.;

положение для стрельбы: стоя;

порядок выполнения упражнения: по команде руководителя (помощника руководителя) стрельб сотрудник выходит на огневой рубеж, выполнив действия команды «Заряжай», докладывает о готовности к стрельбе. Проверив готовность сотрудника к стрельбе, руководитель (помощник руководителя) стрельб подает

команду «Огонь» и одновременно включает секундомер. По этой команде сотрудник извлекает пистолет из кобуры, принимает положение для стрельбы, выключает предохранитель, досылает патрон в патронник и производит прицельные выстрелы в зону поражения. По истечении времени, отведенного на выполнение упражнения, руководитель (помощник руководителя) стрельб подает команду «Стой, прекратить огонь».

93.1.3. Упражнение 3а. Скоростная стрельба с места по неподвижной цели с заданными областями поражения со сменой позиции для стрельбы:

цель: поясная фигура (мишень № 7б), неподвижная, зоны поражения – четыре прямоугольника белого цвета: первый – размером 14,8x21,0 см, расположенный в центре малого прямоугольника мишени вертикально, при этом его верхний край расположен по верхнему срезу мишени; оставшиеся три – размером 21,0x29,7 см, которые располагаются горизонтально, начиная от нижнего среза мишени, один над другим на расстоянии 5,3 см друг от друга;

огневой рубеж: 10 м;

количество патронов: 4 шт.;

время на выполнение упражнения: не более 12 с.;

положение для стрельбы: стоя, с колена;

порядок выполнения упражнения: по команде руководителя (помощника руководителя) стрельб сотрудник выходит на огневой рубеж, выполнив действия команды «Заряжай», докладывает о готовности к стрельбе. Проверив готовность сотрудника к стрельбе, руководитель (помощник руководителя) стрельб подает команду «Огонь» и одновременно включает секундомер. По этой команде сотрудник извлекает пистолет из кобуры, принимает положение для стрельбы стоя, выключает предохранитель, досылает патрон в патронник и из положения для стрельбы стоя производит два прицельных выстрела в зоны поражения в любой последовательности, затем принимает положение для стрельбы с колена и производит прицельные выстрелы в оставшиеся зоны поражения. По истечении времени, отведенного на выполнение упражнения, руководитель (помощник руководителя) стрельб подает команду «Стой, прекратить огонь».

93.1.4. Упражнение 4а. Скоростная стрельба с места по неподвижной цели:

цель: специальная поясная (мишень № 2), неподвижная. Зона поражения – рука с оружием (темный фон);

огневой рубеж: 7 м;

количество патронов: 4 шт.;

время на выполнение упражнения: не более 10 с.;

положение для стрельбы: стоя;

порядок выполнения упражнения: по команде руководителя (помощника руководителя) стрелок выходит на огневой рубеж, выполнив действия команды «Заряжай», докладывает о готовности к стрельбе. Проверив готовность стрелка к стрельбе, руководитель (помощник руководителя) стрелок подает команду «Огонь» и одновременно включает секундомер. По этой команде стрелок извлекает пистолет из кобуры, принимает положение для стрельбы, выключает предохранитель, досылает патрон в патронник, производит четыре выстрела в зону поражения. По истечении времени, отведенного на выполнение упражнения, руководитель (помощник руководителя) стрелок подает команду «Стой, прекратить огонь».

93.1.5. Упражнение 5а. Скоростная стрельба с места по неподвижной цели со сменой позиции для стрельбы и сменой магазина в ограниченное время:

цель: специальная поясная (мишень № 2в), неподвижная;

огневой рубеж: 10 м;

количество патронов: 4 шт.;

время на выполнение упражнения: не более 15 с.;

положение для стрельбы: стоя, с колена;

порядок выполнения упражнения: по команде руководителя (помощника руководителя) стрелок выходит на огневой рубеж, выполнив действия команды «Заряжай» (при этом оба магазина снаряжены 2 патронами, один магазин находится в рукоятке пистолета, а второй – в кармане кобуры для запасного магазина (подсумке для размещения магазинов к пистолету), докладывает о готовности к стрельбе. Проверив готовность стрелка к стрельбе, руководитель (помощник руководителя) стрелок подает команду «Огонь» и одновременно включает секундомер.

По этой команде сотрудник извлекает пистолет из кобуры, принимает положение для стрельбы стоя, выключает предохранитель, досылает патрон в патронник и производит два прицельных выстрела в мишень, затем, не снимая затвор с затворной задержки, принимает положение для стрельбы с колена, перезаряжает пистолет вторым магазином (ствол оружия должен быть направлен в сторону мишеней), снимает затвор с затворной задержки и производит еще два прицельных выстрела в мишень. По истечении времени, отведенного на выполнение упражнения, руководитель (помощник руководителя) стрельб подает команду «Стой, прекратить огонь».

93.1.6. Упражнение 6а. Скоростная стрельба с места и ограниченной зоной поражения неподвижной цели:

цель: грудная фигура (мишень № 6е), неподвижная. Зона поражения – темный фон. Непоражаемая зона – прямоугольник белого цвета размером 21,0x29,7 см, расположенный вертикально в левом нижнем углу мишени. При этом его нижний край совмещен с нижним срезом мишени, левый – с левым срезом мишени;

расстояние до цели: 10 м;

количество патронов: 4 шт.;

время на стрельбу: не более 12 с.;

положение для стрельбы: стоя;

порядок выполнения упражнения: по команде руководителя (помощника руководителя) стрельб сотрудник выходит на огневой рубеж, выполнив действия команды «Заряжай», докладывает о готовности к стрельбе. Проверив готовность сотрудника к стрельбе, руководитель (помощник руководителя) стрельб подает команду «Огонь» и одновременно включает секундомер. По этой команде сотрудник извлекает пистолет из кобуры, принимает положение для стрельбы, выключает предохранитель, досылает патрон в патронник, производит четыре выстрела в зону поражения. По истечении времени, отведенного на выполнение упражнения, руководитель (помощник руководителя) стрельб подает команду «Стой, прекратить огонь».

93.1.7. Упражнение 7а. Скоростная стрельба с разворотом и переносом огня по фронту:

цели: преступник с заложником (мишень № 7а), специальная поясная (мишень № 2б), неподвижная;

рекомендованный интервал между мишенями: 4 – 8 метров;

огневой рубеж: 15 м;

количество патронов: 4 шт.;

время на выполнение упражнения: не более 15 с.;

положение для стрельбы: стоя;

порядок выполнения упражнения: по команде руководителя (помощника руководителя) стрелок выходит на огневой рубеж, выполнив действия команды «Заряжай», становится спиной к мишеням и докладывает о готовности к стрельбе. Проверив готовность стрелка к стрельбе, руководитель (помощник руководителя) стрелок подает команду «Огонь» и одновременно включает секундомер. По этой команде стрелок поворачивается лицом к мишеням, извлекает пистолет из кобуры, принимает положение для стрельбы, выключает предохранитель, досылает патрон в патронник и производит по два прицельных выстрела в каждую мишень. По истечении времени, отведенного на выполнение упражнения, руководитель (помощник руководителя) стрелок подает команду «Стой, прекратить огонь».

93.1.8. Упражнение 8а. Скоростная выборочная стрельба из-за укрытия с выбором цели:

цели: две ростовые фигуры преступников (мишени № 3а) и одна ростовая фигура заложника (мишень № 3) расположены по фронту на расстоянии 10 см одна от другой (фигура заложника в центре);

огневой рубеж: 15 м;

количество патронов: 4 шт.;

время на выполнение упражнения: не более 10 с.;

положение для стрельбы: стоя, из-за укрытия;

порядок выполнения упражнения: по команде руководителя (помощника руководителя) стрелок выходит на огневой рубеж, выполнив действия команды «Заряжай», докладывает о готовности к стрельбе. Проверив готовность стрелка к стрельбе, руководитель (помощник руководителя) стрелок подает команду «Огонь» и одновременно включает секундомер. По этой команде стрелок принимает положение для стрельбы из-за укрытия, извлекает пистолет из кобуры, принимает положение для стрельбы,

досылает патрон в патронник и производит по два прицельных выстрела в каждую ростовую фигуру преступника. Руководитель (помощник руководителя) стрельб по истечении установленного времени подает команду «Стой, прекратить огонь».

93.1.9. Упражнение 9а. Скоростная стрельба из салона автомашины по движущейся цели:

цель: грудная фигура с кругами (мишень № 4) или грудная фигура (мишень № 6), неподвижная или движущаяся под углом 15 – 25 градусов к плоскости стрельбы со скоростью 2 – 3 м/с;

огневой рубеж: 25 м;

количество патронов: 3 шт.;

положение для стрельбы и время на выполнение упражнения: сидя в салоне стоящей автомашины – по неподвижным целям: днем – не более 15 с., ночью – не более 20 с.; сидя в салоне стоящей автомашины с имитацией ее движения по неподвижной цели: днем – не более 20 с., ночью – не более 25 с.; сидя в салоне стоящей автомашины по движущейся цели: днем – не более 25 с., ночью – не более 30 с.; сидя в салоне стоящей автомашины с имитацией ее движения по движущейся цели: днем – не более 30 с., ночью – не более 35 с.;

порядок выполнения упражнения: по команде руководителя (помощника руководителя) стрельб сотрудник выходит на огневой рубеж, выполнив действия команды «Заряжай», садится на переднее правое сиденье автомашины, закрывает дверь, пристегивается ремнем безопасности (если предусмотрен конструкцией автомашины) и докладывает о готовности к стрельбе. Проверив готовность сотрудника к выполнению упражнения, а также включив (или дав команду на включение) имитацию движения автомобиля, руководитель (помощник руководителя) стрельб подает команду «Огонь», одновременно включает секундомер и двигатель мишени. Сотрудник по этой команде извлекает пистолет из кобуры, выключает предохранитель, досылает патрон в патронник и через боковое окно автомобиля производит три прицельных выстрела по удаляющейся мишени. По истечении времени руководитель (помощник руководителя) стрельб подает команду «Стой, прекратить огонь».

93.1.10. Упражнение 10а. Стрельба по неподвижной цели после передвижения:

цели: грудная фигура (мишень № 6б), а также колесо (мишень № 10) на уровне земли слева от грудной фигуры на расстоянии 1 м;

огневой рубеж: 15 м;

количество патронов: 4 шт.;

время на выполнение упражнения: днем – не более 12 с., ночью – не более 20 с.;

положение для стрельбы: стоя;

порядок выполнения упражнения: по команде руководителя (помощника руководителя) стрелок выходит на исходный рубеж (20 м), выполнив действия команды «Заряжай», и докладывает о готовности к стрельбе. Проверив готовность сотрудника к стрельбе, руководитель (помощник руководителя) стрелок подает команду «Вперед» и одновременно включает секундомер. По этой команде сотрудник бегом выдвигается на огневой рубеж и, достигнув его, извлекает пистолет из кобуры, принимает положение для стрельбы, выключает предохранитель, досылает патрон в патронник и производит прицельные выстрелы в колесо, затем в грудную фигуру. По истечении времени руководитель (помощник руководителя) стрелок подает команду «Стой, прекратить огонь».

93.2. Упражнения стрельб из пистолета-пулемета:

93.2.1. Упражнение 11а. Стрельба с места по неподвижной цели:

цель: грудная фигура с кругами (мишень № 4), неподвижная;

огневой рубеж: 25 м;

количество патронов: 3 шт.;

время на выполнение упражнения: не ограничено;

положение для стрельбы: стоя, с откинутым прикладом;

вид огня: одиночный;

порядок выполнения упражнения: по команде руководителя (помощника руководителя) стрелок выходит на огневой рубеж, выполнив действия команды «Заряжай», принимает положение для стрельбы и докладывает о готовности к стрельбе. Проверив готовность сотрудника к стрельбе, руководитель

(помощник руководителя) стрельб подает команду «Огонь». По этой команде сотрудник снимает оружие с предохранителя, устанавливает необходимый режим огня, досылает патрон в патронник и производит три прицельных выстрела в мишень.

93.2.2. Упражнение 12а. Стрельба с места по неподвижной цели в ограниченное время:

цель: специальная поясная мишень (мишень № 2), неподвижная;

огневой рубеж: 15 м;

количество патронов: 4 шт.;

время на выполнение упражнения: не более 10 с.;

положение для стрельбы: стоя, с откинутым прикладом;

вид огня: одиночный;

порядок выполнения упражнения: по команде руководителя (помощника руководителя) стрельб сотрудник выходит на огневой рубеж, выполнив действия команды «Заряжай», принимает положение для стрельбы и докладывает о готовности к стрельбе. Проверив готовность сотрудника к стрельбе, руководитель (помощник руководителя) стрельб подает команду «Огонь». По этой команде сотрудник снимает оружие с предохранителя, устанавливает необходимый режим огня, досылает патрон в патронник, производит четыре прицельных выстрела в мишень. По истечении времени, отведенного на выполнение упражнения, руководитель (помощник руководителя) стрельб подает команду «Стой, прекратить огонь».

93.3. Упражнения стрельб из автомата:

93.3.1. Упражнение 13а. Стрельба с места по неподвижной цели:

цель: грудная фигура с кругами (мишень № 4), установленная на уровне поверхности земли, неподвижная;

огневой рубеж: 100 м (для короткоствольных автоматов – 50 м);

количество патронов: 3 шт.;

время на выполнение упражнения: не ограничено;

положение для стрельбы: лежа с упора;

вид огня: одиночный;

порядок выполнения упражнения: по команде руководителя (помощника руководителя) стрельб сотрудник выходит на огне-

вой рубеж, выполнив действия команды «Заряжай», принимает положение для стрельбы и докладывает о готовности к стрельбе. Проверив готовность сотрудника к стрельбе, руководитель (помощник руководителя) стрельб подает команду «Одиночными – огонь». Сотрудник снимает оружие с предохранителя, устанавливает необходимый режим огня, досылает патрон в патронник, производит три прицельных выстрела в мишень.

93.3.2. Упражнение 14а. Стрельба с места по неподвижным целям с переносом огня по фронту в ограниченное время:

цели: грудная фигура (мишень № 6), поясная фигура (мишень № 7), установленные на уровне поверхности земли;

рекомендованный интервал между мишенями по фронту: 4 – 6 метров;

расстояние до целей: грудная фигура – 50 м (для короткоствольных автоматов – 30 м), поясная фигура – 100 м (для короткоствольных автоматов – 50 м);

количество патронов: 8 шт.;

время на выполнение упражнения: днем – не более 30 с., ночью – не более 35 с.;

положение для стрельбы: лежа с упора;

вид огня: одиночный;

порядок выполнения упражнения: по команде руководителя (помощника руководителя) стрельб сотрудник выходит на огневой рубеж, выполнив действия команды «Заряжай», принимает положение для стрельбы и докладывает о готовности к стрельбе. Проверив готовность сотрудника, руководитель (помощник руководителя) стрельб подает команду «Огонь» и одновременно включает секундомер. Сотрудник снимает оружие с предохранителя, устанавливает необходимый режим огня, досылает патрон в патронник и производит восемь прицельных выстрелов в мишени (последовательность поражения мишеней определяется руководителем (помощником руководителя) стрельб). По истечении времени, отведенного на выполнение упражнения, руководитель (помощник руководителя) стрельб подает команду «Стой, прекратить огонь».

93.3.3. Упражнение 15а. Стрельба с места по неподвижной цели в ограниченное время:

цель: специальная поясная мишень (мишень № 2б), неподвижная;
огневой рубеж: 25 м;
количество патронов: 4 шт.;
время на выполнение упражнения: не более 15 с.;
положение для стрельбы: стоя;
вид огня: одиночный;

порядок выполнения упражнения: по команде руководителя (помощника руководителя) стрелок выходит на огневой рубеж, выполнив действия команды «Заряжай», принимает положение для стрельбы и докладывает о готовности к стрельбе. Проверив готовность стрелка, руководитель (помощник руководителя) стрелок подает команду «Огонь» и одновременно включает секундомер. По этой команде стрелок снимает оружие с предохранителя, устанавливает необходимый режим огня, досылает патрон в патронник, производит четыре прицельных выстрела в мишень. По истечении времени, отведенного на выполнение упражнения, руководитель (помощник руководителя) стрелок подает команду «Стой, прекратить огонь».

94. Упражнения для метания ручных осколочных гранат:

94.1. Упражнение 1. Метание наступательной гранаты по неподвижной цели¹:

цель: ростовая фигура (мишень № 8), установленная в траншее длиной по фронту 5 м, шириной 2 м, глубиной 1,3 м;

огневой рубеж: 30 м;

количество боеприпасов: 1 шт.;

время на выполнение упражнения: не ограничено;

порядок выполнения упражнения: по команде руководителя (помощника руководителя) стрелок выходит на огневой рубеж (траншея (окоп) глубиной 1,5 м или кирпичная (железобетонная) стена высотой 1,5 м), выполнив действия команды «Заряжай», принимает положение для гранатометания и докладывает о готовности. Проверив готовность стрелка к гранатометанию, руководитель (помощник руководителя) стрелок подает команду «Гранатой – огонь». По этой команде стрелок выдер-

¹ Данное упражнение может использоваться для гранатометания с использованием учебных гранат.

гивает чеку, метает гранату в мишень и укрывается от осколков в траншее, окопе, за кирпичной или железобетонной стеной.

94.2. Упражнение 2. Метание оборонительной гранаты по неподвижной цели:

цель: группа противника – три ростовые фигуры (мишени № 8) установленные на уровне поверхности земли в круге диаметром 10 м;

интервал между мишенями: не менее 1 м;

огневой рубеж: 30 м;

количество боеприпасов: 1 шт.;

время на выполнение упражнения: не ограничено;

порядок выполнения упражнения: по команде руководителя (помощника руководителя) стрельб сотрудник выходит на огневой рубеж (траншея (окоп) глубиной 1,5 м или кирпичная (железобетонная) стена высотой 1,5 м), выполнив действия команды «Заряжай», принимает положение для гранатометания и докладывает о готовности. Проверив готовность сотрудника к гранатометанию, руководитель (помощник руководителя) стрельб подает команду «Гранатой – огонь». По этой команде сотрудник выдерживает чеку, метает гранату в мишени, обозначающие группу противника, и укрывается от осколков в траншее, окопе, за кирпичной или железобетонной стеной.

94.3. Упражнение 3. Метание гранаты на дальность после передвижения:

положение для метания: после передвижения;

количество боеприпасов: одна учебная граната;

время на выполнение упражнения: не ограничено;

порядок выполнения упражнения: по команде руководителя (помощника руководителя) стрельб сотрудник выходит на исходный рубеж, выполнив действия команды «Заряжай», убирает гранату в сумку и докладывает о готовности. Проверив готовность сотрудника к гранатометанию, руководитель (помощник руководителя) стрельб подает команду «Вперед, гранатой – огонь». Сотрудник бегом преодолевает расстояние 10 м до огневого рубежа (траншея, или окоп глубиной 1,5 м, или кирпичная, или железобетонная стена высотой 1,5 м), достает из сумки гранату, выдерживает чеку, метает гранату на дальность и укрывается

от осколков в траншее, окопе, за кирпичной или железобетонной стеной.

95. Нормативы по огневой подготовке:

95.1. Пистолет Макарова:

95.1.1. Изготовка к стрельбе из различных положений: стоя, с колена, лежа из-за укрытия:

условия (порядок) выполнения норматива: пистолет в кобуре; магазин, снаряженный учебным патроном, находится в рукоятке пистолета;

руководитель (помощник руководителя) указывает цель, огневую позицию, положение для стрельбы и подает команду «Огонь»; сотрудник принимает положение для стрельбы, досылает учебный патрон в патронник и производит прицельный выстрел вхолостую.

95.1.2. Неполная разборка пистолета:

условия (порядок) выполнения норматива: оружие на столе; сотрудник находится у оружия;

порядок неполной разборки пистолета: извлечь магазин из основания рукоятки; убедиться в отсутствии патрона в патроннике, для чего выключить предохранитель (опустить флажок вниз), отвести затвор в заднее положение, поставить его на затворную задержку и осмотреть патронник, после чего нажатием большим пальцем на затворную задержку отпустить затвор; отделить затвор от рамки, для чего оттянуть спусковую скобу вниз, перекосив ее влево (вправо), упереть ее в рамку, после чего отвести затвор в крайнее заднее положение, приподняв его задний конец, выдвинуть вперед, сняв со ствола, вернуть спусковую скобу в исходное положение; снять со ствола возвратную пружину;

при этом части пистолета необходимо класть на стол в порядке очередности разборки;

запрещается бросать части пистолета.

95.1.3. Сборка пистолета после неполной разборки:

условия (порядок) выполнения норматива: оружие разобрано; части и механизмы аккуратно разложены на столе; сотрудник находится у оружия;

порядок сборки пистолета после неполной разборки: надеть на ствол возвратную пружину; присоединить затвор к рамке, для

чего, удерживая рамку, оттянуть спусковую скобу вниз, перекосив ее влево (вправо), упереть спусковую скобу в рамку, ввести свободный конец возвратной пружины в канал затвора и отвести его в крайнее заднее положение так, чтобы дульная часть ствола прошла через канал затвора и выступила наружу. Опустить задний конец затвора на рамку, прижимая его к ней, отпустить затвор, вернуть спусковую скобу на свое место, включить предохранитель (поднять флажок вверх); вставить магазин в основание рукоятки; положить оружие на стол предохранителем вверх;

допускается присоединение затвора к рамке без оттягивания спусковой скобы.

95.1.4. Снаряжение магазина патронами:

условия (порядок) выполнения норматива: сотрудник находится у стола, на котором лежит магазин и 8 учебных патронов (россыпью); по команде «Магазин снарядить» сотрудник снаряжает магазин, кладет его на стол;

запрещено пользоваться зубом подавателя магазина и упирать магазин в себя или в стол.

95.1.5. Разряжание пистолета:

условия (порядок) выполнения норматива: сотрудник находится у стола, удерживая пистолет в руке под углом 45 градусов в безопасном направлении; пистолет снаряжен одним учебным патроном (в патроннике); еще два учебных патрона находятся в магазине пистолета;

по команде «Разряжай» сотрудник извлекает магазин из основания рукоятки пистолета, выключает предохранитель, отводит затвор в заднее положение, извлекает патрон из патронника, возвращает затвор в переднее положение, включает предохранитель и убирает оружие в кобуру. Извлекает патроны из магазина и кладет их на стол. Достает пистолет из кобуры, вставляет магазин в основание рукоятки, убирает оружие в кобуру и застегивает ее;

запрещается снаряжать (разряжать) магазин, оттягивая пружину подавателя.

95.1.6. Смена магазина из различных положений: стоя, с колена, лежа:

условия (порядок) выполнения норматива: неснаряженный магазин в рукоятке пистолета; пистолет в руке сотрудника под углом

45 градусов в безопасном направлении, затвор на затворной задержке; запасной магазин, снаряженный одним учебным патроном находится в кармане кобуры для запасного магазина (подсумке для размещения магазинов к пистолету);

руководитель (помощник руководителя) указывает цель, огневую позицию, положение для стрельбы и подает команду «Огонь». Сотрудник извлекает магазин из основания рукоятки пистолета, удерживает его в руке или убирает (кладет) его в кобуру (или карман), достает запасной магазин и вставляет его в основание рукоятки пистолета. Снимает затвор с затворной задержки и производит прицельный выстрел вхолостую.

95.2. Автомат Калашникова:

95.2.1. Изготовка к стрельбе из различных положений стоя, с колена, лежа:

условия (порядок) выполнения норматива: автомат удерживается в положении «На ремень» с присоединенным магазином, снаряженным учебным патроном;

руководитель (помощник руководителя) указывает цель, огневую позицию, положение для стрельбы и подает команду «Огонь». Сотрудник принимает положение для стрельбы, досылает учебный патрон в патронник и производит прицельный выстрел вхолостую.

95.2.2. Неполная разборка автомата:

условия (порядок) выполнения норматива: автомат на столе; сотрудник находится у оружия; сумка для магазинов находится на его брючном ремне (снаряжении);

порядок неполной разборки автомата: отделить магазин; убедиться в отсутствии патрона в патроннике, для чего опустить переводчик вниз, отвести рукоятку затворной рамы назад, осмотреть патронник, отпустить рукоятку затворной рамы, спустить курок; вынуть пенал с принадлежностями; отделить шомпол (у модификаций автомата типа АКС-74У это действие не выполняется); отделить (открыть) крышку ствольной коробки; отделить возвратный механизм; отделить затворную раму с затвором; отделить затвор от затворной рамы; отделить газовую трубку со ствольной накладкой;

при этом части автомата необходимо класть на стол в порядке очередности разборки;

запрещается бросать части оружия.

95.2.3. Сборка автомата после неполной разборки:

условия (порядок) выполнения норматива: оружие разобрано; части и механизмы аккуратно разложены на столе; сотрудник находится у оружия, сумка для магазинов находится на его брючном ремне (снаряжении);

порядок сборки автомата после неполной разборки: присоединить газовую трубку со ствольной накладкой; присоединить затвор к затворной раме; присоединить затворную раму с затвором к ствольной коробке; присоединить возвратный механизм; присоединить (закрыть) крышку ствольной коробки; спустить курок и включить предохранитель; присоединить шомпол (у модификаций автомата типа АКС-74У это действие не выполняется); вложить пенал в гнездо приклада (карман сумки для магазинов); присоединить магазин к автомату; положить оружие на стол рукояткой затворной рамы вверх.

95.2.4.Снаряжение магазина патронами:

условия (порядок) выполнения норматива: сотрудник находится у стола, на котором лежит магазин и 30 учебных патронов (россыпью без использования обоймы);

по команде «Магазин снарядить» сотрудник снаряжает магазин, кладет его на стол.

95.2.5. Разряжание автомата:

условия (порядок) выполнения норматива: сотрудник находится у стола, удерживая автомат в руках под углом 45 градусов в безопасном направлении, переводчик огня в нижнем положении; автомат снаряжен одним учебным патроном (в патроннике); еще два учебных патрона находятся в магазине автомата;

по команде «Разряджай» сотрудник отсоединяет магазин и кладет его на стол. Отводит рукоятку затворной рамы назад, извлекает патрон из патронника, отпускает рукоятку затворной рамы, производит спуск курка и включает предохранитель. Извлекает патроны из магазина и присоединяет его к автомату. Кладет патроны и оружие на стол рукояткой затворной рамы вверх.

95.3. Снайперская винтовка Драгунова:

95.3.1. Изготовка к стрельбе из различных положений: стоя, с колена, лежа:

условия (порядок) выполнения норматива: винтовка удерживается в положении «На ремень» с присоединенным магазином, снаряженным учебными патронами;

руководитель (помощник руководителя) указывает цель, огневую позицию, положение для стрельбы и подает команду «Огонь». Сотрудник принимает положение для стрельбы, досылает учебный патрон в патронник и производит прицельный выстрел вхолостую.

95.3.2. Неполная разборка винтовки:

условия (порядок) выполнения норматива: оружие на столе; сотрудник находится у оружия;

порядок неполной разборки винтовки: отделить магазин; убедиться в отсутствии патрона в патроннике, для чего опустить предохранитель вниз, отвести рукоятку перезарядки назад, осмотреть патронник, отпустить рукоятку; отделить крышку ствольной коробки с возвратным механизмом; отделить затворную раму с затвором; отделить затвор от затворной рамы; отделить ударно-спусковой механизм; отделить ствольные накладки; отделить газовый поршень и толкатель;

при этом части винтовки необходимо класть на стол в порядке очередности разборки;

запрещается бросать части оружия;

норматив выполняется без оптического прицела.

95.3.3. Сборка винтовки после неполной разборки:

условия (порядок) выполнения норматива: оружие разобрано; части и механизмы аккуратно разложены на столе; сотрудник находится у оружия;

порядок сборки винтовки после неполной разборки: присоединить газовый поршень и толкатель с пружиной; присоединить ствольные накладки; присоединить ударно-спусковой механизм; присоединить затвор к затворной раме; присоединить затворную раму с затвором; присоединить крышку ствольной коробки с возвратным механизмом; включить предохранитель; присоединить магазин; положить оружие на стол рукояткой затворной рамы вверх;

норматив выполняется без оптического прицела.

95.3.4. Снаряжение магазина патронами:

условия (порядок) выполнения норматива: сотрудник находится у стола, на котором лежит магазин и 10 учебных патронов (россыпью без использования обоймы);

по команде «Магазин снарядить» сотрудник снаряжает магазин, кладет его на стол.

95.3.5. Разряжание винтовки:

условия (порядок) выполнения норматива: сотрудник находится у стола, удерживая винтовку в руках под углом 45 градусов в безопасном направлении, переводчик огня в нижнем положении; оружие снаряжено одним учебным патроном (в патроннике); еще два учебных патрона находятся в магазине винтовки;

по команде «Разряжай» сотрудник отсоединяет магазин и кладет его на стол. Отводит рукоятку перезаряжания назад, извлекает патрон из патронника, отпускает рукоятку, производит спуск курка и включает предохранитель. Извлекает патроны из магазина и присоединяет его к винтовке. Кладет патроны и оружие на стол рукояткой затворной рамы вверх.

Норматив выполняется без оптического прицела.

Приложение № 1
к Наставлению по организации
огневой подготовки в органах
внутренних дел Российской Федерации

Рекомендуемый образец

ЖУРНАЛ

учета стрельб _____
(органа, организации, подразделения МВД России)

Начат: _____ Окончен: _____

Ответственный за учет стрельб _____

№ п/п	Дата и время стрельбы (начало, окончание)	Наименование органа, организации, подразделения МВД России	Выполняемые упражнения и тип оружия	Количество стрелявших	Результаты стрельб		Замечания по стрельбе	Подпись руководителя стрельб	Замечания проверяющего
					Процент выполнения	Оценка			
1	2	3	4	5	6	7	8	9	10

Примечание: Журнал учета стрельб хранится 5 лет.

Приложение № 2
к Наставлению по организации огневой
подготовки в органах внутренних дел
Российской Федерации

Рекомендуемый образец

ЛИСТ ОПОВЕЩЕНИЯ
о времени и месте проведения стрельб органом,
организацией, подразделением МВД России

(наименование органов местного самоуправления,
предприятий, организаций и учреждений)

Дата проведения стрельб	Время проведения стрельб		Место проведения стрельб
	Начало стрельб	Конец стрельб	
1	2	3	4

Приложение № 3
к Наставлению по организации
огневой подготовки в органах внутренних дел
Российской Федерации

ОБРАЗЦЫ МИШЕНЕЙ

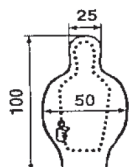

Поясная фигура преступника (мишень № 1)

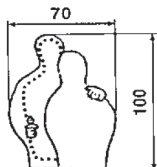

Поясная фигура преступника с заложником (мишень № 1а)

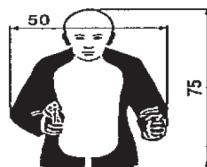

Специальная поясная (мишень № 2)

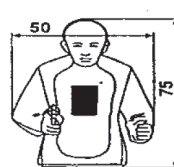

Специальная поясная (мишень № 2а)



Специальная поясная (мишень № 2б)



Специальная поясная (мишень № 2в)

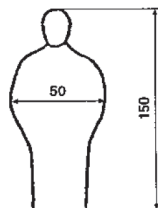

Ростовая фигура заложника (мишень № 3)

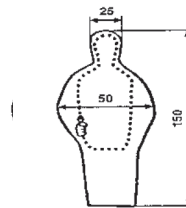

Ростовая фигура преступника (мишень № 3а)

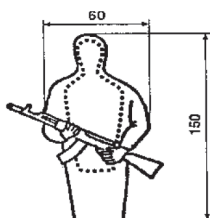

Ростовая фигура вооруженного преступника (мишень № 3б)

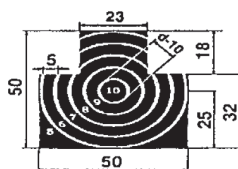

Грудная фигура с кругами (мишень № 4) (зеленого цвета)

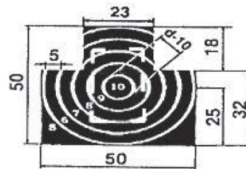

Грудная фигура с кругами (мишень № 4с) (зеленого цвета)

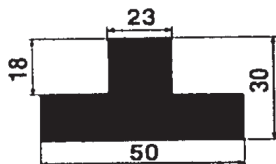

Головная фигура (мишень № 5)



Головная фигура (мишень № 5а)

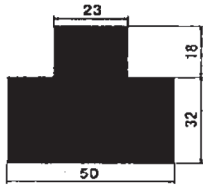

Грудная фигура
(мишень № 6)

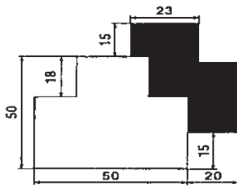

Преступник с заложником в укрытии
(мишень № 6а)

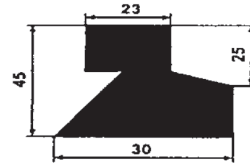

Грудная фигура
(мишень № 6б)

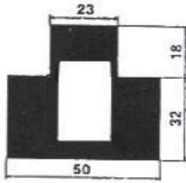

Грудная фигура
(мишень № 6в)

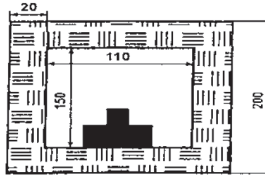

Грудная фигура
в проеме окна
(мишень № 6г)

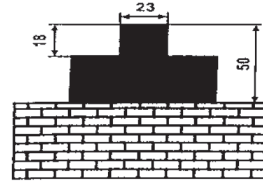

Грудная фигура
на ограждении
(мишень № 6д)

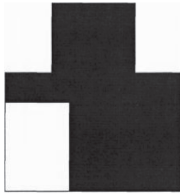

Грудная фигура
(мишень № 6е)

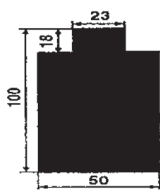

Поясная фигура
(мишень № 7)

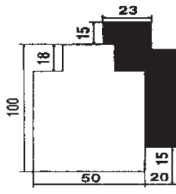

Преступник
с заложником
(мишень № 7а)

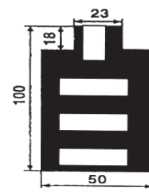

Поясная фигура
(мишень № 7б)

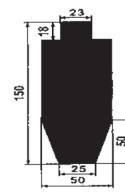

Ростовая
фигура
(мишень № 8)

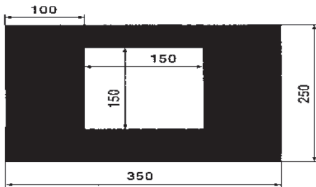

Макет здания
(мишень № 9)

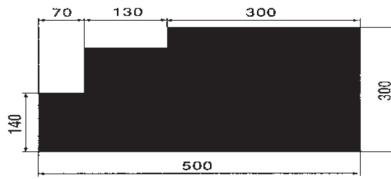

Макет грузового автомобиля
(мишень № 9а)



Колесо
(мишень № 10)

Раздел. II.
НОРМАТИВНЫЕ ПРАВОВЫЕ АКТЫ
МВД РОССИИ, РЕГЛАМЕНТИРУЮЩИЕ
ОРГАНИЗАЦИЮ МОРАЛЬНО-
ПСИХОЛОГИЧЕСКОГО ОБЕСПЕЧЕНИЯ
В ОРГАНАХ ВНУТРЕННИХ ДЕЛ
РОССИЙСКОЙ ФЕДЕРАЦИИ

ПРИКАЗ
МИНИСТЕРСТВА ВНУТРЕННИХ ДЕЛ
РОССИЙСКОЙ ФЕДЕРАЦИИ
от 24 октября 2017 г. № 806

ОБ ОРГАНИЗАЦИИ СОЦИАЛЬНОЙ РАБОТЫ
В ОРГАНАХ ВНУТРЕННИХ ДЕЛ
РОССИЙСКОЙ ФЕДЕРАЦИИ

В целях организации социальной работы с членами семей сотрудников органов внутренних дел Российской Федерации¹, погибших (умерших) вследствие увечья или иного повреждения здоровья, полученных в связи с выполнением служебных обязанностей, либо вследствие заболевания, полученного в связи с выполнением служебных обязанностей, пропавших без вести при выполнении служебных обязанностей, и с сотрудниками, ставшими инвалидами вследствие увечий (ранений, травм, контузий), заболеваний, полученных при выполнении служебных обязанностей, –

П Р И К А З Ы В А Ю:

1. Руководителям (начальникам) подразделений центрального аппарата МВД России, территориальных органов МВД России, образовательных, научных, медицинских (в том числе санаторно-курортных) организаций системы МВД России, окружных управлений материально-технического снабжения системы МВД Рос-

¹ Далее – «сотрудники».

сии, а также иных организаций и подразделений, созданных для выполнения задач и осуществления полномочий, возложенных на органы внутренних дел Российской Федерации¹:

1.1. Осуществлять мероприятия по организации социальной работы с членами семей сотрудников, погибших (умерших) вследствие увечья или иного повреждения здоровья, полученных в связи с выполнением служебных обязанностей, либо вследствие заболевания, полученного в связи с выполнением служебных обязанностей, пропавших без вести при выполнении служебных обязанностей², и с сотрудниками, ставшими инвалидами вследствие увечий (ранений, травм, контузий), заболеваний, полученных при выполнении служебных обязанностей³.

1.2. Направлять в федеральное казенное учреждение «Центр социальной работы Министерства внутренних дел Российской Федерации» сведения по факту гибели (смерти) сотрудника вследствие увечья или иного повреждения здоровья, полученных в связи с выполнением служебных обязанностей, пропажи без вести при выполнении служебных обязанностей с указанием времени, места, обстоятельств гибели (пропажи без вести), а также состава и социального положения его семьи.

1.3. Организовать взаимодействие кадровых, правовых, финансовых, медицинских и тыловых подразделений при осуществлении мероприятий по организации социальной работы с членами семей погибших, пропавших без вести и инвалидами вследствие военной травмы⁴.

1.4. Осуществлять изучение на постоянной основе путем проведения мониторинга социально-экономического и правового положения, условий проживания, потребностей в социальной поддержке членов семей погибших, пропавших без вести, а также инвалидов вследствие военной травмы.

1.5. Проводить встречи с членами семей погибших, пропавших без вести и инвалидами вследствие военной травмы в целях выявления и решения их бытовых и иных проблем.

¹ Далее – «органы, организации, подразделения МВД России».

² Далее – «члены семей погибших, пропавших без вести».

³ Далее – «инвалиды вследствие военной травмы».

⁴ Далее – «организация социальной работы».

1.6. Направлять ежегодно до 25 декабря в федеральное казенное учреждение «Центр социальной работы Министерства внутренних дел Российской Федерации» сведения о результатах мониторинга социально-экономического и правового положения, условий проживания, потребностей в социальной поддержке членов семей погибших, пропавших без вести, а также инвалидов вследствие военной травмы за текущий год.

1.7. Осуществлять ежегодное планирование мероприятий по организации социальной работы.

1.8. Рассматривать на совещаниях результаты деятельности по выполнению мероприятий по организации социальной работы.

2. Методическое обеспечение организации социальной работы в МВД России возложить на федеральное казенное учреждение «Центр социальной работы Министерства внутренних дел Российской Федерации».

3. Общее руководство по организации социальной работы, а также ответственность за состояние указанной работы возложить на руководителей (начальников) органов, организаций, подразделений МВД России.

4. Контроль за выполнением настоящего приказа оставляю за собой.

Министр
генерал полиции Российской Федерации

В. Колокольцев

Раздел. III.
НОРМАТИВНЫЕ ПРАВОВЫЕ АКТЫ
МВД РОССИИ, РЕГЛАМЕНТИРУЮЩИЕ
ОРГАНИЗАЦИЮ ПРОФИЛАКТИКИ
КОРРУПЦИОННЫХ ПРАВОНАРУШЕНИЙ
В ОРГАНАХ ВНУТРЕННИХ ДЕЛ
РОССИЙСКОЙ ФЕДЕРАЦИИ

ПРИКАЗ
МИНИСТЕРСТВА ВНУТРЕННИХ ДЕЛ
РОССИЙСКОЙ ФЕДЕРАЦИИ
от 20 декабря 2017 г. № 944

О МЕРАХ ПО РЕАЛИЗАЦИИ УКАЗА ПРЕЗИДЕНТА
РОССИЙСКОЙ ФЕДЕРАЦИИ ОТ 2 АПРЕЛЯ 2013 г.
№ 309 «О МЕРАХ ПО РЕАЛИЗАЦИИ ОТДЕЛЬНЫХ
ПОЛОЖЕНИЙ ФЕДЕРАЛЬНОГО ЗАКОНА
«О ПРОТИВОДЕЙСТВИИ КОРРУПЦИИ»

В целях реализации Указа Президента Российской Федерации от 2 апреля 2013 г. № 309 «О мерах по реализации отдельных положений Федерального закона «О противодействии коррупции»¹ –

П Р И К А З Ы В А Ю:

1. Наделить полномочиями по направлению запросов в кредитные организации, налоговые органы Российской Федерации и органы, осуществляющие государственную регистрацию прав на недвижимое имущество и сделок с ним, при осуществлении проверок в целях противодействия коррупции:

¹ Собрание законодательства Российской Федерации, 2013, № 14, ст. 1670; № 23, ст. 2892; № 28, ст. 3813; № 49, ст. 6399; 2014, № 26, ст. 3520; № 30, ст. 4286; 2015, № 10, ст. 1506; 2016, № 24, ст. 3506; 2017, № 9, ст. 1339; № 39, ст. 5682; № 42, ст. 6137.

1.1. Статс-секретаря – заместителя Министра внутренних дел Российской Федерации.

1.2. Руководителей (начальников) территориальных органов МВД России на окружном, межрегиональном и региональном уровнях (за исключением подчиненных территориальным органам МВД России).

2. Руководителям (начальникам) подразделений центрального аппарата МВД России, образовательных, научных, медицинских (в том числе санаторно-курортных) организаций системы МВД России, окружных управлений материально-технического снабжения системы МВД России, а также иных организаций и подразделений, созданных для выполнения задач и осуществления полномочий, возложенных на органы внутренних дел Российской Федерации (за исключением подчиненных территориальным органам МВД России), представлять проекты запросов, указанных в пункте 1 настоящего приказа, с материалами, послужившими основаниями для их направления, в ДГСК МВД России.

3. Установить, что руководителями (начальниками) территориальных органов МВД России на окружном, межрегиональном и региональном уровнях (за исключением подчиненных территориальным органам МВД России) запросы, указанные в пункте 1 настоящего приказа, направляются самостоятельно.

4. Признать утратившим силу приказ МВД России от 1 сентября 2016 г. № 510 «О мерах по реализации Указа Президента Российской Федерации от 2 апреля 2013 г. № 309 «О мерах по реализации отдельных положений Федерального закона «О противодействии коррупции»».

5. Контроль за выполнением настоящего приказа оставляю за собой.

Министр
генерал полиции Российской Федерации

В. Колокольников

**ПРИКАЗ
МИНИСТЕРСТВА ВНУТРЕННИХ ДЕЛ
РОССИЙСКОЙ ФЕДЕРАЦИИ**

от 16 декабря 2016 г. № 848

(в ред. приказа МВД России от 20.12.2017 № 945)

**О ПЕРЕЧНЕ ДОЛЖНОСТЕЙ ФЕДЕРАЛЬНОЙ
ГОСУДАРСТВЕННОЙ СЛУЖБЫ В МИНИСТЕРСТВЕ
ВНУТРЕННИХ ДЕЛ РОССИЙСКОЙ ФЕДЕРАЦИИ И
ДОЛЖНОСТЕЙ В ОРГАНИЗАЦИЯХ, СОЗДАВАЕМЫХ
ДЛЯ ВЫПОЛНЕНИЯ ЗАДАЧ, ПОСТАВЛЕННЫХ ПЕРЕД
МИНИСТЕРСТВОМ ВНУТРЕННИХ ДЕЛ РОССИЙСКОЙ
ФЕДЕРАЦИИ, ПРИ ЗАМЕЩЕНИИ КОТОРЫХ СОТРУДНИКИ
ОРГАНОВ ВНУТРЕННИХ ДЕЛ РОССИЙСКОЙ ФЕДЕРАЦИИ,
ФЕДЕРАЛЬНЫЕ ГОСУДАРСТВЕННЫЕ ГРАЖДАНСКИЕ
СЛУЖАЩИЕ И РАБОТНИКИ, А ТАКЖЕ ГРАЖДАНЕ ПРИ
НАЗНАЧЕНИИ НА ДОЛЖНОСТИ В ОРГАНИЗАЦИЯХ,
СОЗДАВАЕМЫХ ДЛЯ ВЫПОЛНЕНИЯ ЗАДАЧ, ПОСТАВЛЕННЫХ
ПЕРЕД МИНИСТЕРСТВОМ ВНУТРЕННИХ ДЕЛ РОССИЙСКОЙ
ФЕДЕРАЦИИ, ОБЯЗАНЫ ПРЕДСТАВЛЯТЬ СВЕДЕНИЯ
О СВОИХ ДОХОДАХ, ОБ ИМУЩЕСТВЕ И ОБЯЗАТЕЛЬСТВАХ
ИМУЩЕСТВЕННОГО ХАРАКТЕРА, А ТАКЖЕ СВЕДЕНИЯ
О ДОХОДАХ, ОБ ИМУЩЕСТВЕ И ОБЯЗАТЕЛЬСТВАХ
ИМУЩЕСТВЕННОГО ХАРАКТЕРА СВОИХ СУПРУГИ
(СУПРУГА) И НЕСОВЕРШЕННОЛЕТНИХ ДЕТЕЙ**

Зарегистрирован в Минюсте России 19 января 2017 г.
Регистрационный № 45298

В соответствии со статьей 8 Федерального закона от 25 декабря 2008 г. № 273-ФЗ «О противодействии коррупции»¹, пунктом 2 Указа Президента Российской Федерации от 18 мая 2009 г. № 557 «Об утверждении перечня должностей федеральной государственной службы, при замещении которых федеральные государственные служащие обязаны представлять сведения о

¹ Собрание законодательства Российской Федерации, 2008, № 52, ст. 6228; 2011, № 48, ст. 6730; 2012, № 50, ст. 6954; № 53, ст. 7605; 2014, № 52, ст. 7542; 2015, № 48, ст. 6720; 2016, № 27, ст. 4169.

своих доходах, об имуществе и обязательствах имущественного характера, а также сведения о доходах, об имуществе и обязательствах имущественного характера своих супруги (супруга) и несовершеннолетних детей»¹ и пунктом 22 Указа Президента Российской Федерации от 2 апреля 2013 г. № 309 «О мерах по реализации отдельных положений Федерального закона «О противодействии коррупции»² –

П Р И К А З Ы В А Ю:

1. Утвердить Перечень должностей федеральной государственной службы в Министерстве внутренних дел Российской Федерации и должностей в организациях, создаваемых для выполнения задач, поставленных перед Министерством внутренних дел Российской Федерации, при замещении которых сотрудники органов внутренних дел Российской Федерации, федеральные государственные гражданские служащие и работники, а также граждане при назначении на должности в организациях, создаваемых для выполнения задач, поставленных перед Министерством внутренних дел Российской Федерации, обязаны представлять сведения о своих доходах, об имуществе и обязательствах имущественного характера, а также сведения о доходах, об имуществе и обязательствах имущественного характера своих супруги (супруга) и несовершеннолетних детей (приложение № 1).

2. Руководителям (начальникам) подразделений центрального аппарата МВД России, территориальных органов МВД России, образовательных, научных, медицинских (в том числе санаторно-курортных) организаций системы МВД России, окружных управлений материально-технического снабжения системы МВД России, а также иных организаций и подразделений, созданных для выполнения задач и осуществления полномочий, возложенных на органы внутренних дел Российской Федерации, ознакомить сотрудников органов внутренних дел Российской Федерации, федеральных государственных гражданских служащих и работни-

¹ Сборник законодательства Российской Федерации, 2009, № 21, ст. 2542.

² Сборник законодательства Российской Федерации, 2013, № 14, ст. 1670.

ков системы МВД России, замещающих должности, указанные в прилагаемом Перечне, с настоящим приказом.

3. Признать утратившими силу нормативные правовые акты МВД России и отдельное предписание нормативного правового акта МВД России согласно Перечню (приложение № 2).

4. Контроль за выполнением настоящего приказа оставляю за собой.

Министр
генерал полиции Российской Федерации

В. Колокольцев

ПЕРЕЧЕНЬ

должностей федеральной государственной службы в Министерстве внутренних дел Российской Федерации и должностей в организациях, создаваемых для выполнения задач, поставленных перед Министерством внутренних дел Российской Федерации, при замещении которых сотрудники органов внутренних дел Российской Федерации, федеральные государственные гражданские служащие и работники, а также граждане при назначении на должности в организациях, создаваемых для выполнения задач, поставленных перед Министерством внутренних дел Российской Федерации, обязаны представлять сведения о своих доходах, об имуществе и обязательствах имущественного характера, а также сведения о доходах, об имуществе и обязательствах имущественного характера своих супруги (супруга) и несовершеннолетних детей

I. Должности, замещаемые сотрудниками органов внутренних дел Российской Федерации

1. Должности всех наименований аппарата Министра внутренних дел Российской Федерации¹ и аппаратов заместителей Министра внутренних дел Российской Федерации.

2. Начальники (командиры), заместители начальников (командиров) структурных подразделений² в составе подразделений центрального аппарата МВД России, территориальных органов МВД России, образовательных, научных, медицинских (в том числе санаторно-курортных) организаций системы МВД России, окружных управлений материально-технического снабжения системы МВД России, а также иных организаций и подразделений, созданных для выполнения задач и осуществле-

¹ За исключением должностей высшего начальствующего состава, назначение на которые и освобождение от которых осуществляется Президентом Российской Федерации.

² Под структурными подразделениями в настоящем Перечне понимаются как самостоятельные подразделения, так и входящие подразделения (структурные элементы самостоятельных подразделений).

ния полномочий, возложенных на органы внутренних дел Российской Федерации¹.

3. Помощники (всех наименований) руководителей (начальников) территориальных органов МВД России, строевых подразделений полиции территориальных органов МВД России, органов предварительного следствия, образовательных организаций системы МВД России.

4. Следователи всех наименований.

5. Дознаватели всех наименований.

6. Оперуполномоченные всех наименований.

7. Участковые уполномоченные полиции всех наименований.

7¹. Инспекторы всех наименований подразделений по делам несовершеннолетних, в том числе подразделений для временного содержания несовершеннолетних правонарушителей.

7². Должности всех наименований подразделений патрульно-постовой службы полиции.

8. Должности всех наименований, в служебные обязанности которых входит осуществление полномочий по защите интересов органов внутренних дел в судах и (или) по проведению правовой экспертизы проектов конкурсной документации и документации об аукционе, запросов котировок цен на товары, работы, услуги для обеспечения нужд МВД России, а также проектов соответствующих договоров, соглашений, государственных контрактов.

9. Эксперты всех наименований:

федерального государственного казенного учреждения «Экспертно-криминалистический центр Министерства внутренних дел Российской Федерации»;

территориальных органов МВД России.

10. Главные инспекторы территориальных органов МВД России.

11. Должности всех наименований подразделений по обеспечению безопасности дорожного движения.

12. Должности всех наименований, выполнение служебных обязанностей по которым предусматривает осуществление функций, связанных с предоставлением государственных услуг и ис-

¹ Далее – «органы внутренних дел».

полнением государственных функций в сфере частной детективной (сыскной) деятельности.

13. Должности всех наименований подразделений по организации применения административного законодательства и подразделений по исполнению административного законодательства.

13¹. Должности всех наименований подразделений по оперативному управлению силами и средствами органов внутренних дел территориальных органов МВД России, в том числе дежурных частей.

14. Должности всех наименований, выполнение служебных обязанностей по которым предусматривает подготовку заключений о профессиональной психологической пригодности, решений о приеме на службу в органы внутренних дел и переводе сотрудника на другую должность в органах внутренних дел, присвоении специальных званий, классных чинов федеральной государственной гражданской службы, награждении государственными и ведомственными наградами, осуществление функций инспекции по личному составу, подразделений по профилактике коррупционных и иных правонарушений, профессиональной служебной и физической подготовки кадровых подразделений.

15. Представители МВД России в иностранных государствах, заместители представителей МВД России в иностранных государствах.

16. Ревизоры всех наименований, главные эксперты-специалисты, аудиторы всех наименований:

Контрольно-ревизионного управления Министерства внутренних дел Российской Федерации;

контрольно-ревизионных управлений (отделов, отделений, групп) территориальных органов МВД России.

17. Эксперты-ревизоры, специалисты-ревизоры всех наименований:

Главного управления экономической безопасности и противодействия коррупции Министерства внутренних дел Российской Федерации;

подразделений экономической безопасности и противодействия коррупции территориальных органов МВД России.

18. Главные бухгалтеры, заместители главных бухгалтеров.

19. Должности всех наименований Управления представителей заказчика Департамента по материально-техническому и медицинскому обеспечению Министерства внутренних дел Российской Федерации.

20. Должности всех наименований, выполнение служебных обязанностей по которым предусматривает осуществление полномочий органа внутренних дел по закупке товаров, работ, услуг в соответствии с законодательством Российской Федерации и иными нормативными правовыми актами о контрактной системе в сфере закупок товаров, работ, услуг для обеспечения нужд МВД России.

20¹. Должности всех наименований, выполнение обязанностей по которым предусматривает осуществление функций по формированию государственной программы вооружения и государственного оборонного заказа и (или) приемке (сопровождению) работ по государственным контрактам.

20². Должности всех наименований Федерального казенного учреждения «Главный информационно-аналитический центр Министерства внутренних дел Российской Федерации» и информационных центров территориальных органов МВД России на региональном уровне, выполнение служебных обязанностей по которым предусматривает оказание государственных услуг.

21. Должности всех наименований Главного управления по вопросам миграции Министерства внутренних дел Российской Федерации, выполнение служебных обязанностей по которым предусматривает оказание государственных услуг и осуществление функций по контролю и надзору в сфере миграции.

22. Должности всех наименований подразделений по вопросам миграции территориальных органов МВД России.

23. Утратил силу приказом МВД России от 20.12.2017 № 945.

24. Утратил силу приказом МВД России от 20.12.2017 № 945.

II. Должности, замещаемые федеральными государственными гражданскими служащими

25. Должности федеральной государственной гражданской службы категорий «руководители» и «помощники (советники)»

всех групп должностей в центральном аппарате МВД России и территориальных органах МВД России.

26. Должности федеральной государственной гражданской службы категории «специалисты» всех групп должностей, выполнение должностных обязанностей по которым предусматривает осуществление функций по контролю за оборотом наркотиков.

27. Должности федеральной государственной гражданской службы категорий «специалисты» и «обеспечивающие специалисты» всех групп должностей, выполнение должностных обязанностей по которым предусматривает:

осуществление полномочий по защите интересов органов внутренних дел в судах и (или) по проведению правовой экспертизы проектов конкурсной документации и документации об аукционе, запросов котировок цен на товары, работы, услуги для обеспечения нужд МВД России, а также проектов соответствующих договоров, соглашений, государственных контрактов;

подготовку заключений о профессиональной психологической пригодности, решений о приеме на службу в органы внутренних дел и переводе сотрудника на другую должность в органах внутренних дел, присвоении специальных званий, классных чинов федеральной государственной гражданской службы, награждении государственными и ведомственными наградами, осуществление функций инспекции по личному составу, подразделений по профилактике коррупционных и иных правонарушений, профессиональной служебной и физической подготовки кадровых подразделений;

осуществление полномочий органа внутренних дел по закупке товаров, работ, услуг в соответствии с законодательством Российской Федерации и иными нормативными правовыми актами о контрактной системе в сфере закупок товаров, работ, услуг для обеспечения нужд МВД России.

осуществление функций по формированию государственной программы вооружения и государственного оборонного заказа и (или) приемке (сопровождению) работ по государственным контрактам.

28. Должности федеральной государственной гражданской службы категории «специалисты» главной и ведущей групп должностей и категории «обеспечивающие специалисты» всех групп должностей Главного управления по вопросам миграции Министерства внутренних дел Российской Федерации, выполнение должностных обязанностей по которым предусматривает оказание государственных услуг и осуществление функций по контролю и надзору в сфере миграции.

29. Должности федеральной государственной гражданской службы всех категорий и групп должностей подразделений по вопросам миграции территориальных органов МВД России.

30. Должности федеральной государственной гражданской службы категории «руководители» ведущей группы должностей и категории «специалисты» старшей группы должностей представительств МВД России за рубежом (по вопросам миграции).

III. Должности, замещаемые работниками организаций, создаваемых для выполнения задач, поставленных перед Министерством внутренних дел Российской Федерации

31. Руководитель (директор, начальник).

32. Заместитель руководителя (директора, начальника).

33. Руководитель (начальник) структурного подразделения.

34. Заместитель руководителя (начальника) структурного подразделения.

35. Аукционист.

36. Главный бухгалтер.

37. Бухгалтер (в организации, в штатном расписании которой отсутствует должность главного бухгалтера).

38. Бухгалтер-ревизор.

39. Должности всех наименований, выполнение трудовых обязанностей по которым предусматривает осуществление полномочий органа внутренних дел по закупке товаров, работ, услуг в соответствии с законодательством Российской Федерации иными нормативными правовыми актами о контрактной системе в сфере закупок товаров, работ, услуг для обеспечения нужд МВД России.

39¹. Должности всех наименований, выполнение трудовых обязанностей по которым предусматривает хранение и распределение материально-технических ресурсов.

41. Оценщик.

42. Главный специалист по маркетингу.

43. Специалист, в должностные обязанности которого входит осуществление функций маркетинга.

44. Экономист по договорной и претензионной работе.

45. Экономист по материально-техническому снабжению.

46. Юрисконсульт.

47. Специалист, главный специалист, выполнение трудовых обязанностей по которым предусматривает подготовку заключений о профессиональной психологической пригодности, решений о приеме на службу в органы внутренних дел и переводе сотрудника на другую должность в органах внутренних дел, присвоении специальных званий, классных чинов федеральной государственной гражданской службы, награждении государственными и ведомственными наградами, осуществление функций инспекции по личному составу, подразделений по профилактике коррупционных и иных правонарушений, профессиональной служебной и физической подготовки кадровых подразделений.

Примечания:

1. Настоящий Перечень распространяется также на:

1.1. Должности с двойным наименованием при наличии хотя бы одной из них в настоящем Перечне.

1.2. Должности, указанные в разделе III настоящего Перечня, по которым установлено производное наименование «старший» или «ведущий».

2. Настоящий Перечень не распространяется на должности штатного негласного состава, замещаемые сотрудниками органов внутренних дел Российской Федерации.

ПЕРЕЧЕНЬ

нормативных правовых актов МВД России и отдельного предписания нормативного правового акта МВД России, которые признаются утратившими силу

1. Приказ МВД России от 26 июня 2013 г. № 474 «Об утверждении Перечня должностей в организациях, создаваемых для выполнения задач, поставленных перед Министерством внутренних дел Российской Федерации, при назначении на которые граждане и при замещении которых работники обязаны представлять сведения о своих доходах, об имуществе и обязательствах имущественного характера, а также сведения о доходах, об имуществе и обязательствах имущественного характера своих супруги (супруга) и несовершеннолетних детей»¹.

2. Приказ МВД России от 31 октября 2013 г. № 875 «О Перечне должностей федеральной государственной службы в Министерстве внутренних дел Российской Федерации, при назначении на которые граждане и при замещении которых сотрудники органов внутренних дел Российской Федерации, военнослужащие внутренних войск и федеральные государственные гражданские служащие обязаны представлять сведения о своих доходах, об имуществе и обязательствах имущественного характера, а также сведения о доходах, об имуществе и обязательствах имущественного характера своих супруги (супруга) и несовершеннолетних детей»².

3. Пункт 8 изменений, которые вносятся в нормативные правовые акты МВД России, утвержденных приказом МВД России от 19 марта 2014 г. № 164³.

¹ Зарегистрирован в Минюсте России 10 июля 2013 года, регистрационный № 29034.

² Зарегистрирован в Минюсте России 16 декабря 2013 года, регистрационный № 30613.

³ Зарегистрирован в Минюсте России 3 апреля 2014 года, регистрационный № 31814.

4. Приказ МВД России от 25 июня 2014 г. № 536 «О внесении изменений в Перечень должностей федеральной государственной службы в Министерстве внутренних дел Российской Федерации, при назначении на которые граждане и при замещении которых сотрудники органов внутренних дел Российской Федерации, военнослужащие внутренних войск и федеральные государственные гражданские служащие обязаны представлять сведения о своих доходах, об имуществе и обязательствах имущественного характера, а также сведения о доходах, об имуществе и обязательствах имущественного характера своих супруги (супруга) и несовершеннолетних детей, утвержденный приказом МВД России от 31 октября 2013 г. № 875»¹.

¹ Зарегистрирован в Минюсте России 17 июля 2014 года, регистрационный № 33138.

**РАБОТА С ЛИЧНЫМ СОСТАВОМ
В ОРГАНАХ ВНУТРЕННИХ ДЕЛ**

(документы и материалы 2017 г.)

Сборник

Часть 2

Под общей редакцией
кандидата педагогических наук ***В.Л. Кубышко***

Оригинал-макет ДГСК МВД России

Подписано в печать 31.07.2018
Формат 70×100^{1/16}. Бумага офсетная. Печ. л. 14,5. Тираж 1500 экз.
Заказ № 9220.

Макет подготовлен и отпечатан
при участии ООО ИПК «Медиа-Принт»
143200, г. Можайск, ул. Мира, 93.

ДЛЯ ЗАМЕТОК